

平成26年

岡山県統計年報

岡山県

凡 例

- 1 本書は、岡山県及び市町村の土地、人口、経済、教育、文化など様々な分野にわたって、基本的な統計資料を総合的に収録して毎年刊行しているもので、今回は、主として平成26年又は平成26年度の数値を掲載しています。
- 2 資料は、庁内各課、関係官公署、会社、団体などから収集し、その出所は各表に掲載しています。
- 3 各表中の時間的区分は、次のとおりです。

年	……………	1月1日～12月31日までの1年間
年度	……………	4月1日～翌年3月31日までの1年間
月	……………	1日～月末までの1か月間
月末	……………	その月の末日現在
- 4 統計表の符号等の用法は、次のとおりです。

…	……………	不詳、資料なし
—	……………	該当数値なし
0	……………	単位未満
※	……………	推定
*	……………	一部の数値を表す符号とし、使用統計表の頭注又は脚注を参照のこと
△	……………	マイナス
χ(X)	……………	1又は2事業所に関する情報のため秘匿した箇所
ゴシック字体	……………	月別又は区分別の総数
- 5 統計表中、数量、金額などの単位未満は、原則として四捨五入したため、総数と内訳の計が一致しない場合もあります。
- 6 この年報に収録した統計資料について、さらに詳細な数字を必要とされる場合又は疑義のある場合には、各表に付した資料出所機関又は県総合政策局統計分析課に照会してください。

総目次

1	土地	1
2	気象	10
3	人口及び労働力	14
4	事業所	44
5	農林水産業	58
6	鉱業	81
7	工業	82
8	電気、ガス及び水道	108
9	生産活動	112
10	建築及び住宅	122
11	運輸及び通信	125
12	商業、貿易及び観光	141
13	金融	154
14	物価及び家計	160
15	労働及び社会保障	167
16	県民経済計算	190
17	公務員及び選挙	200
18	財政	204
19	教育、文化及び宗教	216
20	保健衛生	230
21	公害	238
22	警察及び司法	240
23	災害及び事故	246
	付録	
1	岡山県の沿革	253
2	明治元年後の歴代知事	256
3	市町村の沿革	258
4	都道府県勢の全国的地位	260

統計表目次

表番号

ページ

表番号

ページ

1 土地

1	位置	1
2	市町村別面積	1
3	市町村別民有地面積	2
4	主要山岳	4
5	水系別主要河川	5
6	ダム	6
7	港湾	8
	(1) 港湾	8
	(2) 漁港	9
	(3) 空港	9
2 気象		
8	岡山市の気象	10
9	津山市の気象	10
10	平均気温	12
11	降水量	12

3 人口及び労働力

12	世帯及び人口の推移	14
13	市町村別世帯及び人口	16
14	市町村、年齢（5歳階級）別人口	18
15	年齢（5歳階級）、男女別人口	20
16	年齢（5歳階級）、男女別人口（割合）	20
17	配偶関係（4区分）、年齢（5歳階級）、男女別15歳以上人口	21
18	市町村別住民基本台帳による世帯数及び男女人口	22
19	年次別人口動態数及び率	23
20	市町村、月別人口動態	24
	(1) 月別人口動態	24
	(2) 市町村別人口動態	25
21	市町村別移動者数（県外）	26
	(1) 転入者数	26
	(2) 転出者数	27
22	市町村別移動者数（県内）	28
23	住民基本台帳人口移動報告	30
	(1) 年、月別転出入者数	30
	(2) 移動前の住所地別転入者数及び移動後の住所地別転出者数	30
24	国籍（出身地）別在留外国人数	31
25	生命表（平均余命）	31
26	労働力状態、年齢、男女別15歳以上人口	32
27	市町村、労働力状態別人口	33
28	産業及び男女別15歳以上就業者数	34
	(1) 就業の状態（4区分）	34
	(2) 従業上の地位（8区分）	36
29	産業、男女別15歳以上就業者数及び産業別割合	38
30	市町村、産業3部門、男女別15歳以上就業者数	39
31	市町村、産業大分類、男女別15歳以上就業者数	40
32	市町村別15歳以上人口及び就業状況割合	43

4 事業所

33	市町村、産業大分類別事業所数及び従業者数	44
34	市町村、経営組織別事業所数及び従業者数	47
35	産業中分類、その従業上の地位別従業者数	48
36	産業中分類、従業者規模別事業所数及び従業者数	50

5 農林水産業

37	市町村別総農家数、販売農家の世帯員数、農業就業人口及び基幹的農業従事者数	58
38	販売農家の経営耕地面積及び経営耕地面積規模別農家数	60
39	米作付面積及び収穫量	62
40	4麦作付面積及び収穫量	63
41	米及び麦の10アール当たり収穫量	64
42	米、4麦の市町村別作付面積及び収穫量	65
43	主要農作物の作付面積及び収穫量	66
	(1) いも類	66
	(2) 雑穀、豆類	66
	(3) 野菜	66
	(4) 果樹	67
	(5) 工芸農作物	68
	(6) 飼料作物	68
	(7) 花き（切り花）	68
44	農業産出額	69
45	主要家畜・鶏の飼養戸数、飼養頭羽数	69
46	生乳生産量及び用途別処理量	70
47	成牛、子牛、馬、豚、めん羊、山羊のと畜頭数	70
48	市町村別農業用機械所有台数（販売農家）	71
49	農業経営体数（組織形態別）	72
50	林業経営体数（組織形態別）	72
51	保安林箇所面積（民有林）	72
52	市町村別林野面積	73
53	市町村別森林面積	74
54	木材価格	75
55	素材生産量	76
	(1) 用途別素材生産量	76
	(2) 樹種別素材生産量	76
56	特用林産物生産量	76
57	製材用素材入荷量・消費量	76
58	漁業個人経営体数	77
59	漁船数	77
60	主要水産加工品生産量	77
61	市町村別内水面養殖業経営体数及び養殖面積	78
62	漁業生産量	79
	(1) 漁業、養殖業種類別生産量	79
	(2) 市別漁獲量（海面漁業）	79
	(3) 魚種別生産量	80

6 鉱業

63	鉱種別鉱山数及び従業者数	81
64	鉱山採掘及び試掘	81
65	鉱産物	81

表番号	ページ	表番号	ページ
7 工業		95 自動車保有台数	135
66 産業中分類、規模別事業所数、従業者数及び製造品出荷額等	82	96 市町村別自動車保有台数	136
67 産業中分類、規模別在庫額及び有形固定資産額（従業者30人以上の事業所）	84	97 船舶入港数、旅客数、貨物出入トン数及び自動車航送車輛台数	137
68 市別、産業中分類別事業所数、従業者数及び製造品出荷額等（従業者4人以上の事業所）	86	98 自動車旅客輸送実績	138
69 町村別事業所数、従業者数及び製造品出荷額等（従業者4人以上の事業所）	104	99 瀬戸大橋通行台数	138
70 水島工業地帯産業中分類別事業所数、従業者数及び製造品出荷額等（従業者4人以上の事業所）	106	100 情報通信サービスの加入・契約状況	139
8 電気、ガス及び水道		（1）電話加入数	139
71 発電	108	（2）ブロードバンド契約数	139
72 用途別需要電力量	108	（3）携帯電話加入契約数	139
73 産業別大口需要電力量（500KW以上）	109	101 郵便局数等調	140
74 一般ガス供給状況	109	12 商業、貿易及び観光	
（1）販売量	109	102 産業分類別事業所数、従業者数、年間商品販売額、その他の収入額、商品手持額、売場面積	141
（2）需要家数	109	103 産業分類別、従業者規模別事業所数、従業者数、年間商品販売額	142
75 市町村別水道給水人口及び普及率	110	104 市町村別従業者規模別事業所数、従業者数、年間商品販売額	144
9 生産活動		105 市町村別卸売業、小売業別事業所数、従業者数、年間商品販売額	146
76 業種分類別指数（原指数）	112	106 産業分類別、販売方法別の事業所数、年間商品販売額	147
（1）生産	112	107 観光地別観光客数	148
（2）出荷	114	108 発地別観光入込客数	149
（3）在庫	116	109 旅券発給状況	149
77 特殊分類別生産指数（原指数）	118	110 普通営業倉庫利用状況	150
（1）特掲業種分類	118	（1）入庫高及び保管残高	150
（2）特殊分類	119	（2）品目別保管残高（1～3類倉庫）	150
78 業種分類別生産指数（季節調整済指数）	120	111 品目別大阪市中央卸売市場出荷状況	151
10 建築及び住宅		112 税関支署別輸出額	152
79 建築主別着工建築物	122	113 税関支署別輸入額	153
80 構造別着工建築物	122	13 金融	
81 用途別着工建築物	122	114 金融機関数	154
82 新設住宅資金別着工建築物（戸数）	123	115 通貨流通高	155
83 新設住宅利用別着工建築物	123	116 金融機関別預金及び貸出残高	156
84 住宅工事別着工建築物	123	117 手形交換高及び不渡手形	159
85 除却建築物（木造）	123	14 物価及び家計	
86 減失建築物	123	118 岡山市の1世帯当たり年平均1か月間の家計収支額	160
87 市町村、住宅の種類、住宅の所有関係別一般世帯数	124	119 岡山市の主要品目別小売価格	164
11 運輸及び通信		120 岡山市の消費者物価指数	166
88 道路延長	125	15 労働及び社会保障	
89 路線別道路延長（国道・県道）	125	121 産業別常用雇用指数	167
90 市町村別国道、県道、市町村道延長	128	（1）事業所規模 5人以上	167
91 橋梁延長（国道・県道、100メートル以上）	129	（2）事業所規模 30人以上	167
92 J R旅客及び貨物輸送実績	132	122 産業別、男女別現金給与額、労働時間及び労働者数（事業所規模 5人以上）	168
93 私有鉄道旅客及び貨物輸送実績	134-1	123 労働争議発生状況	170
（1）水島臨海鉄道	134-1	124 労働争議項目別要求及び解決件数	170
（2）岡山電気軌道	134-1	125 労働組合及び組合員数	171
（3）智頭急行	134-1	126 一般職業紹介状況	171
（4）井原鉄道	134-2	127 日雇職業紹介状況	171
94 航空旅客及び貨物輸送実績	134-2	128 生活保護状況	172

表番号	ページ	表番号	ページ
129	児童相談状況……………172	166	各種学校教職員数及び生徒数……………224
	(1) 児童相談所における相談受付状況 ……172	167	中学校卒業後の状況……………225
	(2) 児童相談所における対応件数 ……172	168	高等学校卒業後の状況……………225
130	母子父子寡婦福祉資金貸付状況……………174	169	学校建物、校地の用途別面積……………226
131	公共職業訓練状況……………174	170	社会教育施設及び関係団体……………226
132	一般雇用保険状況……………175	171	社会体育施設……………226
133	日雇雇用保険状況……………175	172	図書館……………227
134	全国健康保険協会管掌健康保険状況 (一般分) ……176	173	文化財……………228
135	全国健康保険協会管掌健康保険状況 (法第3条第2項被保険者分) ……178		(1) 指定・選定文化財 ……228
136	国民健康保険状況……………180		(2) 登録文化財 ……228
	(1) 月別一般状況 ……180	174	市町村別公民館数、宗教法人数、都市公園等…228
	(2) 月別保険給付状況 ……181	175	宗派別宗教法人数……………229
137	労働者災害補償保険状況……………182	176	市町村別テレビ受信契約数……………229
138	厚生年金保険状況……………183		
139	国民年金状況……………184	20 保健衛生	
	(1) 国民年金被保険者と保険料免除者等 の状況 ……184	177	病院施設及び入院、退院患者数……………230
	(2) 国民年金受給権者の状況 ……184	178	一般診療所及び歯科診療所数……………230
	(3) 老齢福祉年金受給権者の状況 ……184	179	医療関係従事者、薬局及び生活衛生関係 施設数……………231
	(4) 国民年金保険料納付状況 ……185	180	感染症、食中毒患者数……………231
140	市町村別福祉……………186	181	主要死因別死亡者数及び死亡率……………232
16 県民経済計算		182	学校保健……………233
141	経済活動別県内総生産(生産側)……………190		(1) 年齢、男女別身長・体重・座高 の平均値 ……233
	(1) 名目 ……190		(2) 幼児・児童・生徒の疾病・異常被患率 ……234
	(2) 実質 ……192	183	市町村別医療施設等……………236
142	県民所得の分配……………194	21 公害	
143	県内総生産(支出側)……………196	184	市町村別苦情受理件数等……………238
144	関連指標……………198	22 警察及び司法	
17 公務員及び選挙		185	刑法犯認知検挙状況……………240
145	地方公務員……………200	186	犯罪少年検挙の状況……………240
146	市町村別職員数……………200	187	財物被害件数及び回復件数……………242
147	選挙……………201	188	罪種、死傷別被害者数……………243
148	衆議院議員、参議院議員選挙党派別得票数……………201	189	市町村別刑法犯認知件数……………243
149	市町村別衆議院議員選挙(小選挙区)……………202	190	登記件数等……………244
150	市町村別参議院議員選挙(選挙区)……………203	191	訴訟別民事・行政事件新受付件数……………244
18 財政		192	訴訟別人事事件新受付件数……………245
151	県一般会計歳入……………204	193	家事審判事件数(事件別)……………245
152	県一般会計歳出……………205	23 災害及び事故	
153	県特別会計歳入歳出……………207	194	火災発生件数及び損害額……………246
154	市町村、科目別普通会計歳入……………208	195	出火原因、月別出火件数……………247
155	市町村、科目別普通会計歳出(目的別)……………210	196	産業別労働災害死傷者数……………248
156	市町村、科目別普通会計歳出(性質別)……………212	197	交通事故発生件数及び死傷者数……………249
157	市町村別財政歳入歳出の割合……………214	198	交通事故によるこども、高齢者(65歳以上) の死傷者数……………249
19 教育、文化及び宗教		199	市町村別災害及び事故……………250
158	学校総覧……………216	200	消防職員及び消防ポンプ自動車等現有数……………252
159	高等学校教職員数及び生徒数……………217	付 録	
160	高等学校課程別生徒数……………217	1 岡山県の沿革(諸県統合系譜)……………253	
161	市町村別幼稚園教職員数及び園児数……………218	2 明治元年後の歴代知事……………256	
162	市町村別小学校教職員数及び児童数……………220	3 市町村の沿革……………258	
163	市町村別中学校教職員数及び生徒数……………222	4 都道府県勢の全国的地位……………260	
164	特別支援学校教職員数及び生徒数……………224		
165	専修学校教職員数及び生徒数……………224		

1 土 地

1 位 置

県 庁 舎		県 内 極 所 の 経 緯 度					
所 在 地	経 緯 度	方位	地 名	経 度	方位	地 名	緯 度
岡山市北区内山下 2丁目4の6	度 分 東経 133.56	東端	美作市後山	度 分 東経 134.24	南端	笠岡市六島	北緯 34.17
	北緯 34.39	西端	新見市神郷油野	東経 133.16	北端	鏡野町上齋原	北緯 35.21

資料：国土交通省国土地理院

2 市町村別面積

平成26年10月1日現在

(単位 km²)

年 次 計	面 積	市 町 村	面 積	市 町 村	面 積
平成22年	7 113.21	岡 山 市	789.96	和 気 郡	
		北 区	450.70	和 気 町	144.21
23	7 113.23	中 区	51.25	都 窪 郡	
		東 区	160.53	早 島 町	7.62
24	7 113.23	南 区	127.48	浅 口 郡	
		倉 敷 市	355.63	里 庄 町	12.23
25	7 113.24	津 山 市	506.33	小 田 郡	
		玉 野 市	103.58	矢 掛 町	90.62
26	7 114.62	笠 岡 市	136.39	真 庭 郡	
		井 原 市	243.54	新 庄 村	67.11
		総 社 市	211.90	苫 田 郡	
		高 梁 市	546.99	鏡 野 町	419.68
		新 見 市	793.29	勝 田 郡	
		備 前 市	258.29	勝 央 町	54.05
		瀬 戸 内 市	125.45	奈 義 町	69.52
		赤 磐 市	209.36	英 田 郡	
		真 庭 市	828.53	西 栗 倉 村	57.97
		美 作 市	429.29	久 米 郡	
		浅 口 市	66.46	久 米 南 町	78.65
				美 咲 町	232.17
				加 賀 郡	
				吉 備 中 央 町	268.78

資料：国土交通省国土地理院「全国都道府県市区町村別面積調」

注) 1 市町村の面積は、国土地理院発行「2万5千分1地形図」に表示されている海岸線と行政界で囲まれた地域を対象に計測したものである。

2 海岸線は満潮時の水涯線を表し、河川及び湖沼は、陸域に含めている。

3 海岸線と行政界が接合しない河口周辺は、海岸線の自然な形状に従って河口兩岸の先端を直線で結んで陸海の境としている。

4 境界未定

a 児島湖は、水面が境界未定のため、県計には含まれるが、岡山市（南区）及び玉野市の面積には含まれない（7.05km²）。

b 玉野市と香川県香川郡直島町の境界の一部が未定のため、玉野市の面積は、同調査で示された参考値を適用している。

3 市町村別民有地面積

(単位 a)

年 市 町 次	宅 地	田	畑	山 林	原 野
平成23年1月1日	3 462 826	6 216 331	2 540 837	25 315 407	1 004 214
24	3 488 887	6 224 447	2 556 343	26 073 301	1 035 274
25	3 502 788	6 198 212	2 549 779	26 037 089	1 042 280
26	3 517 344	6 171 282	2 540 972	25 998 142	1 047 518
27	3 541 233	6 152 960	2 543 395	26 815 749	1 062 995
市 計	3 187 504	4 899 533	2 164 993	20 782 298	830 589
郡 計	353 729	1 253 427	378 402	6 033 451	232 406
岡 山 市	874 531	1 379 578	295 910	1 380 927	56 222
北 区
中 区
東 区
南 区
倉 敷 市	843 047	429 663	248 572	488 141	25 559
津 山 市	239 826	577 849	100 632	1 757 522	67 270
玉 野 市	102 795	88 178	31 178	133 787	6 200
笠 岡 市	126 808	108 891	242 682	307 129	32 203
井 原 市	99 491	176 858	193 150	1 137 254	66 826
総 社 市	127 383	237 007	62 842	637 928	23 826
高 梁 市	89 647	251 695	203 373	3 369 873	166 279
新 見 市	75 022	284 499	155 616	3 590 535	118 984
備 前 市	104 221	92 169	34 038	912 025	14 263
瀬 戸 内 市	87 063	202 239	112 363	270 710	31 114
赤 磐 市	110 383	260 397	79 496	807 047	43 734
真 庭 市	141 545	443 858	224 899	3 563 157	102 243
美 作 市	96 827	298 774	116 364	2 250 561	61 844
浅 口 市	68 915	67 878	63 878	175 702	14 022

注) この表は、市町村保管の土地台帳及び土地補充課税台帳に登録された土地のうち、地方税法の規定により課税の対象となる土地に関する数字である。

したがって国及び地方公共団体の所有地又は公用地若しくは公共用地は含まれていない。

(単位 a)

市 町 村	宅 地	田	畑	山 林	原 野
和 気 郡 和 気 町	42 511	105 736	19 565	497 695	15 191
都 窪 郡 早 島 町	21 697	16 050	2 610	3 943	119
浅 口 郡 里 庄 町	20 506	13 158	15 094	12 732	931
小 田 郡 矢 掛 町	41 724	93 839	40 792	262 061	24 695
真 庭 郡 新 庄 村	2 332	20 541	3 740	131 778	2 203
苦 田 郡 鏡 野 町	42 995	197 940	30 807	1 506 755	23 471
勝 田 郡 勝 央 町 奈 義 町	38 326 20 961	111 102 83 833	50 208 17 358	178 173 145 978	10 343 8 664
英 田 郡 西 栗 倉 村	4 495	15 764	2 429	184 447	1 432
久 米 郡 久 米 南 町 美 咲 町	18 163 55 387	123 729 227 919	27 090 77 395	415 833 1 329 642	25 948 61 701
加 賀 郡 吉 備 中 央 町	44 632	243 816	91 314	1 364 414	57 708

資料：県市町村課

4 主 要 山 岳

平成27年3月31日現在

(単位 m)

山 岳 名	所 属 地 名	標 高	山 岳 名	所 属 地 名	標 高
後 山	美作市、兵庫県宍粟市	1344.4	劍 山	新見市	* 962
船 木 山	美作市、兵庫県宍粟市	* 1334	桜 尾 山	津山市、鳥取県八頭郡智頭町	956.3
駒 の 尾 山	美作市、英田郡西粟倉村	1280.5	櫃 ケ 山	真庭市	953.4
那 岐 山	勝田郡奈義町、鳥取県八頭郡智頭町	* 1255	硯 ケ 山	新見市、真庭郡新庄村	942.6
鍋 ケ 谷 山	美作市、兵庫県宍粟市	* 1253	袴 ケ 仙	美作市	930.4
花 知 ケ 仙	苫田郡鏡野町	1247.3	高 山	真庭市	* 919
毛 無 山	真庭郡新庄村、鳥取県日野郡江府町	1218.5	虫 原 山	新見市、広島県庄原市	907.6
三 国 山	苫田郡鏡野町、鳥取県鳥取市、東伯郡三朝町	* 1213	木 地 山	美作市、英田郡西粟倉村	907.6
泉 山	苫田郡鏡野町	1208.9	三 坂 山	真庭市	902.5
富 栄 山	苫田郡鏡野町	1204.9	雨 乞 山	真庭市	889.1
上 蒜 山	真庭市、鳥取県倉吉市	* 1202 1199.7	摺 鉢 山	真庭市	879.0
天 狗 岩	津山市、苫田郡鏡野町	1196.5	三 光 山	新見市、広島県庄原市	* 878
滝 山	津山市、勝田郡奈義町	1196.5	鬼 女 台	真庭市、鳥取県日野郡江府町	869.6
花 見 山	新見市、鳥取県日野郡日南町	1188.1	公 郷 仙	津山市	* 862
乗 幸 山	苫田郡鏡野町	1173.1	京 見 山	新見市、真庭市	854.3
三 十 人 ケ 仙	津山市、苫田郡鏡野町	1171.5	大 積 山	津山市	848.0
金 ケ 谷 山	真庭郡新庄村、鳥取県日野郡江府町	1164.2	三 谷 山	真庭市	* 846
ダ ル ガ 峰	英田郡西粟倉村、兵庫県宍粟市	* 1163	毛 無 山	真庭市	839.8
皆 ケ 山	真庭市	1159.4	天 狗 寺 山	津山市	831.5
雄 山	新見市	1152.9	扇 山	苫田郡鏡野町	825.0
角 ケ 仙	津山市、苫田郡鏡野町	1152.5	鷹 の 巢 山	新見市	824.2
三 国 山	新見市、鳥取県日野郡日南町、広島県庄原市	* 1129	愛 宕 山	真庭市	803.5
不 溜 山	苫田郡鏡野町	1124.4	山 形 仙	津山市	790.9
中 蒜 山	真庭市、鳥取県倉吉市	1123.4	宮 座 山	真庭郡新庄村	* 789
津 黒 山	真庭市	1117.8	天 神 山	高梁市	777.3
ア ゼ チ	真庭市、鳥取県倉吉市	* 1116	甲 山	津山市	* 777
広 戸 仙	津山市	* 1115	高 畑 山	新見市、鳥取県日野郡日南町	776.1
擬 宝 珠 山	真庭市、鳥取県日野郡江府町	* 1110	小 吹 山	高梁市	772.6
長 義 山	英田郡西粟倉村、兵庫県宍粟市	1105.4	天 ガ 山	苫田郡鏡野町	765.7
大 空 山	苫田郡鏡野町	1103.6	荒 戸 山	新見市	761.8
耳 ス エ 山	真庭市、真庭郡新庄村	1103.0	矢 筈 山	津山市	756.3
下 蒜 山	真庭市、鳥取県倉吉市	1100.4	積 山	津山市、鳥取県八頭郡智頭町	753.1
二 俣 山	真庭市	* 1083	入 道 山	苫田郡鏡野町、津山市	752.0
霧 ケ 峯	苫田郡鏡野町	1079.1	八 卷 山	勝田郡奈義町	* 746
二 子 山	新見市	1075.2	仏 ケ 仙	真庭市、鳥取県倉吉市	743.5
霰 ケ 山	苫田郡鏡野町	1074.1	猪 辻 山	高梁市、広島県神石郡神石高原町	730.8
朝 鍋 鷲 ケ 山	真庭市、真庭郡新庄村、鳥取県日野郡江府町	* 1074	妙 見 山	新見市、鳥取県日野郡日南町	724.7
雌 山	新見市	1067.2	ツ ズ ラ 山	美作市、英田郡西粟倉村	724.0
丸 山	真庭市	1065.4	猿 神 山	高梁市、新見市	705.8
笠 杖 山	真庭郡新庄村	* 1063	高 張 山	真庭市	703.8
白 馬 山	真庭郡新庄村、鳥取県日野郡江府町	* 1060	烏 山	津山市	* 701
湯 岳	苫田郡鏡野町	1057.6	大 平 山	高梁市、加賀郡吉備中央町	698.0
山 乘 山	苫田郡鏡野町、真庭市	* 1053 1047.9	権 現 山	新見市、広島県庄原市	* 694
日 名 倉 山	美作市、兵庫県佐用郡佐用町、宍粟市	1047.1	天 狗 山	真庭市	689.6
入 道 山	真庭市、苫田郡鏡野町	1040.1	二 上 山	久米郡美咲町	688.9
三 ケ 上	苫田郡鏡野町	1034.9	竜 神 山	真庭市	* 686
劍 森 山	新見市	1034.3	寺 山	津山市	681.4
星 山	真庭市	1030.3	高 山	高梁市、新見市	681.1
三 平 山	真庭市、鳥取県日野郡江府町	1009.9	日 野 山	高梁市、広島県神石郡神石高原町	668.8
黒 岩 山	英田郡西粟倉村	* 1006	黒 沢 山	津山市	* 668
人 形 仙	苫田郡鏡野町、鳥取県東伯郡三朝町	1003.8	長 松 寺 山	高梁市、新見市	* 666
大 ケ 山	津山市	989.7	大 池 山	高梁市	663.7
大 佐 山	新見市	988.5	大 山	高梁市	663.2
一 城 頭	真庭郡新庄村	980.5	高 松 山	真庭市、鳥取県倉吉市	* 661
天 銀 山	新見市	980.4	矢 倉 山	津山市、真庭市、苫田郡鏡野町	659.4
笹 ケ 山	真庭市	975.5	高 照 峰	美作市	655.0
岡 曾 山	苫田郡鏡野町	963.6	弥 高 山	高梁市	653.5

資料：国土交通省国土地理院

注)1 国土交通省国土地理院の資料（電子国土基本図等）により公表されている三角点又は標高点の標高数値のうち、650m以上のものを掲げた。

2 標高数値は、三角点又は標石のない標高点(*)の値である。

5 水系別主要河川

平成27年3月31日現在

(単位 m)

河川名	上流端	下流端	管内経過			
			市郡名	延長		
吉井川	苫田郡鏡野町	岡山市	苫田郡、津山市、久米郡、和気郡、赤磐市、備前市、瀬戸内市、岡山市	133 274		
支川	千町川	瀬戸内市	瀬戸内市、岡山市	14 040		
	千田川	瀬戸内市	瀬戸内市、岡山市	14 780		
	金剛川	備前市	備前市、和気郡	17 000		
	八塔寺川	備前市	備前市、和気郡	18 150		
	吉野川	英田郡西栗倉村	久米郡美咲町	英田郡、美作市、久米郡	62 100	
	会川	美作市	美作市	美作市	18 300	
	梶並川	美作市	美作市	美作市	35 000	
	滝川	勝田郡奈義町	美作市	勝田郡、美作市	13 340	
	馬桑川	勝田郡奈義町	美作市	勝田郡、美作市	16 400	
	山家川	美作市	美作市	美作市	13 400	
	広戸川	津山市	津山市	津山市	18 045	
	加茂川	津山市	津山市	津山市	38 455	
支川	倉見川	津山市	津山市	17 000		
	皿川	久米郡美咲町	久米郡、津山市	14 243		
	久米川	津山市	津山市	12 368		
	香々美川	苫田郡鏡野町	苫田郡鏡野町	30 254		
旭川	真庭市	岡山市	真庭市、久米郡、加賀郡、岡山市	141 885		
支川	百間川	岡山市	岡山市	12 900		
	砂川	赤磐市	赤磐市、岡山市	39 709		
	宇甘川	加賀郡吉備中央町	加賀郡、岡山市	36 334		
	新庄川	赤磐市	赤磐市、岡山市	12 784		
	誕生寺川	久米郡久米南町	久米郡、岡山市	15 600		
	豊岡川	真庭市	加賀郡吉備中央町	真庭市、加賀郡	19 350	
	通谷川	久米郡美咲町	久米郡美咲町	久米郡	14 280	
	備中川	真庭市	真庭市	真庭市	26 702	
	支川	目木川	苫田郡鏡野町	真庭市	苫田郡、真庭市	28 350
		余ノ川	苫田郡鏡野町	真庭市	苫田郡、真庭市	15 800
新庄川		真庭郡新庄村	真庭市	真庭郡、真庭市	32 786	
新月川		真庭市	真庭市	真庭市	16 360	
粟谷川	真庭市	真庭市	真庭市	15 500		
高梁川	新見市	倉敷市	新見市、高梁市、総社市、倉敷市	110 700		
支川	小田川	井原市	井原市、笠岡市、小田郡、倉敷市	40 200		
	美山川	井原市	井原市、小田郡	18 500		
	榎谷川	加賀郡吉備中央町	加賀郡、総社市	21 300		
	成羽川	高梁市	高梁市	高梁市	32 450	
	佐伏川	新見市	新見市、高梁市	18 170		
支川	小坂部川	新見市	新見市	28 200		
	西川	新見市	新見市	29 900		
	本郷川	新見市	新見市	15 796		
	神代川	新見市	新見市	16 350		
熊谷川	新見市	新見市	新見市	13 000		
倉敷川	倉敷市	岡山市	倉敷市、岡山市	13 761		
笹ヶ瀬川	岡山市	岡山市	岡山市	24 795		
支川	足守川	岡山市	岡山市、総社市、倉敷市	24 350		

注) 一河川延長12,000メートル以上のものを掲げた。

資料：県河川課

6 ダ ム

平成27年3月31日現在

ダム名	水系名及び 河川名	所在地	完成年月	目的	集水面積	堤高	堤頂長	最高水位	総貯水 容量	有効貯水 容量	
			昭年.月		k㎡	m	m	EL.m			
恩原	吉井川水系 吉井川	鏡野町	3. 2	発	直接 間接	9.25 14.81	24.03	93.64	734.60	1 853	1 752
社口	旭川水系 旭川	真庭市	29. 11	発		283.5	16.15	75.0	325.65	951	845
旭川	旭川水系 旭川	岡山市 吉備中央町	30. 3	治, 河, 水, 発		1 140.0	45.0	212.0	110.0	57 382	51 772
湯原	旭川水系 旭川	真庭市	30. 3	治, 発		255.0	73.5	194.4	402.0	99 600	86 000
小阪部川	高梁川水系 小坂部川	新見市	31. 3	農, 発, 水		136.0	67.2	145.0	250.0	15 625	15 136
河本	高梁川水系 西川	新見市	40. 3	治, 発, 工	直接 間接	225.5 107.1	60.0	258.6	225.0	17 350	11 100
黒木	吉井川水系 倉見川	津山市	42. 3	防, 農, 発, 水	直接 間接	49.2 31.5	53.0	193.0	428.0 (洪水)	6 000	5 075
新成羽川	高梁川水系 成羽川	高梁市	43. 11	発, 工	直接 間接	615.7 9.5	103.0	289.0	237.0	127 500	80 500
田原	高梁川水系 成羽川	高梁市	43. 11	発		631.4	41.0	206.0	158.9	7 620	5 740
黒鳥	高梁川水系 成羽川	高梁市	43. 11	発		710.0	15.5	122.0	112.0	1 280	960
鬼ヶ岳	高梁川水系 美山川	矢掛町	45. 3	防, 農		20.36	39.0	96.0	150.5 (洪水)	1 414	1 290
西原	吉井川水系 長谷川	奈義町	48. 3	農, 工, 水	直接 間接	1.22 13.1	46.1	192.3	268.0	2 003	1 867
久賀	吉井川水系 梶並川	美作市	48. 3	防, 農		62.2	36.5	171.0	203.0 (洪水)	4 400	3 800
香々美	吉井川水系 香々美川	鏡野町	49. 3	防, 農		17.9	39.0	131.0	522.5 (洪水)	1 853	1 703
滝山	吉井川水系 滝山川	赤磐市	50. 3	防		6.4	33.2	98.0	147.49 (洪水)	449	392
滝の宮	吉井川水系 河会川	美作市	55. 9	防		11.6	28.0	111.0	183.97 (洪水)	994	854
大佐	高梁川水系 小坂部川	新見市	56. 12	防, 農, 発		49.5	43.7	108.0	450.7 (洪水)	3 505	2 713
日笠	吉井川水系 笹目川	和気町	58. 3	防, 農		8.8	39.0	118.0	167.2 (洪水)	1 239	1 098
鳴滝	旭川水系 加茂川	吉備中央町	57. 3	治, 河, 水		11.0	34.0	127.0	313.5	1 680	1 460
高瀬川	高梁川水系 高瀬川	新見市	57. 3	治, 河, 水		21.6	67.0	273.6	490.7	4 530	4 080
山手	旭川水系 大成川	久米南町	58. 3	農, 水		1.6	24.0	137.0	223.5 (洪水)	333	275
恩木	旭川水系 豊岡川	吉備中央町	62. 6	防		5.5	30.8	106.5	302.8 (洪水)	540	375
榎谷	高梁川水系 落合川	総社市 吉備中央町	平2. 3	防, 農	直接 間接	9.1 2.6	45.0	140.0	193.1 (洪水)	2 190	2 063
八塔寺川	吉井川水系 八塔寺川	備前市	平2. 3	治, 河, 水		35.2	44.0	226.0	131.0	5 700	4 640
黒谷	笹ヶ瀬川水系 足守川	岡山市	平3. 3	防, 農		10.0	43.6	208.5	143.4 (洪水)	1 334	1 134
津川	吉井川水系 津川	津山市	平8. 3	治, 河, 水, 発		17.8	76.0	228.0	383.0	5 990	5 450
檜井	高梁川水系 右の谷川	高梁市	平9. 3	治, 河, 水, 工		3.5	38.2	92.0	338.0	470	400
千屋	高梁川水系 高梁川	新見市	平11. 3	治, 河, 工, 水, 発		88.0	97.5	259.0	400.0	28 000	26 200
竹谷	旭川水系 竹谷川	吉備中央町	平16. 3	治, 水, 河		2.7	38.0	199.0	313.9	498	444
苦田	吉井川水系 吉井川	鏡野町	平17. 3	治, 河, 水, 工, 農, 発		217.4	74.0	225.0	229.7	84 100	78 100
河平	旭川水系 日山谷川	吉備中央町	平18. 3	治, 河, 水		4.4	38.5	107.0	199.5	769	681
三室川	高梁川水系 三室川	新見市	平18. 3	治, 河, 水, 発		22.6	74.5	231.0	506.5	8 200	7 700

注) 1 目的は次の区分による。発：発電、治：治水、工：工業、農：農業利水、水：上水道、防：防災、河：河川維持用水

※ 貯水容量内訳は、洪水期における数値

2 堤高15メートル以上のもので、農業利水だけのものは除外した。

(単位 千m³)

内 訳					堆砂容量	発 電		所有(管理)区分	備 考	
防災・治水	工業用水	農業用水	上水道用水	河川維持用水		発電	最大使用水量 毎秒			最大電力 k w
—	—	—	—	—	1 752	—	2.64	2 900	中国電力株式会社	
—	—	—	—	—	845	—	18.2	26 000	中国電力株式会社	
23 000	—	—	2 330	26 442	(10 538)	5 610	60.0	18 700	岡山県(土木部) ※	
15 500	—	—	—	—	72 000	13 600	45.8	26 960	岡山県(土木部) ※	堆砂容量には、死水(11,850)を含む。
—	—	15 136	—	—	(10 936)	426	12.0	5 400	農林水産省(高梁川用水土地改良区)	死水容量(489)は、堆砂容量(426)を含む。
5 000	6 100	—	—	—	(6 100)	6 250	24.0	10 900	岡山県(土木部) ※	堆砂容量には、死水(250)を含む。
2 850	—	2 026	199	—	(5 075)	925	9.0	14 000	岡山県(農林水産部)	堆砂容量(925)は、死水容量(500)を含む。
—	…	—	—	—	80 500	10 600	424.0	303 000	中国電力株式会社	工水は発電を含む。
—	—	—	—	—	5 740	220	60.0	22 000	中国電力株式会社	
—	—	—	—	—	960	—	26.0	2 200	中国電力株式会社	
740	—	550	—	—	—	124	—	—	岡山県(矢掛町)	
—	352	1 298	217	—	—	136	—	—	農林水産省(勝英土地改良区)	堆砂容量(136)は、死水容量(123)を含む。
2 800	—	1 000	—	—	—	600	—	—	岡山県(久賀ダム等管理協議会)	
1 003	—	700	—	—	—	150	—	—	岡山県(鏡野町)	
392	—	—	—	—	—	57	—	—	岡山県(赤磐市)	
854	—	—	—	—	—	140	—	—	岡山県(美作市)	
1 792	—	921	—	—	(1 792)	792	2.6	510	岡山県(新見市)	
526	—	572	—	—	—	141	—	—	岡山県(和気町)	
840	—	—	410	210	—	220	—	—	岡山県(土木部)	
3 500	—	—	80	500	—	450	—	—	岡山県(土木部)	
—	—	268.2	6.8	—	—	58	—	—	久米南町	
375	—	—	—	—	—	165	—	—	岡山県(吉備中央町)	
1 070	—	993	—	—	—	127	—	—	岡山県(総社市)	
3 870	—	—	190	580	—	1 060	—	—	岡山県(土木部)	
550	—	584	—	—	—	200	—	—	岡山県(岡山市)	
3 500	—	—	1 240	710	(1 950)	540	1.0	360	岡山県(土木部)	
200	77	—	28	95	—	70	—	—	岡山県(土木部)	
12 000	9 400	—	600	4 200	(14 200)	1 800	5.5	3 000	岡山県(土木部)	
277	—	—	71	96	—	54	—	—	岡山県(土木部)	
50 000	500	600	23 000	4 000	(28 100)	6 000	17.0	4 600	国土交通省(苫田ダム管理所)	
481	—	—	75	125	—	88	—	—	岡山県(土木部)	
3 600	—	—	2 900	1 200	(4 100)	500	1.1	460	岡山県(土木部)	

資料：県河川課、県耕地課、中国電力(株)岡山支社

7 港 湾

(1) 港湾

平成27年3月31日現在

(単位 m)

港 湾 名	港湾管理者	大型船対象 水深4.5m以上			小型船対象 水深4.5m未満			
		岸 壁	さん橋	浮さん橋	さん橋	浮さん橋	物 揚 場	船 揚 場
国際拠点港湾 水島港	岡山県	12 189	6 530	212	224	2 231	5 549	43
重要港湾 宇野港	岡山県	4 014	727	180	115	1 242	2 568	28
岡山港	〃	955	105	-	934	741	6 600	243
地方港湾 東備港	岡山県	372	-	-	292	1 250	5 169	35
牛窓港	〃	-	-	-	-	1 603	3 079	114
山田港	〃	-	152	-	495	53	785	48
児島港	〃	140	36	-	136	806	2 587	19
下津井港	〃	-	-	-	-	120	892	52
笠岡港	〃	410	-	-	32	1 147	1 811	118
北木島港	〃	-	-	-	-	327	233	-
寒河港	備前市	-	-	-	10	-	62	-
鴻島港	〃	-	-	-	-	40	96	-
久々井港	〃	-	-	-	-	-	4	-
布浜港	瀬戸内市	-	-	-	-	-	267	37
間口港	〃	-	-	-	-	-	211	-
知尾港	〃	-	-	-	-	-	47	-
玉津港	〃	-	-	-	18	144	476	81
師楽港	〃	-	-	-	-	-	-	18
幡港	〃	-	-	-	-	-	-	-
網代港	〃	-	-	-	-	-	-	-
黄島港	〃	-	-	-	45	35	-	-
犬島港	岡山市	-	-	-	-	60	149	-
米倉港	〃	-	-	-	-	-	132	3
松尾港	〃	-	-	-	-	-	42	14
江之浜港	玉野市	-	-	-	10	-	-	-
石島港	〃	-	-	-	-	10	257	20
後閑港	〃	-	-	-	-	-	63	43
大藪港	〃	-	-	-	-	-	83	35
野々浜港	〃	-	-	-	-	300	173	-
渋川港	〃	-	-	-	-	50	-	-
大浜港	倉敷市	-	-	-	25	61	-	-
松島港	〃	-	-	-	-	13	47	-
豊浦港	笠岡市	-	-	-	-	40	150	-
丸岩港	〃	-	-	-	-	-	-	-
小飛島港	〃	-	-	-	-	40	64	-
大浦港	〃	-	-	-	-	40	98	-
大飛島港	〃	-	-	-	-	-	43	8
前浦港	〃	-	-	-	-	40	58	7

注) 1 港湾法に規定された港湾

2 民間施設を含む。

資料：県港湾課、備前市、瀬戸内市、岡山市、玉野市、倉敷市、笠岡市

(2) 漁港

平成27年3月31日現在

漁 港 名	管 理 者	所 在 地	水 深	けい留施設延長
			m	m
第1種・第2種計	(27 港)			21 136.3
第 1 種	(17 港)			6 132.9
頭 島	岡 山 県	備前市日生町頭島	(+) 1. 1~(-) 3. 2	896.8
大 多 府	〃	〃 〃 大多府	(+) 1. 4~(-) 1. 5	522.7
西 脇	〃	瀬戸内市牛窓町鹿忍字西脇	(+) 1. 7~(-) 1. 5	212.0
北 浦	岡 山 市	岡山市南区北浦	(+) 1. 1~(-) 0. 3	363.6
郡	〃	〃 郡	(-) 0. 0~(-) 0. 5	93.4
阿 津	〃	〃 阿津	(+) 0. 2	25.7
八 浜	玉 野 市	玉野市八浜町八浜	(-) 0. 6~(-) 2. 0	71.2
通 生	倉 敷 市	倉敷市児島通生	(+) 2. 6~(+) 1. 4	76.5
呼 松	岡 山 県	〃 福田町、児島宇野津	(+) 3. 3~(-) 4. 5	705.5
勇 崎	倉 敷 市	〃 玉島勇崎	-	-
小 原	〃	〃 玉島黒崎	(+) 0. 2~(-) 1. 5	373.4
正 頭	笠 岡 市	笠岡市大島中	(+) 1. 5~(-) 1. 5	361.9
横 江	〃	〃 横島、入江、神島	(+) 0. 0~(-) 1. 5	462.6
金 浦	岡 山 県	〃 金浦	(+) 3. 3~(±) 0. 0	983.2
高 島	笠 岡 市	〃 高島	(-) 0. 5~(-) 3. 0	188.8
金 風 呂	〃	〃 北木島	(+) 1. 5~(-) 3. 0	626.1
湛 江	〃	〃 六島	(+) 1. 5~(-) 1. 5	169.5
第 2 種	(10 港)			15 003.4
穂 浪	岡 山 県	備前市穂浪	(+) 1. 7~(-) 1. 5	577.0
虫 明	〃	瀬戸内市邑久町虫明	(+) 1. 1~(-) 3. 0	1 752.2
朝 日	〃	岡山市東区宝伝、瀬戸内市牛窓町子父雁	(+) 1. 5~(-) 2. 0	1 712.3
久 久 井	〃	〃 久々井	(+) 2. 0~(-) 1. 5	624.4
大 島	〃	倉敷市大島	(+) 1. 5~(-) 1. 5	1 833.6
下 津 井	〃	〃 下津井、下津井吹上、下津井田之浦	(+) 1. 2~(-) 8. 0	2 830.8
沙 美	〃	〃 玉島黒崎	(+) 1. 0~(-) 2. 5	1 088.9
寄 島	〃	浅口市寄島町、倉敷市	(+) 0. 6~(-) 2. 0	2 236.6
白 石 島	〃	笠岡市白石島	(+) 2. 5~(-) 2. 5	1 361.7
真 鍋 島	笠 岡 市	〃 真鍋島	(+) 3. 5~(-) 3. 0	985.9

注) 漁港漁場整備法第6条の規定により指定された漁港

資料：県水産課

(3) 空港

平成27年3月31日現在

空 港	所 在 地	滑 走 路	面 積	種 類
		m	㎡	
岡 山 空 港	岡 山 市	3 000	1 872 141	地方管理空港
岡 南 飛 行 場	岡 山 市	1 200	598 486	その他の空港

注) 面積は告示面積とする。

資料：県航空企画推進課

2 気 象

8 岡山市の気象(岡山地方気象台)

年 月	平均気圧 (海面) (hPa)	気 温 (°C)			平均湿度 (%)	平均雲量 (割)	平均風速 (m/s)	降水量 (mm)
		平 均	日最高平均	日最低平均				
平成22年	1 015.5	16.7	21.1	12.7	65	6.6	3.1	1 216.0
23	1 015.4	16.3	20.7	12.5	64	6.6	3.0	1 416.5
24	1 014.9	16.1	20.4	12.2	66	6.6	3.2	1 106.0
25	1 015.1	16.4	21.0	12.2	65	6.2	3.0	1 341.0
26	1 015.5	16.1	20.5	12.2	65	6.8	2.9	1 142.5
26年1月	1 022.2	5.2	9.6	1.3	64	5.4	2.7	22.5
2	1 022.3	5.5	9.5	1.9	63	7.2	2.8)	46.0
3	1 018.6	9.5	14.1	5.1	61	5.8	3.4	93.0
4	1 017.0	14.3	19.5	9.2	55	6.4	2.9	53.0
5	1 012.1	19.8	25.5	14.6	57	5.4	3.0	77.0
6	1 006.5	23.8	28.0	20.3	67	9.0	2.9	57.5
7	1 008.5	27.5	31.8	24.0	70	7.9	3.0	149.5
8	1 008.9	27.0	30.6	24.4	77	9.4	2.9	263.5
9	1 012.6	23.9	28.2	19.9	64	7.0	2.4	60.5
10	1 017.8	18.4	22.6	14.6	69	6.1	2.8	189.0
11	1 019.8	13.2	17.4	9.3	68	6.1	2.4	81.0
12	1 020.1	5.5	9.3	2.1	65	5.9	4.0	50.0

注) 準正常値には「) 」を付した。

準正常値：対象となる資料の一部が欠けているが、許容する資料数を満たす値

9 津山市の気象(津山特別地域気象観測所)

年 月	平均気圧 (海面) (hPa)	気 温 (°C)			平均湿度 (%)	平均雲量 (割)	平均風速 (m/s)	降水量 (mm)
		平 均	日最高平均	日最低平均				
平成22年	1 015.8	14.4	20.1	9.8	76	...	2.1	1 494.5
23	1 015.7	14.0	19.9	9.5	76	...	2.1	1 421.5
24	1 015.2	13.8	19.6	9.3	75	...	2.1	1 350.0
25	1 015.4	14.0	20.2	9.3	76	...	2.0	1 608.0
26	1 015.9	13.7	19.6	9.1	76	...	1.9	1 381.0
26年1月	1 022.6	2.2	8.2	-2.0	80	...	1.8	27.5
2	1 022.7	3.5	8.4	-0.5	72	...	2.0	31.5
3	1 018.8	7.0	13.7	1.6	74	...	2.5	114.5
4	1 017.3	12.0	19.9	5.3	64	...	1.9	86.5
5	1 012.4	17.5	24.9	11.1	66	...	2.0	78.0
6	1 006.9	21.6	27.3	17.5	75	...	1.7	132.5
7	1 008.8	25.3	30.6	21.2	78	...	1.8	203.5
8	1 009.4	25.0	29.3	22.3	84	...	1.6	331.5
9	1 013.1	21.3	27.5	16.5	73	...	1.6	53.0
10	1 018.4	16.0	21.6	11.3	77	...	1.6	164.0
11	1 020.3)	10.0)	16.0)	5.5)	83)	...	1.6)	99.5
12	1 020.0	2.8	7.7	-1.0	82	...	2.8	59.0

注) 準正常値には「) 」を付した。

準正常値：対象となる資料の一部が欠けているが、許容する資料数を満たす値

日 照 時 間		現 象 日 数					有感地震回数	年 月
合 計	日照率(%)	雨 ($\geq 0.5\text{mm}$)	雪	霧	雷	暴 風 ($\geq 10\text{m/s}$)		
2 096.9	47	102	4	3	10	54	2	22年
2 028.2	46	98	21	2	9	54	9	23
2 051.5	46	109	12	2	19	61	1	24
2 214.3	50	92	13	1	15	46	2	25
1 972.5	45	108	23	1	16	45	1	26
169.4	54	4	8	-	-	4	-	1月
118.6	39	8	7	1	-	2)	-	2
192.0	52	10	4	-	-	9	1	3
197.5	51	9	-	-	-	5	-	4
271.9	63	7	-	-	1	3	-	5
132.3	31	9	-	-	1	1	-	6
177.4	40	10	-	-	3	-	-	7
78.6	19	19	-	-	7	3	-	8
179.9	48	5	-	-	2	-	-	9
163.0	47	11	-	-	2	3	-	10
143.6)	46)	7	-	-	-	2	-	11
148.3	49	9	5	-	-	13	-	12

資料：岡山地方気象台「岡山県の気象年報」、気象庁

日 照 時 間		現 象 日 数					有感地震回数	年 月
合 計	日照率(%)	雨 ($\geq 0.5\text{mm}$)	雪	霧	雷	暴 風 ($\geq 10\text{m/s}$)		
1 775.9	40	120	35	71	...	15	-	22年
1 718.3	39	120	52	72	...	17	4	23
1 766.3	40	132	50	72	...	29	-	24
1 930.3	44	122	48	98	...	16	2	25
1 710.7	39	127	41	92	...	14	1	26
134.6	43	8	13	11	...	1	-	1月
83.3)	29)	7	13)	5)	...	1	-	2
167.3	45	16	7	8	...	2	1	3
199.0	51	10	0	6	...	2	-	4
248.4	57	7	0)	6)	...	2	-	5
121.1)	28)	13	0)	4)	...	0	-	6
143.6)	34)	13	0	3	...	0	-	7
66.2	16	19	0)	9)	...	-	-	8
181.2	49	5	0)	2)	...	-	-	9
145.8	42	12	0)	13	...	-	-	10
116.4)	38)	8	1)	18)	...	0)	-	11
103.8	34	9	26	7	...	6	-	12

資料：岡山地方気象台「岡山県の気象年報」、気象庁

10 平均気温

年 月	観						
	岡 山	津 山	上 長 田	千 屋	奈 義	久 世	新 見
平成22年	16.7	14.4	11.8	12.1]	13.8	13.9	13.5]
23	16.3	14.0	11.3	11.1	13.4	13.5	12.4
24	16.1	13.8	11.1	10.7	13.3	13.3	12.1
25	16.4	14.0	11.6	11.2	13.4	13.6	12.5
26	16.1	13.7	11.0	10.7	13.1	13.2	12.1
26年1月	5.2	2.2	0.3	-0.4	1.5	1.8	1.1
2	5.5	3.5	0.2	0.3	2.8	3.2	1.8
3	9.5	7.0	3.9	3.8	6.4	6.5	5.6
4	14.3	12.0	8.7	8.9	10.9	11.5	10.6
5	19.8	17.5	14.6	14.4	16.8	17.0	15.9
6	23.8	21.6	18.6	18.5	21.3	21.2	19.6
7	27.5	25.3	23.0	22.5	24.8	24.9	23.6
8	27.0	25.0	22.5	22.2	24.7	24.6	23.3
9	23.9	21.3	18.2)	17.7	20.4	20.7	19.2
10	18.4	16.0	13.1	12.8	15.3	15.3	14.0
11	13.2	10.0)	8.0	7.6	9.6	9.7	8.8
12	5.5	2.8	0.9	0.1	2.3	2.5	1.3

注) 準正常値には「) 」を付した。また、資料不足値には「] 」を付した。

準正常値：対象となる資料の一部が欠けているが、許容する資料数を満たす値

資料不足値：対象となる資料が許容する資料数を満たさない値

11 降 水 量

年 月	観						
	岡 山	津 山	上 長 田	千 屋	奈 義	久 世	新 見
平成22年	1 216.0	1 494.5	2 114.5	2 041.5]	1 848.5	1 638.0	1 498.5]
23	1 416.5	1 421.5	2 803.0	1 940.5	1 634.5	1 386.5	1 333.5
24	1 106.0	1 350.0	1 808.0	1 703.0	1 558.0	1 381.5	1 202.5
25	1 341.0	1 608.0	2 559.0	1 912.0	1 676.0	1 639.0	1 465.5
26	1 142.5	1 381.0	2 409.5	1 753.0	1 457.0	1 499.0	1 479.0
26年1月	22.5	27.5	223.0	106.0	35.5	50.0	34.5
2	46.0	31.5	183.0	55.0	41.0	46.0	32.0
3	93.0	114.5	268.5	221.0	143.0	138.5	121.5
4	53.0	86.5	102.0	93.0	82.5	90.0	70.0
5	77.0	78.0	103.0	84.5	83.0	83.5	92.0
6	57.5	132.5	115.0	111.0	129.5	129.0	213.5
7	149.5	203.5	109.0	142.5	163.0	172.5	162.5
8	263.5	331.5	514.0	403.5	365.0	411.5	363.5
9	60.5	53.0	135.5)	64.5	69.5	49.5	70.0
10	189.0	164.0	407.5	204.0	144.5	156.0	170.5
11	81.0	99.5	123.0	93.5	115.5	91.5	88.5
12	50.0	59.0	126.0)	174.5	85.0	81.0	60.5

注) 1 準正常値には「) 」を付した。また、資料不足値には「] 」を付した。

準正常値：対象となる資料の一部が欠けているが、許容する資料数を満たす値

資料不足値：対象となる資料が許容する資料数を満たさない値

2 平成20年3月26日以降、降水量の統計単位を1mmから0.5mmに変更

(単位 °C)

測 所							年 月
福 渡	和 気	高 梁	虫 明	倉 敷	笠 岡	玉 野	
14.5	15.8]	15.6]	16.2]	16.9]	15.9	16.3	平成22年
14.0	14.2	14.3	15.0	15.6	15.4	15.9	23
13.9	14.1	14.2	14.9	15.4	15.4	15.8	24
14.0	14.3	14.5	15.1	15.7	15.6	16.1	25
13.5	14.1	14.2	14.9	15.4	15.4	15.8	26
2.2	2.8	2.7	4.0	4.5	4.4	5.4	26年1月
3.1	3.6	3.7	4.2	4.8	4.8	5.3	2
6.9	7.6	7.7	8.1	8.8	8.8	8.9	3
11.6	12.0	12.5	12.2	13.3	12.9	13.2	4
16.8	17.3	18.0	17.9	19.0	18.6	18.6	5
21.4	22.1	22.2	22.4	23.1	22.9	22.7	6
25.2	25.8	26.0	26.0	26.8	26.6)	26.5	7
25.0	25.7	25.5	26.4	26.3	26.5	26.6	8
20.8	21.6	21.6	22.8	23.0	23.3	24.0	9
15.7	16.2	16.1	17.6	17.6	18.1	18.8	10
10.0	10.6	10.6	12.2	12.3	12.6	13.5	11
2.8	3.7	3.3	4.8	4.8	4.9	6.1	12

資料：気象庁

(単位 mm)

測 所							年 月
福 渡	和 気	高 梁	虫 明	倉 敷	笠 岡	玉 野	
1 270.5]	1 259.0]	1 315.5]	1 159.5]	1 057.0]	1 089.5	1 045.0	平成22年
1 304.0	1 321.5	1 358.0	1 581.0	1 348.5	1 283.0	1 479.5	23
1 346.0	1 257.0	1 142.5	1 062.5	946.0	967.0	962.0	24
1 442.0	1 439.5	1 481.0	1 420.0	1 220.0	1 367.5	1 189.0	25
1 286.0	1 197.5	1 199.5	1 107.0	919.0	994.5	902.5	26
21.5	22.0	23.5	24.5	23.5	24.5	27.5	26年1月
43.5	46.5	34.0	47.0	40.0	40.0	41.0	2
104.0	100.0	83.0	94.0	78.5	86.0	86.0	3
67.0	58.0	64.0	51.0	43.0	51.0	55.5	4
89.0	68.5	78.0	52.0	57.5	55.5	46.0	5
157.0	108.5	139.5	76.5	51.0	70.0	40.0	6
119.5	95.0	149.0	78.5	89.0	123.0)	92.0	7
272.0	299.0	255.0	294.5	191.0	202.5	223.0	8
94.5	108.5	80.0	84.0	37.0	50.5	48.0	9
177.0	157.0	178.0	174.0	186.5	157.0	129.5	10
76.0	80.0	74.0	84.0	77.0	79.5	71.5	11
65.0	54.5	40.0	47.0	45.0	55.0	42.5	12

資料：気象庁

3 人口及び労働力

12 世帯及び人口の推移

年次	戸数または世帯数	人口			人口指数 (大正9年 =100)	女100人 につき男	人口密度 (1km ² 当たり)	人口の種類及び 調査名、資料名
		総数	男	女				
明治18年 1月 1日	-	1 044 957	544 519	500 438	85.8	108.8	-	現住人口 岡山県統計書
23年12月31日	218 627	1 081 076	560 915	520 161	88.8	107.8	-	〃
28	217 534	1 078 351	555 759	522 592	88.6	106.3	-	〃
33	232 597	1 161 175	597 650	563 525	95.4	106.1	-	〃
38	232 319	1 187 034	602 612	584 422	97.5	103.1	-	〃
43	242 614	1 236 735	629 911	606 824	101.6	103.8	-	〃
大正 4	246 528	1 271 225	641 564	629 661	104.4	101.9	-	〃
9年10月 1日	266 770	1 217 698	605 316	612 382	100.0	98.8	173.5	現住人口 国勢調査
14	269 382	1 238 447	613 619	624 828	101.7	98.2	176.4	〃
昭和 5年10月 1日	274 872	1 283 962	637 965	645 997	105.4	98.8	182.2	〃
10	281 769	1 332 647	658 773	673 874	109.4	97.8	189.1	〃
15	280 472	1 329 358	651 197	678 161	109.2	96.0	188.7	現住人口 〃
15	-	1 298 522	620 403	678 119	106.6	91.5	-	銃後人口 〃
19年 2月22日	-	1 333 300	620 200	713 100	109.5	87.0	-	現住人口 人口調査
20年11月 1日	-	1 564 626	728 314	836 312	128.5	87.1	222.0	〃
21年 4月26日	-	1 538 621	726 814	811 807	126.4	89.5	-	〃
22年10月 1日	340 152	1 619 622	782 386	837 236	133.0	93.4	229.8	現住人口 臨時国勢調査
23	342 402	1 637 600	791 800	845 800	134.5	93.6	-	常住人口 常住人口調査
24	-	1 650 400	798 600	851 800	135.5	93.8	-	統計局推計
25	342 701	1 661 099	804 357	856 742	136.4	93.9	235.3	常住人口 国勢調査
26	-	1 675 222	812 818	862 404	137.6	94.3	-	統計局推計
27	-	1 680 335	815 496	864 839	138.0	94.3	-	〃
28	-	1 688 452	819 373	869 079	138.7	94.3	-	〃
29	-	1 691 804	821 346	870 458	138.9	94.4	-	〃
30	352 402	1 689 800	815 837	873 963	138.8	93.3	239.4	常住人口 国勢調査
31	-	1 692 115	817 456	874 659	139.0	93.5	-	統計局推計
32	-	1 686 691	814 004	872 687	138.5	93.3	-	〃
33	-	1 680 750	808 722	872 028	138.0	92.7	-	〃
34	-	1 675 507	803 344	872 163	137.6	92.1	-	〃
35	372 787	1 670 454	797 748	872 706	137.2	91.4	236.6	常住人口 国勢調査
36	-	1 662 827	792 578	870 249	136.6	91.1	-	統計局推計
37	-	1 653 008	785 967	867 041	135.7	90.6	-	〃
38	-	1 645 693	781 337	864 356	135.1	90.4	-	〃
39	-	1 643 306	779 841	863 465	135.0	90.3	-	〃
40	402 669	1 645 135	781 418	863 717	135.1	90.5	232.9	常住人口 国勢調査
41	-	1 647 889	784 134	863 755	135.3	90.8	-	統計局推計
42	-	1 659 732	791 354	868 378	136.3	91.1	-	〃
43	-	1 671 753	798 034	873 719	137.3	91.3	-	〃
44	-	1 686 124	806 554	879 570	138.5	91.7	-	〃
45	453 983	1 707 026	819 359	887 667	140.2	92.3	241.2	常住人口 国勢調査
46	-	1 730 583	833 399	897 184	142.1	92.9	-	統計局推計
47	-	1 748 774	843 354	905 420	143.6	93.1	246.9	〃

注) 昭和15年までについては、外国人を含む総人口、昭和15年から19年までについては、総人口から内地軍人を除いたいわゆる銃後人口で、このため昭和15年には二通りの人口がある。
また、昭和20年以後については連合国軍関係者は除かれている。

年次	戸数または世帯数	人口			人口指数 (大正9年 =100)	女100人 につき男	人口密度 (1km ² 当たり)	人口の種類及び 調査名、資料名
		総数	男	女				
昭和48年10月1日	-	1 767 094	853 179	913 915	145.1	93.4	249.5	統計局推計
49	-	1 788 170	864 432	923 738	146.8	93.6	252.5	〃
50	511 202	1 814 305	878 132	936 173	149.0	93.8	256.3	常住人口 国勢調査
51	-	1 829 514	886 366	943 148	150.2	94.0	-	統計局推計
52	-	1 841 424	892 639	948 785	151.2	94.1	-	〃
53	-	1 853 034	898 346	954 688	152.2	94.1	-	〃
54	-	1 864 905	904 233	960 672	153.2	94.1	-	〃
55	561 355	1 871 023	905 477	965 546	153.7	93.8	264.0	常住人口 国勢調査
56	-	1 879 382	909 239	970 143	154.3	93.7	-	統計局推計
57	-	1 887 417	912 711	974 706	155.0	93.6	-	〃
58	-	1 895 150	915 834	979 316	155.6	93.5	-	〃
59	-	1 901 633	918 347	983 286	156.2	93.4	-	〃
60	583 470	1 916 906	926 238	990 668	157.4	93.5	270.4	常住人口 国勢調査
61	-	1 922 859	928 985	993 874	157.9	93.5	-	統計局推計
62	-	1 927 463	930 726	996 737	158.3	93.4	-	〃
63	-	1 929 375	930 907	998 468	158.4	93.2	-	〃
平成元年	-	1 931 449	930 970	1 000 479	158.6	93.1	-	〃
2	609 712	1 925 877	926 721	999 156	158.2	92.8	270.8	常住人口 国勢調査
3	-	1 928 902	927 904	1 000 998	158.4	92.7	-	統計局推計
4	-	1 932 072	929 312	1 002 760	158.7	92.7	-	〃
5	-	1 936 167	931 342	1 004 825	159.0	92.7	-	〃
6	-	1 939 221	932 481	1 006 740	159.3	92.6	-	〃
7	659 078	1 950 750	938 439	1 012 311	160.2	92.7	274.3	常住人口 国勢調査
8	-	1 952 610	938 956	1 013 654	160.4	92.6	-	統計局推計
9	-	1 955 579	940 070	1 015 509	160.6	92.6	-	〃
10	-	1 957 880	940 949	1 016 931	160.8	92.5	-	〃
11	-	1 959 159	941 132	1 018 027	160.9	92.4	-	〃
12	691 620	1 950 828	936 044	1 014 784	160.2	92.2	274.3	常住人口 国勢調査
13	-	1 952 735	936 950	1 015 785	160.4	92.2	-	統計局推計
14	-	1 952 635	936 146	1 016 489	160.4	92.1	-	〃
15	-	1 953 336	936 225	1 017 111	160.4	92.0	-	〃
16	-	1 952 404	935 879	1 016 525	160.3	92.1	-	〃
17	732 346	1 957 264	938 600	1 018 664	160.7	92.1	275.2	常住人口 国勢調査
18	-	1 954 602	937 494	1 017 108	160.5	92.2	-	統計局推計
19	-	1 952 524	936 477	1 016 047	160.3	92.2	-	〃
20	-	1 948 196	934 307	1 013 889	160.0	92.2	-	〃
21	-	1 941 565	930 627	1 010 938	159.4	92.1	-	〃
22	754 511	1 945 276	933 168	1 012 108	159.8	92.2	273.5	常住人口 国勢調査
23	-	1 940 559	930 802	1 009 757	159.4	92.2	-	統計局推計
24	-	1 936 039	928 704	1 007 335	159.0	92.2	-	〃
25	-	1 930 161	926 070	1 004 091	158.5	92.2	-	〃
26	-	1 924 147	923 453	1 000 694	158.0	92.3	-	〃

13 市町村別世帯及び人口

平成22年10月1日

市 町 村	世 帯 数	総 数	男	女
総 数	754 511	1 945 276	933 168	1 012 108
市 計	712 686	1 824 384	875 752	948 632
郡 計	41 825	120 892	57 416	63 476
岡 山 市	296 790	709 584	341 158	368 426
北 区	139 204	302 685	147 456	155 229
中 区	58 961	142 237	66 686	75 551
東 区	35 199	96 948	45 816	51 132
南 区	63 426	167 714	81 200	86 514
倉 敷 市	183 303	475 513	230 061	245 452
津 山 市	39 876	106 788	50 787	56 001
玉 野 市	25 449	64 588	31 274	33 314
笠 岡 市	19 676	54 225	25 566	28 659
井 原 市	15 108	43 927	20 880	23 047
総 社 市	23 459	66 201	31 914	34 287
高 梁 市	14 121	34 963	16 703	18 260
新 見 市	12 208	33 870	16 004	17 866
備 前 市	14 136	37 839	17 974	19 865
瀬 戸 内 市	13 343	37 852	17 927	19 925
赤 磐 市	15 274	43 458	20 606	22 852
真 庭 市	16 458	48 964	23 126	25 838
美 作 市	11 205	30 498	14 391	16 107
浅 口 市	12 280	36 114	17 381	18 733

注) 1 5年ごとに10月1日現在で行われる国勢調査の結果である。

2 世帯数は、世帯の総数である。世帯の種類「不詳」を含む。

市 町 村	世 帯 数	総 数	男	女
和 気 郡				
和 気 町	5 394	15 362	7 191	8 171
都 窪 郡				
早 島 町	4 200	12 214	5 871	6 343
浅 口 郡				
里 庄 町	3 795	10 916	5 142	5 774
小 田 郡				
矢 掛 町	4 947	15 092	7 095	7 997
真 庭 郡				
新 庄 村	342	957	451	506
苦 田 郡				
鏡 野 町	4 725	13 580	6 422	7 158
勝 田 郡				
勝 央 町	3 928	11 195	5 342	5 853
奈 義 町	1 989	6 085	2 981	3 104
英 田 郡				
西 栗 倉 村	557	1 520	714	806
久 米 郡				
久 米 南 町	1 957	5 296	2 539	2 757
美 咲 町	5 531	15 642	7 420	8 222
加 賀 郡				
吉 備 中 央 町	4 460	13 033	6 248	6 785

14 市町村、年齢(5歳階級)別人口

年次 市町村	総数	人口密度	0～4歳	5～9	10～14	15～19	20～24	25～29	30～34
平成12年	1 950 828	274.3	93 322	93 905	104 119	118 069	121 924	140 244	117 500
17	1 957 264	275.2	87 937	93 923	93 883	104 570	109 702	117 947	140 282
22	1 945 276	273.5	82 489	88 502	93 862	94 662	97 478	104 518	117 606
市 計	1 824 384	325.2	78 108	83 511	88 433	89 302	92 958	99 176	111 487
郡 計	120 892	80.5	4 381	4 991	5 429	5 360	4 520	5 342	6 119
岡 山 市	709 584	898.3	32 574	33 209	34 392	35 471	41 631	43 052	47 979
北 区	302 685	671.5	13 268	12 998	13 308	15 670	22 470	19 461	20 569
中 区	142 237	2 773.2	7 222	7 021	7 191	6 851	6 828	8 550	9 872
東 区	96 948	604.3	3 967	4 651	5 121	4 907	4 450	4 963	5 754
南 区	167 714	1 315.9	8 117	8 539	8 772	8 043	7 883	10 078	11 784
倉 敷 市	475 513	1 340.5	22 058	23 192	24 413	23 180	24 246	26 885	30 047
津 山 市	106 788	210.9	4 832	5 146	5 168	5 779	4 535	5 314	6 371
玉 野 市	64 588	623.3	2 045	2 410	2 809	2 902	2 978	3 169	3 263
笠 岡 市	54 225	398.6	1 764	2 085	2 501	2 561	2 239	2 412	2 594
井 原 市	43 927	180.5	1 491	1 845	2 093	2 042	1 676	1 855	2 249
総 社 市	66 201	312.3	2 953	3 225	3 292	3 280	3 618	3 558	4 132
高 梁 市	34 963	63.9	1 026	1 150	1 253	1 878	2 135	1 319	1 427
新 見 市	33 870	42.7	1 096	1 390	1 436	1 734	1 200	1 279	1 477
備 前 市	37 839	146.5	1 147	1 429	1 738	1 769	1 570	1 737	1 806
瀬 戸 内 市	37 852	301.5	1 271	1 626	1 869	1 830	1 547	1 607	1 972
赤 磐 市	43 458	207.5	1 710	2 125	2 256	2 138	1 686	2 021	2 480
真 庭 市	48 964	59.1	1 849	2 042	2 258	1 897	1 420	2 029	2 409
美 作 市	30 498	71.1	1 030	1 186	1 298	1 195	1 000	1 217	1 422
浅 口 市	36 114	543.4	1 262	1 451	1 657	1 646	1 477	1 722	1 859
和 気 郡									
和 気 町	15 362	106.5	437	616	666	642	583	621	738
都 窪 郡									
早 島 町	12 214	1 605.0	680	645	658	539	478	665	813
浅 口 郡									
里 庄 町	10 916	892.6	469	509	540	523	472	521	607
小 田 郡									
矢 掛 町	15 092	166.5	472	573	695	648	549	620	732
真 庭 郡									
新 庄 村	957	14.3	30	44	41	34	18	24	39
苦 田 郡									
鏡 野 町	13 580	32.4	480	533	609	520	450	592	681
勝 田 郡									
勝 央 町	11 195	207.0	524	485	505	480	461	644	697
奈 義 町	6 085	87.5	222	266	293	292	321	308	296
英 田 郡									
西 粟 倉 村	1 520	26.2	58	52	53	57	64	84	77
久 米 郡									
久 米 南 町	5 296	67.4	134	203	226	243	161	157	193
美 咲 町	15 642	67.4	513	621	632	625	501	643	716
加 賀 郡									
吉 備 中 央 町	13 033	48.5	362	444	511	757	462	463	530

注) 5年ごとに10月1日現在で行われる国勢調査の結果である。

35～39	40～44	45～49	50～54	55～59	60～64	65～69	70～79	80～	年齢不詳	年次 市町村
110 698	115 459	129 976	160 238	134 459	116 555	118 480	178 890	96 288	702	12年
117 501	110 791	114 772	128 849	158 662	133 242	112 886	205 262	119 906	7 149	17
140 449	117 230	109 577	113 512	127 211	156 250	128 664	206 414	149 640	17 212	22
133 240	111 115	103 562	106 064	118 563	145 658	120 171	190 341	135 546	17 149	市計
7 209	6 115	6 015	7 448	8 648	10 592	8 493	16 073	14 094	63	郡計
56 366	46 291	42 468	40 844	43 168	52 838	42 994	64 785	43 361	8 161	岡山市
23 572	19 711	17 799	16 926	17 362	20 643	17 016	26 464	18 963	6 485	北区
11 579	9 478	8 746	8 194	8 734	10 793	8 677	13 159	8 093	1 249	中区
7 051	5 834	5 709	5 803	6 161	7 985	6 901	10 227	7 254	210	東区
14 164	11 268	10 214	9 921	10 911	13 417	10 400	14 935	9 051	217	南区
37 267	30 414	26 363	26 178	30 037	37 913	32 134	45 836	28 045	7 305	倉敷市
7 222	6 198	5 932	6 633	7 146	8 431	6 420	11 549	9 215	897	津山市
4 256	3 485	3 423	3 630	4 773	6 257	5 424	7 976	5 777	11	玉野市
3 255	3 107	3 148	3 396	3 791	4 543	3 912	7 079	5 827	11	笠岡市
2 672	2 524	2 364	2 681	3 144	3 544	3 160	5 733	4 826	28	井原市
4 780	3 863	3 695	4 022	4 459	5 607	4 275	6 532	4 729	181	総社市
1 562	1 462	1 682	2 128	2 578	2 764	2 255	5 154	4 951	239	高梁市
1 639	1 470	1 813	2 277	2 505	2 717	2 242	5 117	4 478	-	新見市
2 193	2 164	2 114	2 187	2 674	3 317	3 102	5 310	3 509	73	備前市
2 613	2 169	2 162	2 322	2 580	3 384	2 830	4 433	3 563	74	瀬戸内市
2 974	2 296	2 310	2 590	3 206	4 141	3 262	4 823	3 404	36	赤磐市
2 545	2 225	2 603	3 190	3 849	4 166	3 136	7 008	6 284	54	真庭市
1 579	1 397	1 549	1 915	2 267	2 655	2 047	4 438	4 241	62	美作市
2 317	2 050	1 936	2 071	2 386	3 381	2 978	4 568	3 336	17	浅口市
924	839	786	846	1 085	1 483	1 236	2 065	1 785	10	和気町
1 044	780	597	661	746	1 081	862	1 210	731	24	早島町
810	664	587	664	738	899	798	1 238	869	8	里庄町
882	803	739	904	1 084	1 345	1 164	2 044	1 837	1	矢掛町
49	40	53	72	61	72	71	165	144	-	新庄村
710	576	582	950	1 038	1 176	916	1 929	1 838	-	鏡野町
699	550	626	724	807	854	643	1 311	1 167	18	勝央町
329	288	302	376	445	523	382	726	716	-	奈義町
67	70	74	119	129	132	64	234	186	-	西粟倉村
216	221	269	330	409	511	415	872	736	-	久米南町
872	731	754	949	1 165	1 396	1 093	2 377	2 052	2	美咲町
607	553	646	853	941	1 120	849	1 902	2 033	-	吉備中央町

15 年齢(5歳階級)、男女別人口

年 齢	平成 12 年			17			22		
	総 数	男	女	総 数	男	女	総 数	男	女
総 数	1 950 828	936 044	1 014 784	1 957 264	938 600	1 018 664	1 945 276	933 168	1 012 108
0～4歳	93 322	47 716	45 606	87 937	45 123	42 814	82 489	42 646	39 843
5～9	93 905	48 198	45 707	93 923	48 080	45 843	88 502	45 455	43 047
10～14	104 119	53 186	50 933	93 883	48 208	45 675	93 862	48 085	45 777
15～19	118 069	59 468	58 601	104 570	52 668	51 902	94 662	48 116	46 546
20～24	121 924	60 459	61 465	109 702	54 173	55 529	97 478	47 468	50 010
25～29	140 244	69 358	70 886	117 947	58 884	59 063	104 518	51 784	52 734
30～34	117 500	57 591	59 909	140 282	69 840	70 442	117 606	59 019	58 587
35～39	110 698	54 466	56 232	117 501	57 717	59 784	140 449	70 216	70 233
40～44	115 459	57 112	58 347	110 791	54 583	56 208	117 230	57 798	59 432
45～49	129 976	65 219	64 757	114 772	56 544	58 228	109 577	53 880	55 697
50～54	160 238	79 461	80 777	128 849	64 246	64 603	113 512	55 778	57 734
55～59	134 459	65 678	68 781	158 662	78 031	80 631	127 211	62 951	64 260
60～64	116 555	55 618	60 937	133 242	64 590	68 652	156 250	76 194	80 056
65～69	118 480	55 373	63 107	112 886	53 247	59 639	128 664	61 423	67 241
70～74	103 876	46 864	57 012	111 753	50 786	60 967	106 181	48 662	57 519
75～79	75 014	29 316	45 698	93 509	40 032	53 477	100 233	43 254	56 979
80～84	49 222	16 845	32 377	62 314	22 364	39 950	77 672	30 246	47 426
85～89	31 269	9 704	21 565	35 265	10 218	25 047	45 086	13 730	31 356
90～94	12 648	3 294	9 354	17 095	4 324	12 771	19 806	4 433	15 373
95～	3 149	662	2 487	5 232	969	4 263	7 076	1 256	5 820
年齢不詳	702	456	246	7 149	3 973	3 176	17 212	10 774	6 438

注) 5年ごとに10月1日現在で行われる国勢調査の結果である。

16 年齢(5歳階級)、男女別人口(割合)

(単位 %)

年 齢	平成 12 年			17			22		
	総 数	男	女	総 数	男	女	総 数	男	女
総 数	100.0	100.0	100.0	100.0	100.0	100.0	100.0	100.0	100.0
0～4歳	4.8	5.1	4.5	4.5	4.8	4.2	4.2	4.6	3.9
5～9	4.8	5.1	4.5	4.8	5.1	4.5	4.5	4.9	4.3
10～14	5.3	5.7	5.0	4.8	5.1	4.5	4.8	5.2	4.5
15～19	6.1	6.4	5.8	5.3	5.6	5.1	4.9	5.2	4.6
20～24	6.2	6.5	6.1	5.6	5.8	5.5	5.0	5.1	4.9
25～29	7.2	7.4	7.0	6.0	6.3	5.8	5.4	5.5	5.2
30～34	6.0	6.2	5.9	7.2	7.4	6.9	6.0	6.3	5.8
35～39	5.7	5.8	5.5	6.0	6.1	5.9	7.2	7.5	6.9
40～44	5.9	6.1	5.7	5.7	5.8	5.5	6.0	6.2	5.9
45～49	6.7	7.0	6.4	5.9	6.0	5.7	5.6	5.8	5.5
50～54	8.2	8.5	8.0	6.6	6.8	6.3	5.8	6.0	5.7
55～59	6.9	7.0	6.8	8.1	8.3	7.9	6.5	6.7	6.3
60～64	6.0	5.9	6.0	6.8	6.9	6.7	8.0	8.2	7.9
65～69	6.1	5.9	6.2	5.8	5.7	5.9	6.6	6.6	6.6
70～74	5.3	5.0	5.6	5.7	5.4	6.0	5.5	5.2	5.7
75～79	3.8	3.1	4.5	4.8	4.3	5.2	5.2	4.6	5.6
80～84	2.5	1.8	3.2	3.2	2.4	3.9	4.0	3.2	4.7
85～89	1.6	1.0	2.1	1.8	1.1	2.5	2.3	1.5	3.1
90～94	0.6	0.4	0.9	0.9	0.5	1.3	1.0	0.5	1.5
95～	0.2	0.1	0.2	0.3	0.1	0.4	0.4	0.1	0.6

注) 5年ごとに10月1日現在で行われる国勢調査の結果である。

17 配偶関係(4区分)、年齢(5歳階級)、男女別15歳以上人口

年 齢	男					女				
	総 数	未 婚	有配偶	死 別	離 別	総 数	未 婚	有配偶	死 別	離 別
	平 成 12 年									
15歳以上総数	786 488	221 311	514 509	23 595	21 828	872 292	186 030	514 809	130 917	36 300
15～19	59 468	59 179	279	1	4	58 601	58 030	539	2	23
20～24	60 459	54 746	5 464	10	214	61 465	52 833	8 079	12	525
25～29	69 358	44 120	24 298	28	841	70 886	35 431	33 371	75	1 954
30～34	57 591	21 717	34 321	46	1 393	59 909	14 005	42 883	167	2 797
35～39	54 466	12 077	39 887	85	1 790	56 232	6 552	45 696	347	3 344
40～44	57 112	8 719	45 410	197	2 240	58 347	3 854	49 954	757	3 572
45～49	65 219	7 742	53 374	465	3 058	64 757	2 880	55 724	1 554	4 316
50～54	79 461	6 325	67 292	961	4 029	80 777	3 173	67 990	3 644	5 555
55～59	65 678	2 805	57 872	1 349	3 000	68 781	2 235	56 429	5 711	4 007
60～64	55 618	1 554	49 686	1 859	2 075	60 937	1 736	47 385	8 741	2 764
65～69	55 373	1 087	49 324	2 984	1 568	63 107	1 792	44 034	14 383	2 443
70～74	46 864	648	41 102	3 881	884	57 012	1 561	33 676	19 296	2 062
75～79	29 316	309	24 581	3 731	429	45 698	1 024	18 891	23 849	1 498
80～84	16 845	171	13 253	3 082	179	32 377	532	7 457	23 174	830
85～	13 660	112	8 366	4 916	124	33 406	392	2 701	29 205	610
	平 成 17 年									
15歳以上総数	793 216	225 239	505 060	24 541	27 383	881 156	187 108	506 869	134 966	44 214
15～19	52 668	52 458	197	-	10	51 902	51 421	439	3	35
20～24	54 173	49 814	4 113	7	231	55 529	48 629	6 318	14	551
25～29	58 884	39 390	18 592	21	870	59 063	32 588	24 555	40	1 839
30～34	69 840	29 774	38 089	39	1 915	70 442	20 771	45 453	175	3 947
35～39	57 717	15 977	37 711	82	2 442	59 784	9 880	44 030	297	4 605
40～44	54 583	10 582	39 838	131	2 758	56 208	5 771	44 496	616	4 575
45～49	56 544	8 139	43 714	346	3 174	58 228	3 683	48 084	1 197	4 579
50～54	64 246	7 322	51 280	687	3 678	64 603	2 794	53 613	2 484	5 059
55～59	78 031	6 046	64 477	1 430	4 594	80 631	3 108	65 232	5 405	5 997
60～64	64 590	2 622	55 898	1 858	3 170	68 652	2 217	53 520	8 095	4 128
65～69	53 247	1 332	46 427	2 536	2 039	59 639	1 635	42 852	11 803	2 708
70～74	50 786	935	43 806	3 861	1 371	60 967	1 659	37 393	18 917	2 326
75～79	40 032	495	33 614	4 530	690	53 477	1 456	25 563	23 993	1 833
80～84	22 364	211	17 421	3 980	291	39 950	895	11 303	26 024	1 161
85～	15 511	142	9 883	5 033	150	42 081	601	4 018	35 903	871
	平 成 22 年									
15歳以上総数	786 208	229 275	493 879	26 443	32 153	877 003	186 617	495 801	137 218	51 375
15～19	48 116	47 837	191	3	11	46 546	46 149	302	8	32
20～24	47 468	43 635	3 284	11	168	50 010	43 912	5 300	25	495
25～29	51 784	35 105	15 511	15	716	52 734	29 893	20 782	41	1 674
30～34	59 019	26 312	30 762	22	1 509	58 587	18 887	36 140	92	3 142
35～39	70 216	23 009	43 790	81	2 927	70 233	14 984	48 922	310	5 640
40～44	57 798	15 194	38 750	125	3 338	59 432	9 214	43 436	490	5 914
45～49	53 880	10 813	39 039	226	3 487	55 697	5 866	42 941	983	5 615
50～54	55 778	8 525	42 544	520	3 902	57 734	3 821	46 519	1 866	5 257
55～59	62 951	7 547	49 717	1 067	4 292	64 260	2 971	51 819	3 661	5 536
60～64	76 194	6 205	62 440	2 105	5 036	80 056	3 233	62 258	7 831	6 363
65～69	61 423	2 590	52 589	2 794	3 162	67 241	2 245	49 235	11 183	4 208
70～74	48 662	1 242	41 960	3 412	1 844	57 519	1 622	36 994	15 882	2 617
75～79	43 254	735	36 416	4 848	1 070	56 979	1 621	28 708	24 096	2 047
80～84	30 246	368	24 105	5 108	493	47 426	1 204	16 233	27 885	1 516
85～	19 419	158	12 781	6 106	198	52 549	995	6 212	42 865	1 319

注) 1 5年ごとに10月1日現在で行われる国勢調査の結果である。

2 総数には、配偶関係「不詳」を含む。

18 市町村別住民基本台帳による世帯数及び男女人口

年次 市町村	世帯数	人 口			市町村	世帯数	人 口		
		総 数	男	女			総 数	男	女
平成23年3月末	786 906	1 934 057	932 602	1 001 455	和 気 郡				
24	793 664	1 931 586	931 589	999 997	和 気 町	6 248	15 075	7 135	7 940
25	812 137	1 946 083	937 214	1 008 869					
平成26年1月1日	817 223	1 945 208	937 274	1 007 934	都 窪 郡				
27	823 543	1 939 722	934 882	1 004 840	早 島 町	4 720	12 270	5 932	6 338
					浅 口 郡				
市 計	775 099	1 819 275	877 266	942 009	里 庄 町	4 306	11 139	5 322	5 817
郡 計	48 444	120 447	57 616	62 831	小 田 郡				
					矢 掛 町	5 345	14 989	7 143	7 846
岡 山 市	314 249	706 027	339 253	366 774					
北 区	138 409	293 160	141 327	151 833	真 庭 郡				
中 区	64 357	145 029	68 591	76 438	新 庄 村	391	975	462	513
東 区	39 982	97 248	46 372	50 876					
南 区	71 501	170 590	82 963	87 627	苫 田 郡				
					鏡 野 町	5 647	13 773	6 577	7 196
倉 敷 市	202 105	483 722	236 055	247 667					
津 山 市	44 664	104 717	49 987	54 730	勝 田 郡				
玉 野 市	27 977	62 863	30 482	32 381	勝 央 町	4 429	11 331	5 441	5 890
笠 岡 市	22 555	51 907	24 794	27 113	奈 義 町	2 510	6 258	3 073	3 185
井 原 市	16 662	42 787	20 389	22 398					
					英 田 郡				
総 社 市	25 684	67 867	32 995	34 872	西 粟 倉 村	570	1 530	707	823
高 梁 市	14 804	32 948	15 721	17 227					
新 見 市	12 989	31 991	15 312	16 679	久 米 郡				
備 前 市	16 011	37 050	17 803	19 247	久 米 南 町	2 303	5 186	2 481	2 705
瀬 戸 内 市	15 180	38 524	18 381	20 143	美 咲 町	6 393	15 477	7 372	8 105
赤 磐 市	17 703	44 827	21 484	23 343	加 賀 郡				
真 庭 市	17 864	48 544	23 169	25 375	吉 備 中 央 町	5 582	12 444	5 971	6 473
美 作 市	12 697	29 813	14 191	15 622					
浅 口 市	13 955	35 688	17 250	18 438					

注) 1 平成26年からは毎年1月1日現在における住民基本台帳に登録されている数字である。

2 平成25年以降の数字には、外国人数が含まれている。

資料：県市町村課

19 年次別人口動態数及び率

年次	実数 (△減)						率 (人口千対) (△減)					
	出生数	死亡数	自然増減数	死産数	婚姻件数	離婚件数	出生	死亡	自然増減	死産 (出産千対)	婚姻	離婚
大正元年	36 861	23 948	12 913	3 691	9 317	1 164	30.2	19.6	10.6	92	7.6	0.95
5	35 016	24 648	10 368	3 206	9 284	1 311	27.6	19.4	8.2	84	7.3	1.03
10	38 198	27 212	10 986	3 055	11 447	1 059	31.1	22.2	8.9	74	9.4	0.86
昭和元年	39 861	24 506	15 355	2 613	10 338	1 036	32.1	19.7	12.4	61	8.3	0.83
5	37 447	22 813	14 634	2 467	10 824	1 099	29.2	17.8	11.4	62	8.4	0.86
10	38 499	23 318	15 181	2 330	11 428	938	28.9	17.5	11.4	57	8.6	0.70
15	34 063	22 865	11 198	1 660	14 003	1 026	25.6	17.2	8.4	46	10.5	0.77
20	36 200	40 915	△4 715	23.1	26.2	6.9
25	40 364	18 734	21 630	4 615	14 294	1 702	24.3	11.3	13.2	102.6	8.6	1.02
30	28 475	13 783	14 692	3 407	13 306	1 518	16.9	8.2	8.8	106.9	7.9	0.90
35	25 315	14 916	10 399	2 582	13 276	1 317	15.2	8.9	6.2	92.6	7.9	0.79
40	25 451	14 139	11 312	2 125	13 041	1 262	15.5	8.6	6.9	77.1	7.9	0.77
45	28 717	13 875	14 842	1 934	15 493	1 449	16.8	8.1	8.7	63.1	9.1	0.85
46	30 444	13 362	17 082	1 908	16 700	1 592	17.7	7.8	9.9	59.0	9.7	0.92
47	31 255	13 230	18 025	1 916	16 454	1 609	17.9	7.6	10.3	57.8	9.4	0.92
48	31 996	13 908	18 088	1 859	15 486	1 682	18.1	7.9	10.2	54.9	8.8	0.95
49	31 373	13 717	17 656	1 719	14 832	1 620	17.5	7.7	9.9	51.9	8.3	0.91
50	30 102	13 865	16 237	1 496	14 007	1 814	16.6	7.6	8.9	47.3	7.7	1.00
51	28 432	14 026	14 406	1 593	12 610	1 863	15.5	7.7	7.9	53.1	6.9	1.02
52	26 857	13 295	13 562	1 392	11 858	1 939	14.6	7.2	7.4	49.3	6.5	1.06
53	26 052	13 387	12 665	1 248	11 517	1 986	14.1	7.2	6.8	45.7	6.2	1.07
54	24 661	13 227	11 434	1 150	11 503	1 980	13.3	7.1	6.2	44.6	6.2	1.06
55	24 463	14 019	10 444	1 073	11 381	2 029	13.1	7.5	5.6	42.0	6.1	1.08
56	23 392	13 662	9 730	1 190	11 540	2 235	12.5	7.3	5.2	48.4	6.2	1.19
57	23 594	13 656	9 938	1 222	11 508	2 462	12.6	7.3	5.3	49.2	6.1	1.31
58	23 836	14 196	9 640	1 123	11 400	2 559	12.6	7.5	5.1	45.0	6.0	1.36
59	23 645	14 167	9 478	1 081	10 990	2 565	12.5	7.5	5.0	43.7	5.8	1.35
60	22 698	14 358	8 340	1 051	10 836	2 479	11.9	7.5	4.4	44.3	5.7	1.30
61	21 934	14 405	7 529	955	10 535	2 342	11.5	7.5	3.9	41.7	5.5	1.22
62	21 225	13 931	7 294	974	10 045	2 176	11.1	7.3	3.8	43.9	5.2	1.13
63	20 355	15 022	5 333	967	9 920	2 232	10.6	7.8	2.8	45.4	5.2	1.16
平成元年	19 404	14 594	4 810	877	9 881	2 298	10.1	7.6	2.5	43.2	5.1	1.19
2	19 117	15 343	3 774	796	10 063	2 169	10.0	8.0	2.0	40.0	5.2	1.13
3	18 768	15 066	3 702	872	10 393	2 423	9.8	7.8	1.9	44.4	5.4	1.26
4	18 823	15 661	3 162	744	10 529	2 454	9.8	8.1	1.6	38.0	5.5	1.28
5	18 348	15 954	2 394	758	11 011	2 644	9.5	8.3	1.2	39.7	5.7	1.37
6	19 085	16 091	2 994	705	11 021	2 747	9.9	8.3	1.6	35.6	5.7	1.42
7	18 622	16 543	2 079	650	11 424	2 844	9.6	8.5	1.1	33.7	5.9	1.47
8	19 143	16 193	2 950	615	11 588	2 979	9.9	8.3	1.5	31.1	6.0	1.53
9	19 154	16 236	2 918	637	11 316	3 122	9.9	8.4	1.5	32.2	5.8	1.61
10	19 204	16 340	2 864	682	11 405	3 543	9.9	8.4	1.5	34.3	5.9	1.82
11	18 771	17 414	1 357	670	10 970	3 608	9.6	8.9	0.7	34.5	5.6	1.85
12	19 059	16 907	2 152	600	11 376	3 878	9.8	8.7	1.1	30.5	5.9	2.00
13	18 797	16 992	1 805	623	11 504	4 347	9.7	8.8	0.9	32.1	5.9	2.24
14	18 509	17 041	1 468	643	10 933	4 187	9.5	8.8	0.8	33.1	5.6	2.16
15	17 770	17 661	109	578	10 549	4 090	9.2	9.1	0.1	31.5	5.4	2.11
16	17 655	17 489	166	560	10 227	4 006	9.1	9.0	0.1	30.7	5.3	2.07
17	16 688	18 428	△1 740	499	10 098	3 722	8.6	9.5	△ 0.9	29.0	5.2	1.92
18	17 279	18 317	△1 038	523	10 292	3 739	8.9	9.5	△ 0.5	29.4	5.3	1.93
19	17 099	18 325	△1 226	434	10 130	3 657	8.8	9.5	△ 0.6	24.8	5.2	1.89
20	17 044	19 393	△2 349	426	10 327	3 624	8.8	10.0	△ 1.2	24.4	5.4	1.88
21	16 387	18 948	△2 561	461	10 072	3 597	8.5	9.8	△ 1.3	27.4	5.2	1.87
22	16 759	20 248	△3 489	418	9 894	3 626	8.7	10.5	△ 1.8	24.3	5.1	1.88
23	16 635	20 407	△3 772	404	9 665	3 493	8.7	10.6	△ 2.0	23.7	5.0	1.82
24	16 279	21 181	△4 902	357	9 570	3 518	8.5	11.0	△ 2.6	21.5	5.0	1.83
25	16 210	21 199	△4 989	375	9 651	3 427	8.5	11.1	△ 2.6	22.6	5.0	1.79
26	15 837	21 051	△5 214	354	9 265	3 212	8.3	11.0	△ 2.7	21.9	4.9	1.68

注) 1 出産=出生+死産、死産率=(その年中死産数÷その年中出産数)×1,000

2 自然増減数=出生数-死亡数

資料:厚生労働省「人口動態統計」

20 市町村、月別人口動態

(1) 月別人口動態

(単位 人、胎、組)

年 月 市 町 村	出 生	死 亡	(再掲) 乳児死亡	(再掲) 新生児 死 亡	自然増加 (△減)	死 産	死 産		婚 姻	離 婚
							自然死産	人工死産		
平成22年	16 759	20 248	29	14	△3 489	418	163	255	9 894	3 626
23	16 635	20 407	39	17	△3 772	404	176	228	9 665	3 493
24	16 279	21 181	38	16	△4 902	357	140	217	9 570	3 518
25	16 210	21 199	32	14	△4 989	375	132	243	9 651	3 427
26	15 837	21 051	26	13	△5 214	354	148	206	9 265	3 212
平成25年1月	1 350	2 119	2	-	△ 769	32	6	26	593	269
2	1 247	1 883	1	1	△ 636	26	7	19	829	269
3	1 300	1 893	4	-	△ 593	27	12	15	1 028	352
4	1 272	1 746	-	-	△ 474	34	8	26	822	315
5	1 320	1 760	5	2	△ 440	32	7	25	819	283
6	1 307	1 586	2	1	△ 279	28	11	17	716	274
7	1 453	1 595	2	2	△ 142	34	13	21	805	314
8	1 416	1 617	1	1	△ 201	29	11	18	715	281
9	1 445	1 659	2	1	△ 214	26	14	12	689	267
10	1 401	1 674	3	1	△ 273	42	17	25	764	308
11	1 325	1 673	6	2	△ 348	27	10	17	1 053	235
12	1 374	1 994	4	3	△ 620	38	16	22	818	260
平成26年1月	1 345	2 118	4	4	△ 773	36	16	20	577	256
2	1 180	1 830	3	2	△ 650	26	12	14	882	234
3	1 213	1 892	2	1	△ 679	31	16	15	956	361
4	1 254	1 780	4	1	△ 526	31	12	19	871	275
5	1 353	1 596	1	1	△ 243	27	12	15	714	241
6	1 248	1 550	-	-	△ 302	27	11	16	675	293
7	1 406	1 535	1	-	△ 129	26	10	16	788	239
8	1 330	1 539	3	-	△ 209	36	12	24	660	234
9	1 458	1 639	1	1	△ 181	27	12	15	592	270
10	1 365	1 763	2	-	△ 398	38	13	25	741	275
11	1 334	1 843	3	2	△ 509	26	11	15	1 041	245
12	1 351	1 966	2	1	△ 615	23	11	12	768	289

注) 1 乳児死亡とは、生後1年未満の死亡、新生児死亡とは、生後4週未満の死亡をいう。

資料：厚生労働省「人口動態調査」

2 死産とは、妊娠満12週以降の死産の出産をいう。

人工死産：胎児の母体内生存が確実であるときに、人工的処置（胎児又は付属物に対する処置及び陣痛促進剤の使用）を加えたことにより死産に至ったもの

自然死産：人工死産以外の死産。なお、人工的処置を加えたものであっても、胎児を出生させることを目的とした場合、母体内の胎児が生死不明又は死亡している場合には自然死産とする。

(2) 市町村別人口動態
平成26年

(単位 人、胎、組)

市町村	出生	死亡	(再掲) 乳児死亡	(再掲) 新生児 死亡	自然増加 (△減)	死産	死産		婚姻	離婚
							自然死産	人工死産		
県計	15 837	21 051	26	13	△5 214	354	148	206	9 265	3 212
市計	15 005	19 284	26	13	△4 279	337	143	194	8 809	3 037
郡計	832	1 767	-	-	△ 935	17	5	12	456	175
岡山市	6 397	6 388	8	5	9	161	69	92	3 868	1 299
北区	2 770	2 775	3	1	△ 5	62	31	31	1 753	476
中区	1 363	1 222	1	1	141	38	14	24	807	317
東区	684	978	-	-	△ 294	23	7	16	418	166
南区	1 580	1 413	4	3	167	38	17	21	890	340
倉敷市	4 518	4 457	12	5	61	95	39	56	2 580	850
津山市	870	1 251	-	-	△ 381	20	8	12	473	192
玉野市	369	771	1	-	△ 402	7	2	5	257	70
笠岡市	309	733	-	-	△ 424	5	2	3	192	58
井原市	221	647	1	1	△ 426	1	-	1	143	50
総社市	552	702	1	-	△ 150	9	4	5	284	117
高梁市	174	580	-	-	△ 406	1	-	1	112	28
新見市	173	507	-	-	△ 334	5	4	1	97	32
備前市	181	510	-	-	△ 329	5	1	4	141	62
瀬戸内市	232	475	1	-	△ 243	6	3	3	123	54
赤磐市	332	492	1	1	△ 160	6	2	4	157	81
真庭市	327	805	-	-	△ 478	3	3	-	157	58
美作市	170	491	1	1	△ 321	5	2	3	99	44
浅口市	180	475	-	-	△ 295	8	4	4	126	42
和気郡										
和気町	66	218	-	-	△ 152	2	-	2	36	23
都窪郡										
早島町	137	110	-	-	27	-	-	-	64	20
浅口郡										
里庄町	82	114	-	-	△ 32	1	-	1	46	17
小田郡										
矢掛町	77	207	-	-	△ 130	3	1	2	51	17
真庭郡										
新庄村	3	18	-	-	△ 15	-	-	-	2	3
苫田郡										
鏡野町	106	261	-	-	△ 155	1	-	1	45	19
勝田郡										
勝央町	107	148	-	-	△ 41	1	-	1	58	18
奈義町	60	90	-	-	△ 30	-	-	-	32	11
英田郡										
西栗倉村	13	23	-	-	△ 10	3	-	3	5	1
久米郡										
久米南町	30	86	-	-	△ 56	-	-	-	19	2
美咲町	88	263	-	-	△ 175	5	4	1	59	25
加賀郡										
吉備中央町	63	229	-	-	△ 166	1	-	1	39	19

注) 第20表 (1) 脚注1、2参照

資料: 厚生労働省「人口動態調査」

21 市町村別移動者数（県外）

(1) 転入者数

(単位：人)

年次 市町村	総数			転入前住所地（県外）								
	計	男	女	計	関東	中部	近畿	中国	四国	九州	その他	
平成22年	54 074	28 560	25 514	29 865	4 871	1 800	7 639	7 694	3 262	2 632	1 967	
23	54 946	28 648	26 298	30 837	5 708	2 032	7 372	7 494	3 315	2 671	2 245	
24	55 627	28 960	26 667	31 806	6 165	1 937	7 558	7 961	3 394	2 607	2 184	
25	54 652	28 876	25 776	30 806	5 515	2 012	7 651	7 639	3 337	2 561	2 091	
26	54 268	28 515	25 753	30 075	5 201	1 829	7 228	7 807	3 385	2 535	2 090	
市計	50 429	26 451	23 978	28 615	4 980	1 728	6 761	7 452	3 243	2 461	1 990	
郡計	3 839	2 064	1 775	1 460	221	101	467	355	142	74	100	
岡山市	22 793	12 155	10 638	15 020	2 876	863	3 363	3 816	1 866	1 261	975	
北区	16 216	8 680	7 536	9 035	1 709	498	1 991	2 375	1 159	786	517	
中区	6 720	3 401	3 319	2 608	570	180	591	589	321	171	186	
東区	3 070	1 597	1 473	991	178	65	257	212	90	104	85	
南区	6 796	3 511	3 285	2 386	419	120	524	640	296	200	187	
倉敷市	12 171	6 230	5 941	6 740	1 130	424	1 437	1 734	817	662	536	
津山市	2 847	1 519	1 328	1 441	176	104	522	357	112	84	86	
玉野市	1 376	724	652	566	126	32	112	105	89	57	45	
笠岡市	1 181	614	567	668	66	22	112	374	28	36	30	
井原市	859	433	426	523	54	14	78	297	22	24	34	
総社市	2 145	1 108	1 037	739	133	75	164	142	72	84	69	
高梁市	942	522	420	472	41	21	113	151	65	58	23	
新見市	533	303	230	255	31	21	66	78	16	22	21	
備前市	846	444	402	381	59	32	160	27	22	39	42	
瀬戸内市	1 110	581	529	423	78	32	140	68	41	34	30	
赤磐市	1 334	634	700	383	54	36	144	54	31	23	41	
真庭市	816	426	390	382	53	25	136	86	23	38	21	
美作市	627	326	301	306	55	12	153	31	18	16	21	
浅口市	849	432	417	316	48	15	61	132	21	23	16	
和気郡												
和気町	361	185	176	159	34	9	61	28	13	4	10	
都窪郡												
早島町	492	254	238	139	14	12	15	43	26	17	12	
浅口郡												
里庄町	343	174	169	117	17	6	21	50	10	5	8	
小田郡												
矢掛町	319	160	159	110	12	9	31	25	6	10	17	
真庭郡												
新庄村	30	21	9	11	2	-	4	1	1	1	2	
苫田郡												
鏡野町	394	189	205	121	31	11	36	21	5	5	12	
勝田郡												
勝央町	433	209	224	125	24	9	47	18	4	8	15	
奈義町	431	321	110	294	9	25	109	93	48	8	2	
英田郡												
西粟倉村	50	20	30	29	4	1	14	4	1	-	5	
久米郡												
久米南町	110	54	56	34	5	1	12	9	1	2	4	
美咲町	392	201	191	116	26	4	50	13	11	3	9	
加賀郡												
吉備中央町	484	276	208	205	43	14	67	50	16	11	4	

注) 人数は、前年10月から当年9月までの外国人を含まない累計である。

その他は北海道、東北地方、国外の人数の計である。

総計は、県外移動者数、県内移動者数、住民基本台帳法による職権登録者・職権消除者等の数の合計である。

(2) 転出者数

(単位：人)

年次 市町村	総数			転出先住所地(県外)							
	計	男	女	計	関東	中部	近畿	中国	四国	九州	その他
平成22年	55 977	29 355	26 622	31 768	6 346	2 110	8 406	7 570	2 974	2 502	1 860
23	54 929	28 593	26 336	30 820	5 968	2 127	8 360	7 119	2 777	2 570	1 899
24	54 847	28 598	26 249	31 026	6 084	2 320	8 156	7 043	2 780	2 499	2 144
25	55 190	28 911	26 279	31 509	6 293	2 143	8 479	6 918	2 938	2 567	2 171
26	55 471	28 926	26 545	31 396	6 648	2 092	8 067	6 990	2 832	2 466	2 301
市計	51 623	26 923	24 700	29 910	6 359	1 999	7 571	6 682	2 719	2 375	2 205
郡計	3 848	2 003	1 845	1 486	289	93	496	308	113	91	96
岡山市	22 109	11 767	10 342	15 076	3 371	944	3 717	3 235	1 493	1 226	1 090
北区	15 223	8 128	7 095	8 440	1 864	510	2 065	1 841	849	756	555
中区	6 875	3 425	3 450	2 882	713	165	735	549	300	167	253
東区	3 254	1 680	1 574	1 154	254	96	337	187	99	95	86
南区	6 766	3 568	3 198	2 600	540	173	580	658	245	208	196
倉敷市	11 932	6 252	5 680	7 099	1 654	566	1 550	1 461	675	655	538
津山市	3 310	1 755	1 555	1 726	308	90	602	387	123	107	109
玉野市	1 748	941	807	653	184	51	162	101	68	46	41
笠岡市	1 341	656	685	742	91	35	127	377	27	47	38
井原市	1 020	506	514	543	61	21	85	284	27	36	29
総社市	1 930	962	968	745	181	56	188	114	55	57	94
高梁市	1 041	543	498	443	46	34	117	143	40	38	25
新見市	766	367	399	319	41	24	94	104	17	11	28
備前市	1 131	576	555	457	57	36	226	46	42	22	28
瀬戸内市	1 177	591	586	467	88	29	145	76	39	49	41
赤磐市	1 257	582	675	413	89	30	132	53	35	19	55
真庭市	1 081	533	548	460	81	23	171	108	33	19	25
美作市	858	436	422	392	46	39	178	56	19	24	30
浅口市	922	456	466	375	61	21	77	137	26	19	34
和気町	443	210	233	162	37	14	70	10	4	8	19
都窪郡											
早島町	445	210	235	137	29	6	28	27	27	14	6
浅口郡											
里庄町	322	164	158	133	25	11	15	58	8	11	5
小田郡											
矢掛町	351	170	181	119	25	11	23	30	7	9	14
真庭郡											
新庄村	28	15	13	9	-	2	4	1	-	1	1
苫田郡											
鏡野町	396	182	214	143	40	5	52	23	5	5	13
勝田郡											
勝央町	423	210	213	159	28	13	72	17	7	4	18
奈義町	386	287	99	259	21	13	108	69	25	18	5
英田郡											
西粟倉村	51	28	23	31	3	1	8	8	1	6	4
久米郡											
久米南町	118	61	57	42	11	6	16	5	2	-	2
美咲町	395	201	194	116	34	7	38	15	10	7	5
加賀郡											
吉備中央町	490	265	225	176	36	4	62	45	17	8	4

資料：県統計分析課「毎月流動人口調査」

22 市町村別移動者数（県内）

(平成25年10月から平成26年9月まで)

移動後 移動前	総計	岡山市	北区	中区	東区	南区	倉敷市	津山市	玉野市	笠岡市	井原市	総社市	高梁市	新見市	備前市
総計	23 883	7 625	7 087	4 092	2 073	4 382	5 373	1 373	793	510	330	1 401	470	276	463
岡山市	6 971	…	…	…	…	…	2 829	457	502	99	81	482	120	116	255
北区	6 738	…	…	1 493	396	1 789	1 379	249	138	51	40	291	52	61	74
中区	3 977	…	1 470	…	568	585	474	93	79	17	17	98	27	17	58
東区	2 099	…	432	549	…	230	172	31	34	14	3	29	12	10	95
南区	4 166	…	1 619	626	252	…	804	84	251	17	21	64	29	28	28
倉敷市	4 802	2 708	1 375	411	148	774	…	164	191	152	79	506	89	53	44
津山市	1 567	624	350	145	46	83	188	…	8	9	5	34	23	11	3
玉野市	1 064	660	190	100	32	338	282	9	…	1	7	13	8	5	10
笠岡市	599	150	79	24	12	35	177	3	4	…	48	15	4	3	3
井原市	469	121	73	25	9	14	135	5	2	58	…	16	13	3	3
総社市	1 178	407	275	46	22	64	471	25	12	17	18	…	96	27	9
高梁市	598	196	106	51	5	34	173	14	4	9	15	118	…	14	2
新見市	444	163	90	31	10	32	102	14	6	2	10	67	30	…	2
備前市	669	376	122	82	134	38	50	14	4	-	2	5	3	3	…
瀬戸内市	707	481	121	131	160	69	51	13	4	1	7	12	5	2	49
赤磐市	839	573	191	136	173	73	75	24	13	4	1	7	4	4	30
真庭市	618	249	127	48	15	59	72	99	3	5	-	24	36	19	6
美作市	461	121	52	34	14	21	29	100	3	2	-	6	1	6	1
浅口市	545	92	56	11	5	20	266	7	8	65	22	5	4	3	-
和気町	281	138	34	45	37	22	15	12	3	2	-	10	-	-	33
早島町	303	114	44	12	9	49	156	1	6	2	-	10	2	-	-
里庄町	188	26	10	8	4	4	50	-	2	50	6	1	-	-	-
矢掛町	232	46	32	6	1	7	94	-	1	24	21	15	4	-	1
新庄村	18	3	2	-	1	-	1	2	-	-	-	1	-	1	-
鏡野町	253	40	22	10	4	4	9	155	-	-	4	3	2	1	-
勝央町	264	57	29	18	4	6	30	78	4	-	-	1	-	1	3
奈義町	126	19	11	3	1	4	19	47	-	-	1	5	2	1	4
西粟倉村	20	4	3	1	-	-	-	10	-	1	-	-	-	1	-
久米南町	76	28	19	4	-	5	7	12	6	2	1	2	-	-	5
美咲町	278	85	52	18	7	8	25	97	4	1	1	7	3	-	-
吉備中央町	313	144	101	24	4	15	67	11	3	4	1	36	21	2	-

注) 上記数値は、外国人を含まない。

(単位 人)

瀬戸内市	赤磐市	真庭市	美作市	浅口市	和气町	早島町	里庄町	矢掛町	新庄村	鏡野町	勝央町	奈義町	西粟倉村	久米南町	美咲町	吉備中央町	移動後 移動前
680	944	433	316	526	200	352	225	209	19	272	308	136	21	75	275	278	総 計
428	640	190	87	69	77	155	23	47	4	39	43	37	2	34	64	91	岡山市
69	202	94	40	33	23	55	15	29	1	19	26	21	2	20	25	51	北 区
103	160	47	26	12	17	27	2	5	2	11	7	8	-	13	15	19	中 区
194	197	13	4	8	30	3	1	5	-	4	1	4	-	1	11	12	東 区
62	81	36	17	16	7	70	5	8	1	5	9	4	-	-	13	9	南 区
65	59	37	19	240	11	147	50	69	-	13	7	10	1	4	26	58	倉敷市
4	33	85	105	7	1	2	-	-	5	145	99	48	3	15	105	5	津山市
8	11	7	4	7	3	9	2	3	-	-	-	1	-	1	7	6	玉野市
3	-	1	-	82	-	1	82	13	-	1	-	-	-	1	-	8	笠岡市
-	6	1	1	46	-	-	12	45	-	-	-	-	-	-	-	2	井原市
5	7	7	1	11	7	5	4	16	-	1	2	1	-	-	2	27	総社市
1	4	11	4	4	-	2	1	1	-	3	3	3	-	-	1	15	高梁市
-	5	22	3	-	3	1	1	-	-	3	-	1	-	2	-	7	新見市
101	43	2	4	2	41	4	-	2	-	2	3	1	4	-	1	2	備前市
...	42	1	3	2	18	1	2	-	-	1	6	1	-	1	1	3	瀬戸内市
22	...	8	13	-	31	8	-	1	-	4	1	-	1	2	9	4	赤磐市
5	7	...	2	2	-	1	1	-	8	27	7	3	2	1	21	18	真庭市
4	18	9	...	1	3	1	1	-	1	6	111	12	5	6	10	4	美作市
4	3	1	1	...	-	8	32	10	-	-	-	3	-	-	2	9	浅口市
19	45	-	1	1	...	-	-	-	-	-	1	-	-	-	-	1	和气町
2	2	-	-	-	-	...	4	1	-	1	1	-	-	-	-	1	早島町
1	-	-	-	46	-	1	...	1	-	2	-	-	-	-	1	1	里庄町
1	3	1	-	5	-	5	7	...	-	-	-	1	-	-	-	3	矢掛町
-	-	7	-	-	-	-	-	-	...	1	-	-	1	1	-	-	新庄村
-	1	13	9	-	-	-	-	-	-	...	1	2	-	1	5	7	鏡野町
4	9	5	38	-	1	-	-	-	-	11	...	9	1	-	12	-	勝央町
1	2	2	4	1	1	-	-	-	-	3	10	...	-	1	3	-	奈義町
-	-	-	3	-	-	1	-	-	-	-	-	-	...	-	-	-	西粟倉村
-	-	3	3	-	-	-	-	-	-	1	-	-	-	...	4	2	久米南町
-	2	14	10	-	-	-	-	-	1	5	12	2	1	4	...	4	美咲町
2	2	6	1	-	3	-	3	-	-	3	1	1	-	1	1	...	吉備中央町

資料：県統計分析課「毎月流動人口調査」

23 住民基本台帳人口移動報告

(1) 年、月別転出入者数

年 月	県内移動者数			他都道府県からの転入者数			他都道府県への転出者数			転入超過数 (△は転出超過)		
	総 数	男	女	総 数	男	女	総 数	男	女	総 数	男	女
平成22年	33 042	16 583	16 459	29 712	16 716	12 996	32 346	18 003	14 343	△2 634	△1 287	△1 347
23	34 653	17 171	17 482	28 005	15 658	12 347	30 089	16 632	13 457	△2 084	△ 974	△1 110
24	34 265	17 026	17 239	29 998	16 363	13 635	29 393	16 024	13 369	605	339	266
25	34 294	16 848	17 446	30 173	16 621	13 552	29 769	16 312	13 457	404	309	95
26	33 765	16 765	17 000	28 900	15 971	12 929	29 282	15 949	13 333	△ 382	22	△ 404
26年1月	2 309	1 114	1 195	1 538	871	667	1 542	883	659	△ 4	△ 12	8
2	2 503	1 237	1 266	1 707	924	783	1 792	915	877	△ 85	9	△ 94
3	6 209	3 216	2 993	5 954	3 140	2 814	6 585	3 427	3 158	△ 631	△ 287	△ 344
4	3 971	1 959	2 012	5 584	3 158	2 426	5 694	3 274	2 420	△ 110	△ 116	6
5	2 395	1 163	1 232	1 831	1 049	782	1 934	1 021	913	△ 103	28	△ 131
6	2 190	1 111	1 079	1 689	1 000	689	1 685	943	742	4	57	△ 53
7	2 375	1 179	1 196	1 942	1 113	829	2 001	1 128	873	△ 59	△ 15	△ 44
8	2 142	1 026	1 116	1 789	968	821	1 770	934	836	19	34	△ 15
9	2 302	1 168	1 134	1 852	1 005	847	1 816	1 022	794	36	△ 17	53
10	2 688	1 321	1 367	2 004	1 117	887	1 791	1 001	790	213	116	97
11	2 259	1 072	1 187	1 561	860	701	1 331	684	647	230	176	54
12	2 422	1 199	1 223	1 449	766	683	1 341	717	624	108	49	59

資料：総務省統計局「住民基本台帳人口移動報告年報」

- 注) 1 住民基本台帳人口移動報告は、住民基本台帳法の規定に基づいて各市町村長から報告のあった各月別の転入者数を、総務省統計局でとりまとめたもの
 2 各月及び各年の移動者数は、住民基本台帳法の規定に基づいて、当該期間内に転入届のあった者及びその届出がないために市町村の職権により住民票に記載がなされた者の数であって、必ずしもその期間に実際に移動した者の数ではない。また、同一人が当該期間内に2回以上住所を移した場合は、その都度、移動者数に計上される。
 同一市町村内（政令指定都市の区を含む）で住所の変更をした者、従前の住所が不詳の者、転出から転入までの期間が1年以上の者及び日本の国籍を有しない者は含まない。
 3 県内移動者数とは、県内で市町村（政令指定都市の区を含む）の境界を越えて住所を移した者の数をいう。
 4 転出者数は、転入者の従前の住所地によって総務省統計局で算出した数である。したがって、必ずしも転出証明書の発行を受けた者の数とは一致しない。
 5 転入超過数とは、他都道府県からの転入者数から他都道府県への転出者数を差し引いた数をいう。

(2) 移動前の住所地別転入者数及び移動後の住所地別転出者数

平成26年

都 道 府 県	移動前の住所 地別転入者数	移動後の住所 地別転出者数	転入超過数 (△は転出超過)	都 道 府 県	移動前の住所 地別転入者数	移動後の住所 地別転出者数	転入超過数 (△は転出超過)
総 数	28 900	29 282	△ 382	愛 知 県	849	1 039	△ 190
				三 重 県	227	188	39
北 海 道	294	255	39	滋 賀 県	347	350	△ 3
青 森 県	54	38	16	京 都 府	781	852	△ 71
岩 手 県	55	54	1	大 阪 府	2 771	3 237	△ 466
宮 城 県	155	145	10	兵 庫 県	2 819	2 919	△ 100
				奈 良 県	265	275	△ 10
秋 田 県	35	36	△ 1	和 歌 山 県	145	97	48
山 形 県	30	21	9				
福 島 県	95	120	△ 25	鳥 取 県	1 052	822	230
茨 城 県	243	258	△ 15	島 根 県	838	721	117
				広 島 県	4 989	4 520	469
栃 木 県	97	133	△ 36	山 口 県	908	770	138
群 馬 県	89	123	△ 34				
埼 玉 県	662	817	△ 155	徳 島 県	371	318	53
千 葉 県	743	853	△ 110	香 川 県	1 403	1 223	180
				愛 媛 県	1 183	828	355
東 京 都	2 293	3 103	△ 810	高 知 県	472	355	117
神 奈 川 県	1 106	1 294	△ 188				
新 潟 県	108	141	△ 33	福 岡 県	1 081	1 180	△ 99
富 山 県	73	87	△ 14	佐 賀 県	111	70	41
				長 崎 県	224	206	18
石 川 県	129	122	7	熊 本 県	263	237	26
福 井 県	63	63	-				
山 梨 県	54	36	18	大 分 県	198	171	27
長 野 県	135	100	35	宮 崎 県	153	173	△ 20
				鹿 児 島 県	246	246	-
岐 阜 県	131	141	△ 10	沖 縄 県	222	219	3
静 岡 県	338	326	12				

注) 第23表(1)脚注参照

資料：総務省統計局「住民基本台帳人口移動報告年報」

24 国籍(出身地)別在留外国人数

国名	平成22年	23	24	25	26
総数	22 394	21 488	20 968	20 958	21 270
中国	10 082	9 554	9 601	9 241	8 925
韓国・朝鮮	6 565	6 269	5 975	5 843	5 638
ベトナム	647	693	781	1 162	1 700
フィリピン	1 458	1 503	1 390	1 482	1 533
ブラジル	1 347	1 183	959	869	876
インドネシア	466	423	423	447	532
米国	322	912	326	321	337
タバル	140	161	148	142	175
ペルー	130	143	138	136	133
ネパール	108	100	99	131	127
英マレーシア	115	114	112	110	117
その他	109	118	119	123	108
無国籍	6	6	3	3	2
その他	899	309	894	948	1 067

注) 1 各年の数値は、12月31日現在のものである。

2 平成23年以前は、法務省「登録外国人統計」の結果である。

出典：法務省「在留外国人統計」

25 生命表(平均余命)

年齢	岡山県								全国		
	昭和50	55	60	平成2	7	12	17	22	平成12	17	22
男 0	72.25	74.21	75.28	76.32	77.03	77.80	79.22	79.77	77.72	78.56	79.55
5	68.26	69.95	70.89	71.85	72.54	73.23	74.51	75.05	73.10	73.88	74.82
10	63.42	65.07	65.98	66.94	67.62	68.27	69.55	70.10	68.15	68.93	69.85
15	58.51	60.15	61.05	62.01	62.70	63.32	64.59	65.12	63.19	63.97	64.89
20	53.82	55.38	56.24	57.22	57.87	58.47	59.71	60.21	58.33	59.08	59.99
25	49.17	50.64	51.53	52.44	53.08	53.69	54.92	55.37	53.52	54.25	55.16
30	44.47	45.88	46.71	47.63	48.25	48.87	50.13	50.58	48.69	49.43	50.33
35	39.76	41.09	41.95	42.82	43.42	44.10	45.29	45.77	43.89	44.62	45.51
40	35.14	36.40	37.22	38.06	38.65	39.34	40.54	40.96	39.13	39.86	40.73
45	30.64	31.80	32.61	33.40	33.95	34.67	35.82	36.25	34.45	35.18	36.02
50	26.26	27.43	28.21	28.88	29.40	30.14	31.28	31.63	29.91	30.63	31.42
55	22.00	23.18	24.01	24.58	25.00	25.80	26.86	27.18	25.58	26.25	26.98
60	18.04	19.10	19.94	20.55	20.86	21.65	22.66	23.01	21.44	22.09	22.75
65	14.32	15.31	16.07	16.72	17.01	17.73	18.65	18.96	17.54	18.13	18.74
70	10.98	11.80	12.52	13.11	13.44	14.14	14.83	15.12	13.97	14.39	14.96
75	8.19	8.79	9.31	9.87	10.15	10.90	11.40	11.61	10.75	11.07	11.45
80	6.03	6.42	6.71	7.15	7.42	8.00	8.47	8.60	7.96	8.22	8.42
85	4.55	4.71	4.78	5.08	5.26	5.81	6.07	6.09	5.76	5.89	6.00
女 0	77.76	79.78	81.31	82.70	83.81	85.25	86.49	86.93	84.60	85.52	86.30
5	73.58	75.47	76.87	78.24	79.21	80.57	81.76	82.09	79.95	80.81	81.55
10	68.68	70.56	71.93	73.32	74.27	75.61	76.79	77.13	74.98	75.84	76.58
15	63.74	65.60	66.98	68.36	69.30	70.65	71.83	72.17	70.01	70.87	71.61
20	58.85	60.66	62.05	63.44	64.38	65.71	66.88	67.22	65.08	65.93	66.67
25	54.00	55.77	57.16	58.51	59.46	60.78	61.98	62.29	60.16	61.02	61.75
30	49.19	50.93	52.29	53.62	54.56	55.89	57.06	57.39	55.26	56.12	56.83
35	44.36	46.06	47.42	48.75	49.71	51.02	52.18	52.51	50.37	51.23	51.94
40	39.56	41.24	42.58	43.93	44.84	46.17	47.31	47.64	45.52	46.38	47.08
45	34.86	36.48	37.80	39.15	40.04	41.35	42.46	42.79	40.73	41.57	42.27
50	30.23	31.82	33.10	34.40	35.32	36.62	37.71	38.04	36.01	36.84	37.52
55	25.72	27.23	28.52	29.79	30.68	31.97	33.03	33.32	31.40	32.20	32.86
60	21.34	22.76	24.00	25.27	26.15	27.41	28.44	28.66	26.85	27.66	28.28
65	17.18	18.47	19.65	20.85	21.71	22.97	23.90	24.17	22.42	23.19	23.80
70	13.29	14.43	15.50	16.59	17.47	18.66	19.56	19.73	18.19	18.88	19.43
75	9.87	10.74	11.69	12.66	13.50	14.60	15.40	15.54	14.19	14.83	15.27
80	7.08	7.69	8.39	9.19	9.89	10.90	11.57	11.73	10.60	11.13	11.46
85	5.06	5.36	5.83	6.40	6.96	7.78	8.27	8.34	7.61	7.99	8.15

出典：厚生労働省「地域別生命表」「都道府県別生命表」「完全生命表」

注) この表の岡山県値については、昭和60年以前は厚生労働省「地域別生命表」、平成2年以降は厚生労働省「都道府県別生命表」、全国値については、厚生労働省「完全生命表」の結果である。

※ 0歳における平均余命を平均寿命という。

26 労働力状態、年齢、男女別15歳以上人口

平成22年

年 齢 (5歳階級)	総 数	労働力人口							非労働 力人口
		総 数	就 業 者					完 全 失 業 者	
			総 数	主に仕事	家事のほか 仕事	通学のかた わら仕事	休 業 者		
総 数	1 663 211	970 386	900 116	754 154	115 592	14 458	15 912	70 270	667 942
15～19	94 662	15 040	12 775	6 932	394	5 326	123	2 265	78 093
20～24	97 478	68 773	61 025	50 843	1 566	7 906	710	7 748	26 783
25～29	104 518	88 710	80 077	74 181	3 656	601	1 639	8 633	13 929
30～34	117 606	96 646	89 073	80 071	6 618	272	2 112	7 573	19 071
35～39	140 449	116 237	108 055	94 667	11 635	139	1 614	8 182	22 064
40～44	117 230	99 567	92 966	79 740	12 317	73	836	6 601	15 834
45～49	109 577	94 749	89 295	76 280	12 229	41	745	5 454	13 391
50～54	113 512	96 082	90 845	77 668	12 261	27	889	5 237	16 194
55～59	127 211	99 479	93 605	79 768	12 500	18	1 319	5 874	26 499
60～64	156 250	95 008	87 269	69 573	15 783	20	1 893	7 739	59 431
65～69	128 664	48 688	45 649	32 414	11 675	15	1 545	3 039	77 860
70～74	106 181	25 016	23 875	15 838	7 034	7	996	1 141	79 105
75～79	100 233	15 512	15 014	9 714	4 555	6	739	498	82 932
80～84	77 672	7 967	7 767	4 841	2 433	4	489	200	68 579
85～	71 968	2 912	2 826	1 624	936	3	263	86	68 177
男	786 208	554 633	506 402	479 978	11 140	6 872	8 412	48 231	219 468
15～19	48 116	8 102	6 755	4 293	104	2 280	78	1 347	39 173
20～24	47 468	34 764	30 365	25 955	242	3 896	272	4 399	11 685
25～29	51 784	48 693	43 235	42 293	269	359	314	5 458	2 124
30～34	59 019	56 554	51 633	50 907	221	162	343	4 921	1 523
35～39	70 216	67 621	62 330	61 601	234	81	414	5 291	1 551
40～44	57 798	55 432	51 115	50 426	240	32	417	4 317	1 442
45～49	53 880	51 740	48 101	47 441	206	15	439	3 639	1 419
50～54	55 778	53 184	49 416	48 497	311	12	596	3 768	1 921
55～59	62 951	58 440	53 900	52 423	533	9	935	4 540	3 881
60～64	76 194	58 419	52 025	48 480	2 072	7	1 466	6 394	16 922
65～69	61 423	30 164	27 549	23 613	2 699	7	1 230	2 615	30 264
70～74	48 662	15 346	14 398	11 766	1 817	5	810	948	32 368
75～79	43 254	9 542	9 128	7 333	1 203	3	589	414	32 873
80～84	30 246	4 942	4 802	3 747	707	2	346	140	24 850
85～	19 419	1 690	1 650	1 203	282	2	163	40	17 472
女	877 003	415 753	393 714	274 176	104 452	7 586	7 500	22 039	448 474
15～19	46 546	6 938	6 020	2 639	290	3 046	45	918	38 920
20～24	50 010	34 009	30 660	24 888	1 324	4 010	438	3 349	15 098
25～29	52 734	40 017	36 842	31 888	3 387	242	1 325	3 175	11 805
30～34	58 587	40 092	37 440	29 164	6 397	110	1 769	2 652	17 548
35～39	70 233	48 616	45 725	33 066	11 401	58	1 200	2 891	20 513
40～44	59 432	44 135	41 851	29 314	12 077	41	419	2 284	14 392
45～49	55 697	43 009	41 194	28 839	12 023	26	306	1 815	11 972
50～54	57 734	42 898	41 429	29 171	11 950	15	293	1 469	14 273
55～59	64 260	41 039	39 705	27 345	11 967	9	384	1 334	22 618
60～64	80 056	36 589	35 244	21 093	13 711	13	427	1 345	42 509
65～69	67 241	18 524	18 100	8 801	8 976	8	315	424	47 596
70～74	57 519	9 670	9 477	4 072	5 217	2	186	193	46 737
75～79	56 979	5 970	5 886	2 381	3 352	3	150	84	50 059
80～84	47 426	3 025	2 965	1 094	1 726	2	143	60	43 729
85～	52 549	1 222	1 176	421	654	1	100	46	50 705

注) 1 5年ごとに10月1日現在で行われる国勢調査結果で、15歳以上の就業者である。

2 総数には不詳分を含む。

27 市町村、労働力状態別人口

年次 市町村	総数	労働力人口							完全失業者	非労働人口
		総数	就業者					休業者		
			総数	主に仕事	家事的ほかの仕事	通学のかたわら仕事				
平成12年	1 658 780	998 781	955 507	803 975	123 862	13 559	14 111	43 274	647 191	
17	1 674 372	984 524	932 588	772 867	130 299	13 709	15 713	51 936	653 905	
22	1 663 211	970 386	900 116	754 154	115 592	14 458	15 912	70 270	667 942	
平成22年 市計	1 557 183	910 656	844 294	707 085	107 965	14 204	15 040	66 362	622 198	
郡計	106 028	59 730	55 822	47 069	7 627	254	872	3 908	45 744	
岡山市	601 248	363 150	332 578	277 852	40 844	8 238	5 644	30 572	234 379	
北区	256 626	153 598	142 759	117 723	16 650	5 858	2 528	10 839	100 563	
中区	119 554	72 119	66 278	55 997	8 151	1 013	1 117	5 841	47 104	
東区	82 999	48 722	45 251	37 953	6 064	505	729	3 471	33 532	
南区	142 069	88 711	78 290	66 179	9 979	862	1 270	10 421	53 180	
倉敷市	398 545	233 608	218 576	182 291	28 708	3 265	4 312	15 032	151 962	
津山市	90 745	53 494	50 472	42 454	6 441	461	1 116	3 022	34 122	
玉野市	57 313	31 488	29 094	24 491	3 829	272	502	2 394	25 067	
笠岡市	47 864	25 380	22 864	19 552	2 826	188	298	2 516	22 337	
井原市	38 470	21 621	20 180	17 004	2 626	101	449	1 441	16 147	
総社市	56 550	33 385	31 317	26 065	4 132	581	539	2 068	22 487	
高梁市	31 295	16 827	16 134	13 426	2 100	360	248	693	14 186	
新見市	29 948	16 350	15 475	13 341	1 851	70	213	875	13 583	
備前市	33 452	17 922	16 640	14 050	2 231	102	257	1 282	15 085	
瀬戸内市	33 012	18 782	17 682	14 681	2 449	170	382	1 100	13 698	
赤磐市	37 331	21 988	20 520	17 011	2 981	203	325	1 468	15 238	
真庭市	42 761	25 118	23 705	20 313	3 032	45	315	1 413	17 506	
美作市	26 922	14 772	13 687	11 676	1 776	22	213	1 085	11 940	
浅口市	31 727	16 771	15 370	12 878	2 139	126	227	1 401	14 461	
和気郡 和気町	13 633	7 203	6 547	5 508	927	27	85	656	6 329	
都窪郡 早島町	10 207	5 906	5 514	4 667	723	42	82	392	4 227	
浅口郡 里庄町	9 390	5 337	4 966	4 196	636	45	89	371	3 953	
小田郡 矢掛町	13 351	7 249	6 800	5 732	923	35	110	449	6 046	
真庭郡 新庄村	842	496	468	375	87	-	6	28	346	
苫田郡 鏡野町	11 958	6 752	6 283	5 281	891	18	93	469	5 173	
勝田郡 勝央町	9 663	5 888	5 530	4 778	648	20	84	358	3 741	
奈義町	5 304	3 366	3 220	2 695	444	12	69	146	1 849	
英田郡 西粟倉村	1 357	740	692	591	84	2	15	48	616	
久米郡 久米南町	4 733	2 745	2 612	2 112	446	12	42	133	1 986	
美咲町	13 874	7 674	7 105	6 066	912	23	104	569	6 182	
加賀郡 吉備中央町	11 716	6 374	6 085	5 068	906	18	93	289	5 296	

注) 1 5年ごとに10月1日現在で行われる国勢調査結果で、15歳以上の就業者である。

2 総数には不詳分を含む。

28 産業及び男女別15歳以上就業者数

(1) 就業の状態(4区分) (平成22年)

産業(大分類)	総数	主に仕事	家事のほか仕事	通学のかたわら仕事	休業者
総数	900 116	754 154	115 592	14 458	15 912
A 農業, 林業 うち 農業	41 777 40 416	28 064 26 814	12 766 12 687	29 28	918 887
B 漁業	1 319	966	262	2	89
C 鉱業, 採石業, 砂利採取業	403	386	14	1	2
D 建設業	71 215	64 705	4 751	43	1 716
E 製造業	168 541	153 981	12 457	283	1 820
F 電気・ガス・熱供給・水道業	4 103	3 925	126	1	51
G 情報通信業	12 682	11 783	670	44	185
H 運輸業, 郵便業	50 723	47 022	3 025	84	592
I 卸売業, 小売業	146 939	117 500	24 070	3 854	1 515
J 金融業, 保険業	19 310	17 466	1 556	8	280
K 不動産業, 物品賃貸業	11 285	8 535	2 402	179	169
L 学術研究, 専門・技術サービス業	20 928	18 589	1 934	51	354
M 宿泊業, 飲食サービス業	44 478	29 049	9 643	5 308	478
N 生活関連サービス業, 娯楽業	30 321	23 787	5 556	581	397
O 教育, 学習支援業	43 744	35 636	5 976	1 290	842
P 医療, 福祉	108 626	90 201	15 516	710	2 199
Q 複合サービス事業	7 273	6 676	500	7	90
R サービス業(他に分類されないもの)	44 425	36 793	6 808	174	650
S 公務(他に分類されるものを除く)	27 503	25 878	1 190	28	407
T 分類不能の産業	44 521	33 212	6 370	1 781	3 158
(再掲)					
第1次産業	43 096	29 030	13 028	31	1 007
第2次産業	240 159	219 072	17 222	327	3 538
第3次産業	572 340	472 840	78 972	12 319	8 209

注) 1 5年ごとに10月1日現在で行われる国勢調査結果で、15歳以上の就業者である。

2 産業3部門には、「分類不能の産業」を含めない。

産業（大分類）	総数	主に仕事	家事のほか 仕事	通学のかた わら仕事	休業者
男	506 402	479 978	11 140	6 872	8 412
A 農業，林業 うち農	25 977	21 804	3 315	15	843
B 漁業	24 780	20 661	3 291	15	813
C 鉱業，採石業，砂利採取業	942	817	36	2	87
D 建設業	332	327	3	1	1
E 製造業	59 975	57 622	730	35	1 588
F 電気・ガス・熱供給・水道業	117 461	115 407	878	180	996
G 情報通信業	3 559	3 506	31	1	21
H 運輸業，郵便業	8 694	8 523	63	26	82
I 卸売業，小売業	41 724	40 761	444	67	452
J 金融業，保険業	71 727	68 007	1 205	1 874	641
K 不動産業，物品賃貸業	8 830	8 725	51	2	52
L 学術研究，専門・技術サービス業	6 727	6 029	465	112	121
M 宿泊業，飲食サービス業	14 145	13 645	245	19	236
N 生活関連サービス業，娯楽業	15 250	12 478	328	2 292	152
O 教育，学習支援業	11 566	10 818	303	303	142
P 医療，福祉	17 812	16 620	387	649	156
Q 複合サービス事業	23 106	22 195	434	287	190
R サービス業（他に分類されないもの）	4 064	4 020	27	4	13
S 公務（他に分類されるものを除く）	28 122	26 621	990	100	411
T 分類不能の産業	20 066	19 737	188	16	125
（再掲）	26 323	22 316	1 017	887	2 103
第1次産業	26 919	22 621	3 351	17	930
第2次産業	177 768	173 356	1 611	216	2 585
第3次産業	275 392	261 685	5 161	5 752	2 794
女	393 714	274 176	104 452	7 586	7 500
A 農業，林業 うち農	15 800	6 260	9 451	14	75
B 漁業	15 636	6 153	9 396	13	74
C 鉱業，採石業，砂利採取業	377	149	226	-	2
D 建設業	71	59	11	-	1
E 製造業	11 240	7 083	4 021	8	128
F 電気・ガス・熱供給・水道業	51 080	38 574	11 579	103	824
G 情報通信業	544	419	95	-	30
H 運輸業，郵便業	3 988	3 260	607	18	103
I 卸売業，小売業	8 999	6 261	2 581	17	140
J 金融業，保険業	75 212	49 493	22 865	1 980	874
K 不動産業，物品賃貸業	10 480	8 741	1 505	6	228
L 学術研究，専門・技術サービス業	4 558	2 506	1 937	67	48
M 宿泊業，飲食サービス業	6 783	4 944	1 689	32	118
N 生活関連サービス業，娯楽業	29 228	16 571	9 315	3 016	326
O 教育，学習支援業	18 755	12 969	5 253	278	255
P 医療，福祉	25 932	19 016	5 589	641	686
Q 複合サービス事業	85 520	68 006	15 082	423	2 009
R サービス業（他に分類されないもの）	3 209	2 656	473	3	77
S 公務（他に分類されるものを除く）	16 303	10 172	5 818	74	239
T 分類不能の産業	7 437	6 141	1 002	12	282
（再掲）	18 198	10 896	5 353	894	1 055
第1次産業	16 177	6 409	9 677	14	77
第2次産業	62 391	45 716	15 611	111	953
第3次産業	296 948	211 155	73 811	6 567	5 415

注) 1 5年ごとに10月1日現在で行われる国勢調査結果で、15歳以上の就業者である。

2 産業3部門には、「分類不能の産業」を含めない。

産業（大分類）	総数	雇 用 者					役 員	雇人の ある業主	雇人の ない業主	家族 従業者	家庭 内職者
		総 数	正 規 職 員 従 業 者	の ・ 員 ・ 員	労働者派遣 事業所の 派遣社員	パート・ アルバイト・ その他					
男	506 402	381 953	321 556	7 500	52 897	35 841	14 975	52 264	6 008	259	
A 農 業 ， 林 業 う ち 農 業	25 977	3 355	2 185	49	1 121	341	1 173	19 414	1 688	-	
B 漁 業	24 780	2 461	1 482	36	943	288	1 114	19 240	1 671	-	
C 鉱業，採石業，砂利採取業	942	78	50	-	28	24	189	542	109	-	
D 建 設 業	332	296	279	1	16	28	1	6	1	-	
E 製 造 業	59 975	39 469	35 531	128	3 810	8 244	3 003	8 369	876	-	
F 電気・ガス・熱供給・水道業	117 461	106 942	95 218	3 753	7 971	6 184	1 046	2 569	434	236	
G 情 報 通 信 業	3 559	3 541	3 348	15	178	18	-	-	-	-	
H 運 輸 業 ， 郵 便 業	8 694	7 640	7 077	179	384	684	38	327	4	-	
I 卸 売 業 ， 小 売 業	41 724	38 650	31 874	827	5 949	1 588	241	1 166	62	-	
J 金 融 業 ， 保 険 業	71 727	53 640	43 110	517	10 013	8 715	2 578	5 635	1 146	-	
K 不 動 産 業 ， 物 品 賃 貸 業	8 830	7 701	7 403	45	253	608	111	384	24	-	
L 学 術 研 究 ， 専 門 ・ 技 術 サ ー ビ ス 業	6 727	3 934	2 956	57	921	1 486	206	1 019	82	-	
M 宿 泊 業 ， 飲 食 サ ー ビ ス 業	14 145	8 873	7 992	151	730	1 659	1 005	2 478	127	-	
N 生 活 関 連 サ ー ビ ス 業 ， 娯 楽 業	15 250	10 729	5 562	149	5 018	1 029	1 551	1 489	448	-	
O 教 育 ， 学 習 支 援 業	11 566	7 684	5 157	133	2 394	774	916	1 816	370	4	
P 医 療 ， 福 祉	17 812	16 695	13 791	174	2 730	266	159	644	47	-	
Q 複 合 サ ー ビ ス 事 業	23 106	18 857	15 662	198	2 997	1 346	1 794	1 000	106	-	
R サ ー ビ ス 業 (他 に 分 類 さ れ な い も の)	4 064	3 929	3 596	17	316	93	17	20	5	-	
S 公 務 (他 に 分 類 さ れ る も の を 除 く)	28 122	21 595	16 773	456	4 366	2 485	590	3 183	245	19	
T 分 類 不 能 の 産 業 (再 掲)	20 066	20 060	18 466	67	1 527	-	-	-	-	-	
第 1 次 産 業	26 323	8 285	5 526	584	2 175	269	357	2 203	234	-	
第 2 次 産 業	26 919	3 433	2 235	49	1 149	365	1 362	19 956	1 797	-	
第 3 次 産 業	177 768	146 707	131 028	3 882	11 797	14 456	4 050	10 944	1 311	236	
	275 392	223 528	182 767	2 985	37 776	20 751	9 206	19 161	2 666	23	
女	393 714	322 905	157 374	10 150	155 381	12 854	3 374	14 994	27 402	2 717	
A 農 業 ， 林 業 う ち 農 業	15 800	2 296	767	10	1 519	96	95	2 114	11 192	-	
B 漁 業	15 636	2 182	691	10	1 481	88	93	2 112	11 154	-	
C 鉱業，採石業，砂利採取業	377	48	25	-	23	1	-	6	322	-	
D 建 設 業	71	58	44	4	10	12	-	-	1	-	
E 製 造 業	11 240	7 220	4 980	347	1 893	2 460	29	37	1 494	-	
F 電気・ガス・熱供給・水道業	51 080	44 876	23 308	2 490	19 078	1 928	112	474	1 393	2 273	
G 情 報 通 信 業	544	542	282	66	194	2	-	-	-	-	
H 運 輸 業 ， 郵 便 業	3 988	3 728	2 120	431	1 177	123	4	111	22	-	
I 卸 売 業 ， 小 売 業	8 999	8 324	3 177	338	4 809	437	11	64	161	-	
J 金 融 業 ， 保 険 業	75 212	63 858	21 468	1 566	40 824	3 462	601	2 530	4 748	-	
K 不 動 産 業 ， 物 品 賃 貸 業	10 480	10 077	7 235	389	2 453	155	32	148	68	-	
L 学 術 研 究 ， 専 門 ・ 技 術 サ ー ビ ス 業	4 558	2 711	1 411	96	1 204	959	53	450	385	-	
M 宿 泊 業 ， 飲 食 サ ー ビ ス 業	6 783	4 930	3 132	197	1 601	454	104	456	837	-	
N 生 活 関 連 サ ー ビ ス 業 ， 娯 楽 業	29 228	24 065	3 991	228	19 846	587	874	1 470	2 231	-	
O 教 育 ， 学 習 支 援 業	18 755	13 435	5 137	272	8 026	442	785	2 459	1 565	62	
P 医 療 ， 福 祉	25 932	22 867	13 493	539	8 835	101	306	2 486	167	-	
Q 複 合 サ ー ビ ス 事 業	85 520	82 930	53 828	1 534	27 568	829	207	278	1 263	-	
R サ ー ビ ス 業 (他 に 分 類 さ れ な い も の)	3 209	3 138	1 717	72	1 349	9	27	10	25	-	
S 公 務 (他 に 分 類 さ れ る も の を 除 く)	16 303	13 506	4 860	622	8 024	686	47	1 065	611	382	
T 分 類 不 能 の 産 業 (再 掲)	7 437	7 436	4 120	240	3 076	-	-	-	-	-	
第 1 次 産 業	18 198	6 860	2 279	709	3 872	111	87	836	917	-	
第 2 次 産 業	16 177	2 344	792	10	1 542	97	95	2 120	11 514	-	
第 3 次 産 業	62 391	52 154	28 332	2 841	20 981	4 400	141	511	2 888	2 273	
	296 948	261 547	125 971	6 590	128 986	8 246	3 051	11 527	12 083	444	

注) 1 5年ごとに10月1日現在で行われる国勢調査結果で、15歳以上の就業者である。

2 総数には、従業上の地位「不詳」を含む。

3 産業3部門には、「分類不能の産業」を含めない。

29 産業、男女別15歳以上就業者数及び産業別割合

産 業	就 業 者 数				産 業 別 割 合			
	平成7年	12	17	22	平成7年	12	17	22
総 数	989 559	955 507	932 588	900 116	100.0	100.0	100.0	100.0
第1次産業	77 875	62 358	59 677	43 096	7.9	6.6	6.5	5.0
農業、林業	75 566	60 395	57 920	41 777	7.6	6.3	6.2	4.6
うち農業	74 015	59 073	56 974	40 416	7.5	6.2	6.1	4.5
漁業	2 309	1 963	1 757	1 319	0.2	0.2	0.1	0.1
第2次産業	344 069	309 353	272 414	240 159	34.9	32.6	29.7	28.1
鉱業、採石業、砂利採取業	1 066	1 051	474	403	0.1	0.1	0.1	0.0
建設業	105 154	99 093	86 856	71 215	10.6	10.4	9.3	7.9
製造業	237 849	209 209	185 084	168 541	24.0	21.9	19.8	18.7
第3次産業	565 228	576 947	586 459	572 340	57.3	60.8	63.8	66.9
電気・ガス・熱供給・水道業	5 338	5 302	4 527	4 103	0.5	0.6	0.5	0.5
情報通信業	12 682	1.4
運輸業、郵便業	60 422	59 925	63 641	50 723	6.1	6.3	6.8	5.6
卸売業、小売業	206 524	204 071	200 117	146 939	20.9	21.4	21.5	16.3
金融業、保険業	30 433	29 436	27 000	19 310	3.1	3.1	2.9	2.1
不動産業、物品賃貸業	11 285	1.3
学術研究、専門・技術サービス業	20 928	2.3
宿泊業、飲食サービス業	44 478	4.9
生活関連サービス業、娯楽業	30 321	3.4
教育・学習支援業	44 195	43 744	4.7	4.9
医療・福祉	94 418	108 626	10.1	12.1
複合サービス事業	231 782	247 826	123 222	7 273	23.4	25.9	13.2	0.8
サービス業（他に分類されないもの）	44 425	4.9
公務（他に分類されるものを除く）	30 729	30 387	29 339	27 503	3.1	3.2	3.1	3.1
分類不能の産業	2 387	6 849	14 038	44 521	0.2	0.7	1.5	4.9
男	578 124	550 761	531 133	506 402	100.0	100.0	100.0	100.0
第1次産業	43 454	35 083	35 046	26 919	7.5	6.4	6.7	5.6
農業、林業	41 860	33 722	33 812	25 977	7.2	6.1	6.4	5.1
うち農業	40 568	32 630	33 012	24 780	7.0	5.9	6.2	4.9
漁業	1 594	1 361	1 234	942	0.3	0.2	0.2	0.2
第2次産業	236 565	219 081	197 253	177 768	41.0	40.1	37.7	37.0
鉱業、採石業、砂利採取業	864	867	392	332	0.1	0.2	0.1	0.1
建設業	88 655	84 204	73 639	59 975	15.3	15.3	13.9	11.8
製造業	147 046	134 010	123 222	117 461	25.4	24.3	23.2	23.2
第3次産業	296 701	292 828	290 465	275 392	51.4	53.5	55.6	57.4
電気・ガス・熱供給・水道業	4 593	4 592	3 985	3 559	0.8	0.8	0.8	0.7
情報通信業	8 694	1.7
運輸業、郵便業	50 437	48 830	51 013	41 724	8.7	8.9	9.6	8.2
卸売業、小売業	100 635	95 762	92 443	71 727	17.4	17.4	17.4	14.2
金融業、保険業	14 886	14 630	13 729	8 830	2.6	2.7	2.6	1.7
不動産業、物品賃貸業	6 727	1.3
学術研究、専門・技術サービス業	14 145	2.8
宿泊業、飲食サービス業	15 250	3.0
生活関連サービス業、娯楽業	11 566	2.3
教育・学習支援業	18 516	17 812	3.5	3.5
医療・福祉	19 573	23 106	3.7	4.6
複合サービス事業	103 026	106 381	69 363	4 064	17.8	19.3	13.1	0.8
サービス業（他に分類されないもの）	28 122	5.6
公務（他に分類されるものを除く）	23 124	22 633	21 843	20 066	4.0	4.1	4.1	4.0
分類不能の産業	1 404	3 769	8 369	26 323	0.2	0.7	1.6	5.2
女	411 435	404 746	401 455	393 714	100.0	100.0	100.0	100.0
第1次産業	34 421	27 275	24 631	16 177	8.4	6.8	6.2	4.3
農業、林業	33 706	26 673	24 108	15 800	8.2	6.6	6.0	4.0
うち農業	33 447	26 443	23 962	15 636	8.1	6.5	6.0	4.0
漁業	715	602	523	377	0.2	0.1	0.1	0.1
第2次産業	107 504	90 272	75 161	62 391	26.2	22.5	19.0	16.6
鉱業、採石業、砂利採取業	202	184	82	71	-	-	0.0	0.0
建設業	16 499	14 889	13 217	11 240	4.0	3.7	3.3	2.9
製造業	90 803	75 199	61 862	51 080	22.1	18.6	15.4	13.0
第3次産業	268 527	284 119	295 994	296 948	65.4	70.7	74.8	79.1
電気・ガス・熱供給・水道業	745	710	542	544	0.2	0.2	0.1	0.1
情報通信業	3 988	1.0
運輸業、郵便業	9 985	11 095	12 628	8 999	2.4	2.7	3.1	2.3
卸売業、小売業	105 889	108 309	107 674	75 212	25.7	26.8	26.8	19.1
金融業、保険業	15 547	14 806	13 271	10 480	3.8	3.7	3.3	2.7
不動産業、物品賃貸業	4 558	1.2
学術研究、専門・技術サービス業	6 783	1.7
宿泊業、飲食サービス業	29 228	7.4
生活関連サービス業、娯楽業	18 755	4.8
教育・学習支援業	25 679	25 932	6.4	6.6
医療・福祉	74 845	85 520	18.6	21.7
複合サービス事業	128 756	141 445	53 859	3 209	31.3	34.9	13.4	0.8
サービス業（他に分類されないもの）	16 303	4.1
公務（他に分類されるものを除く）	7 605	7 754	7 496	7 437	1.8	1.9	1.9	1.9
分類不能の産業	983	3 080	5 669	18 198	0.2	0.8	1.4	4.6

注) 1 5年ごとに10月1日現在で行われる国勢調査結果で、15歳以上の就業者である。

2 総数には、不詳分を含む。

3 「第1次産業」、「第2次産業」、「第3次産業」の計の産業3部門別の割合は、分母に「分類不能の産業」を含めない。

4 平成7年～平成17年については、運輸業、郵便業又は情報通信業の数を、卸売業、小売業に飲食店の数を、金融業・保険業に不動産業の数を、複合サービス事業にサービス業又はサービス業（他に分類されないもの）の数を含んでいる。

30 市町村、産業3部門、男女別15歳以上就業者数

年次 市町村	総数			第1次産業			第2次産業			第3次産業		
	計	男	女	計	男	女	計	男	女	計	男	女
平成12年	955 507	550 761	404 746	62 358	35 083	27 275	309 353	219 081	90 272	576 947	292 828	284 119
17	932 588	531 133	401 455	59 677	35 046	24 631	272 414	197 253	75 161	586 459	290 465	295 994
22	900 116	506 402	393 714	43 096	26 919	16 177	240 159	177 768	62 391	572 340	275 392	296 948
市計	844 294	475 160	369 134	35 899	22 357	13 542	224 136	166 539	57 597	540 666	260 488	280 178
郡計	55 822	31 242	24 580	7 197	4 562	2 635	16 023	11 229	4 794	31 674	14 904	16 770
岡山市	332 578	186 610	145 968	8 925	5 437	3 488	67 642	50 759	16 883	234 539	117 300	117 239
北区	142 759	80 323	62 436	3 450	2 085	1 365	23 125	17 474	5 651	104 140	53 333	50 807
中区	66 278	36 937	29 341	813	539	274	12 511	9 557	2 954	47 794	23 753	24 041
東区	45 251	25 161	20 090	2 573	1 520	1 053	12 404	9 010	3 394	28 363	13 498	14 865
南区	78 290	44 189	34 101	2 089	1 293	796	19 602	14 718	4 884	54 242	26 716	27 526
倉敷市	218 576	124 255	94 321	4 490	2 838	1 652	67 462	51 935	15 527	135 787	63 377	72 410
津山市	50 472	27 800	22 672	2 982	1 948	1 034	13 125	9 482	3 643	30 719	14 269	16 450
玉野市	29 094	16 906	12 188	791	479	312	9 796	7 685	2 111	17 461	8 143	9 318
笠岡市	22 864	12 784	10 080	1 013	661	352	7 542	5 361	2 181	13 922	6 520	7 402
井原市	20 180	11 087	9 093	1 315	774	541	7 626	4 972	2 654	10 102	4 708	5 394
総社市	31 317	17 719	13 598	1 502	960	542	9 562	6 998	2 564	18 714	8 840	9 874
高梁市	16 134	8 968	7 166	2 516	1 471	1 045	4 552	3 262	1 290	8 727	4 030	4 697
新見市	15 475	8 756	6 719	2 282	1 423	859	4 265	2 968	1 297	8 421	4 053	4 368
備前市	16 640	9 486	7 154	604	373	231	5 971	4 395	1 576	9 459	4 363	5 096
瀬戸内市	17 682	9 758	7 924	1 765	1 028	737	4 936	3 478	1 458	10 055	4 716	5 339
赤磐市	20 520	11 388	9 132	1 912	1 154	758	5 828	4 043	1 785	12 356	5 955	6 401
真庭市	23 705	13 135	10 570	3 435	2 208	1 227	6 602	4 552	2 050	13 371	6 198	7 173
美作市	13 687	7 728	5 959	1 666	1 110	556	4 178	3 025	1 153	7 650	3 489	4 161
浅口市	15 370	8 780	6 590	701	493	208	5 049	3 624	1 425	9 383	4 527	4 856
和気郡												
和気町	6 547	3 616	2 931	461	304	157	2 135	1 458	677	3 869	1 805	2 064
都窪郡												
早島町	5 514	3 080	2 434	94	64	30	1 294	1 021	273	3 984	1 898	2 086
浅口郡												
里庄町	4 966	2 739	2 227	107	71	36	1 694	1 169	525	2 978	1 392	1 586
小田郡												
矢掛町	6 800	3 778	3 022	599	392	207	2 393	1 579	814	3 706	1 746	1 960
真庭郡												
新庄村	468	269	199	143	89	54	81	66	15	244	114	130
苫田郡												
鏡野町	6 283	3 502	2 781	1 077	705	372	1 553	1 106	447	3 603	1 660	1 943
勝田郡												
勝央町	5 530	3 137	2 393	698	456	242	1 824	1 294	530	2 928	1 339	1 589
奈義町	3 220	1 905	1 315	545	334	211	727	512	215	1 759	956	803
英田郡												
西粟倉村	692	383	309	97	77	20	207	144	63	385	161	224
久米郡												
久米南町	2 612	1 437	1 175	727	436	291	532	368	164	1 344	630	714
美咲町	7 105	4 018	3 087	1 247	787	460	1 945	1 395	550	3 894	1 824	2 070
加賀郡												
吉備中央町	6 085	3 378	2 707	1 402	847	555	1 638	1 117	521	2 980	1 379	1 601

注) 1 5年ごとに10月1日現在で行われる国勢調査結果で、15歳以上の就業者である。

2 総数には、不詳分を含む。

3 産業3部門には、「分類不能の産業」を含めない。

31 市町村、産業大分類、男女別15歳以上就業者数

年次 市町村	全産業		農業，林業		うち農業		漁業		鉱業，採石業， 砂利採取業		建設業		製造業	
	男	女	男	女	男	女	男	女	男	女	男	女	男	女
平成22年	506 402	393 714	25 977	15 800	24 780	15 636	942	377	332	71	59 975	11 240	117 461	51 080
市計	475 160	369 134	21 430	13 173	20 537	13 064	927	369	314	66	56 421	10 628	109 804	46 903
郡計	31 242	24 580	4 547	2 627	4 243	2 572	15	8	18	5	3 554	612	7 657	4 177
岡山市	186 610	145 968	5 342	3 436	5 276	3 427	95	52	31	14	21 542	4 314	29 186	12 555
北区	80 323	62 436	2 074	1 362	2 041	1 356	11	3	15	7	8 058	1 549	9 401	4 095
中区	36 937	29 341	533	273	516	271	6	1	5	5	4 200	886	5 352	2 063
東区	25 161	20 090	1 472	1 021	1 466	1 021	48	32	6	1	2 606	512	6 398	2 881
南区	44 189	34 101	1 263	780	1 253	779	30	16	5	1	6 678	1 367	8 035	3 516
倉敷市	124 255	94 321	2 582	1 596	2 559	1 595	256	56	15	4	16 627	3 050	35 293	12 473
津山市	27 800	22 672	1 948	1 034	1 747	1 013	-	-	14	-	3 294	675	6 174	2 968
玉野市	16 906	12 188	404	281	404	280	75	31	4	2	1 739	320	5 942	1 789
笠岡市	12 784	10 080	522	315	521	313	139	37	11	3	1 466	279	3 884	1 899
井原市	11 087	9 093	774	541	757	537	-	-	19	2	1 130	179	3 823	2 473
総社市	17 719	13 598	957	542	941	541	3	-	14	5	1 835	263	5 149	2 296
高梁市	8 968	7 166	1 470	1 045	1 415	1 038	1	-	28	8	974	157	2 260	1 125
新見市	8 756	6 719	1 418	858	1 247	832	5	1	95	13	1 215	185	1 658	1 099
備前市	9 486	7 154	257	155	250	154	116	76	24	7	685	176	3 686	1 393
瀬戸内市	9 758	7 924	879	651	876	651	149	86	2	-	796	161	2 680	1 297
赤磐市	11 388	9 132	1 154	758	1 137	754	-	-	12	5	1 264	258	2 767	1 522
真庭市	13 135	10 570	2 198	1 223	1 960	1 199	10	4	33	2	1 865	297	2 654	1 751
美作市	7 728	5 959	1 108	553	1 030	545	2	3	12	1	1 019	169	1 994	983
浅口市	8 780	6 590	417	185	417	185	76	23	-	-	970	145	2 654	1 280
和気郡														
和気町	3 616	2 931	302	156	298	156	2	1	1	-	345	68	1 112	609
都窪郡														
早島町	3 080	2 434	64	30	64	30	-	-	-	-	429	72	592	201
浅口郡														
里庄町	2 739	2 227	68	35	68	35	3	1	1	1	266	48	902	476
小田郡														
矢掛町	3 778	3 022	392	207	384	206	-	-	7	1	462	87	1 110	726
真庭郡														
新庄村	269	199	88	53	69	50	1	1	-	-	37	3	29	12
苫田郡														
鏡野町	3 502	2 781	701	368	594	350	4	4	3	1	390	73	713	373
勝田郡														
勝央町	3 137	2 393	455	242	437	241	1	-	3	1	303	57	988	472
奈義町	1 905	1 315	333	210	304	202	1	1	-	-	153	23	359	192
英田郡														
西栗倉村	383	309	77	20	31	12	-	-	-	-	66	9	78	54
久米郡														
久米南町	1 437	1 175	435	291	428	286	1	-	2	-	160	27	206	137
美咲町	4 018	3 087	785	460	743	452	2	-	1	1	527	78	867	471
加賀郡														
吉備中央町	3 378	2 707	847	555	823	552	-	-	-	-	416	67	701	454

注) 1 5年ごとに10月1日現在で行われる国勢調査結果で、15歳以上の就業者である。

2 総数には、不詳分を含む。

電気・ガス・ 熱供給・水道業		情報通信業		運輸業, 郵便業		卸売・小売業		金融・保険業		不動産業, 物品賃貸業		学術研究, 専門・技 術サービス業		年次 市町村
男	女	男	女	男	女	男	女	男	女	男	女	男	女	
3 559	544	8 694	3 988	41 724	8 999	71 727	75 212	8 830	10 480	6 727	4 558	14 145	6 783	22年
3 367	511	8 404	3 872	39 451	8 504	68 087	71 347	8 488	10 003	6 488	4 450	13 475	6 479	市計
192	33	290	116	2 273	495	3 640	3 865	342	477	239	108	670	304	郡計
1 312	188	5 010	2 376	14 812	3 399	31 580	29 601	4 462	4 520	3 620	2 358	6 294	3 291	岡山市
582	70	2 508	1 135	5 164	963	13 763	12 087	2 267	1 938	1 794	1 190	2 997	1 520	北區
296	49	1 029	470	2 816	748	5 970	5 699	1 128	1 059	688	461	1 349	777	中區
168	40	409	215	2 401	630	3 552	3 712	397	573	295	178	618	301	東區
266	29	1 064	556	4 431	1 058	8 295	8 103	670	950	843	529	1 330	693	南區
969	152	1 744	787	11 683	2 473	16 245	19 097	1 898	2 522	1 593	1 184	3 604	1 566	倉敷市
266	30	263	102	1 709	382	3 890	4 385	379	574	293	240	611	288	津山市
90	24	300	122	1 386	340	1 995	2 329	220	334	175	129	629	267	玉野市
118	19	133	66	1 293	276	1 707	1 987	216	233	102	63	263	134	笠岡市
49	8	61	24	912	164	1 231	1 355	124	145	64	50	158	59	井原市
152	18	244	89	1 327	203	2 077	2 432	307	378	180	121	444	177	総社市
74	12	31	19	621	92	941	1 089	101	120	80	55	111	38	高梁市
24	3	47	18	699	90	924	979	70	109	19	19	129	78	新見市
27	7	103	45	940	289	1 145	1 338	161	204	45	29	179	105	備前市
64	10	121	61	886	201	1 149	1 263	148	194	60	46	189	109	瀬戸内市
63	13	144	66	1 063	183	1 464	1 569	146	213	108	67	291	134	赤磐市
49	12	61	33	796	163	1 722	1 704	91	191	52	33	226	79	真庭市
34	5	30	16	460	77	927	888	39	91	35	18	122	63	美作市
76	10	112	48	864	172	1 090	1 331	126	175	62	38	225	91	浅口市
22	5	46	11	320	59	398	438	45	69	28	7	74	38	和気町
29	7	74	37	326	106	527	533	48	70	63	32	95	45	早島町
31	6	38	9	292	67	321	400	44	52	32	13	51	30	里庄町
17	2	33	12	315	48	462	522	72	70	17	8	62	31	矢掛町
1	-	1	-	10	3	20	13	-	-	-	-	5	2	新庄村
20	5	24	14	178	84	462	445	36	43	17	7	117	43	鏡野町
16	1	13	10	185	44	322	361	22	44	29	21	61	33	勝央町
8	2	8	5	73	10	155	185	16	24	11	4	29	9	奈義町
3	1	-	-	15	2	39	38	2	2	-	-	3	1	西栗倉村
8	1	6	3	91	10	175	185	8	16	13	1	33	13	久米南町
20	1	32	11	256	36	424	459	28	61	15	8	95	35	美咲町
17	2	15	4	212	26	335	286	21	26	14	7	45	24	吉備中央町

31 市町村、産業大分類、男女別15歳以上就業者数(つづき)

年次 市町村	宿泊業, 飲食サービス業		生活関連サービス業, 娯楽業		教育, 学習支援業		医療, 福祉		複合サービス事業		サービス業(他に分類されないもの)		公務(他に分類されるものを除く)		分類不能	
	男	女	男	女	男	女	男	女	男	女	男	女	男	女	男	女
平成22年	15 250	29 228	11 566	18 755	17 812	25 932	23 106	85 520	4 064	3 209	28 122	16 303	20 066	7 437	26 323	18 198
市計	14 655	27 845	11 002	17 722	16 846	24 359	21 852	79 817	3 589	2 830	26 436	15 592	18 348	6 847	25 776	17 817
郡計	595	1 383	564	1 033	966	1 573	1 254	5 703	475	379	1 686	711	1 718	590	547	381
岡山市	7 152	11 874	4 581	6 990	8 216	10 673	10 128	31 015	1 043	896	10 918	7 407	8 172	2 651	13 114	8 358
北区	3 960	5 807	2 085	3 167	4 316	5 219	4 776	12 957	418	324	4 592	3 125	4 111	1 305	7 431	4 613
中区	1 333	2 287	953	1 334	1 731	2 305	2 286	6 504	157	149	2 249	1 635	1 768	564	3 088	2 072
東区	592	1 271	512	860	943	1 296	1 018	4 211	213	192	1 449	1 066	931	320	1 133	778
南区	1 267	2 509	1 031	1 629	1 226	1 853	2 048	7 343	255	231	2 628	1 581	1 362	462	1 462	895
倉敷市	3 492	7 471	2 706	4 751	3 431	5 787	5 083	21 003	568	514	7 132	3 626	3 229	1 477	6 105	4 732
津山市	762	1 621	674	990	1 012	1 318	1 348	5 004	335	250	1 350	801	1 377	465	2 101	1 545
玉野市	369	867	437	750	367	633	585	2 672	81	76	945	525	564	250	599	447
笠岡市	258	660	238	496	320	566	515	2 235	131	91	763	375	463	201	242	145
井原市	199	437	217	368	287	473	396	1 818	141	99	517	253	352	141	633	504
総社市	435	936	384	642	782	1 073	756	2 877	130	105	847	454	775	369	921	618
高梁市	220	472	184	315	300	433	361	1 569	152	94	450	218	404	171	205	134
新見市	182	405	161	275	369	487	303	1 421	230	148	440	172	456	164	312	195
備前市	189	441	205	298	192	394	335	1 392	76	79	468	330	298	145	355	251
瀬戸内市	234	446	175	261	257	441	447	1 687	85	67	526	406	375	147	536	390
赤磐市	248	547	259	401	454	599	463	1 988	106	90	609	358	537	173	236	188
真庭市	478	739	356	537	360	663	566	2 373	275	159	572	271	594	216	177	120
美作市	288	563	249	357	186	301	239	1 383	139	101	329	174	412	124	104	89
浅口市	149	366	176	291	313	518	327	1 380	97	61	570	222	340	153	136	101
和気郡																
和気町	70	188	93	132	92	196	189	714	55	29	227	98	146	80	49	33
都窪郡																
早島町	70	162	68	132	130	181	167	604	7	16	179	110	115	51	97	45
浅口郡																
里庄町	39	102	41	90	107	177	91	500	24	21	163	66	118	53	107	80
小田郡																
矢掛町	47	107	73	116	114	184	133	664	68	39	170	78	163	79	61	41
真庭郡																
新庄村	3	11	2	9	9	13	13	62	11	5	11	1	28	11	-	-
苫田郡																
鏡野町	83	152	54	105	103	164	128	679	67	56	199	88	172	58	31	19
勝田郡																
勝央町	82	166	56	92	102	157	91	508	61	41	141	63	158	48	48	32
奈義町	45	86	21	50	42	62	63	272	29	25	66	29	390	40	103	86
英田郡																
西栗倉村	13	28	8	14	13	33	12	76	13	10	12	3	28	16	1	2
久米郡																
久米南町	24	56	21	40	49	75	34	224	14	23	81	32	73	35	3	6
美咲町	62	161	71	160	85	151	151	752	73	70	310	92	202	73	12	7
加賀郡																
吉備中央町	57	164	56	93	120	180	182	648	53	44	127	51	125	46	35	30

32 市町村別15歳以上人口及び就業状況割合

年次 市町村	15歳以上人口							非労働力 人口
	総数	労働力人口					完全 失業者	
		就業者						
		総数	第1次 産業	第2次 産業	第3次 産業			
平成12年	1658 780	955 507	6.6	32.6	60.8	43 274	647 191	
17	1674 372	932 588	6.5	29.7	63.8	51 936	653 905	
22	1663 211	900 116	5.0	28.1	66.9	70 270	667 942	
市計	1557 183	844 294	4.5	28.0	67.5	66 362	622 198	
郡計	106 028	55 822	13.1	29.2	57.7	3 908	45 744	
岡山市	601 248	332 578	2.9	21.7	75.4	30 572	234 379	
北区	256 626	142 759	2.6	17.7	79.7	10 839	100 563	
中区	119 554	66 278	1.3	20.5	78.2	5 841	47 104	
東区	82 999	45 251	5.9	28.6	65.4	3 471	33 532	
南区	142 069	78 290	2.8	25.8	71.4	10 421	53 180	
倉敷市	398 545	218 576	2.2	32.5	65.4	15 032	151 962	
津山市	90 745	50 472	6.4	28.0	65.6	3 022	34 122	
玉野市	57 313	29 094	2.8	34.9	62.3	2 394	25 067	
笠岡市	47 864	22 864	4.5	33.6	61.9	2 516	22 337	
井原市	38 470	20 180	6.9	40.0	53.0	1 441	16 147	
総社市	56 550	31 317	5.0	32.1	62.8	2 068	22 487	
高梁市	31 295	16 134	15.9	28.8	55.3	693	14 186	
新見市	29 948	15 475	15.2	28.5	56.3	875	13 583	
備前市	33 452	16 640	3.8	37.2	59.0	1 282	15 085	
瀬戸内市	33 012	17 682	10.5	29.5	60.0	1 100	13 698	
赤磐市	37 331	20 520	9.5	29.0	61.5	1 468	15 238	
真庭市	42 761	23 705	14.7	28.2	57.1	1 413	17 506	
美作市	26 922	13 687	12.3	31.0	56.7	1 085	11 940	
浅口市	31 727	15 370	4.6	33.4	62.0	1 401	14 461	
和気郡								
和気町	13 633	6 547	7.1	33.0	59.8	656	6 329	
都窪郡								
早島町	10 207	5 514	1.7	24.1	74.2	392	4 227	
浅口郡								
里庄町	9 390	4 966	2.2	35.4	62.3	371	3 953	
小田郡								
矢掛町	13 351	6 800	8.9	35.7	55.3	449	6 046	
真庭郡								
新庄村	842	468	30.6	17.3	52.1	28	346	
苫田郡								
鏡野町	11 958	6 283	17.3	24.9	57.8	469	5 173	
勝田郡								
勝央町	9 663	5 530	12.8	33.5	53.7	358	3 741	
奈義町	5 304	3 220	18.0	24.0	58.0	146	1 849	
英田郡								
西栗倉村	1 357	692	14.1	30.0	55.9	48	616	
久米郡								
久米南町	4 733	2 612	27.9	20.4	51.6	133	1 986	
美咲町	13 874	7 105	17.6	27.4	55.0	569	6 182	
加賀郡								
吉備中央町	11 716	6 085	23.3	27.2	49.5	289	5 296	

注) 1 5年ごとに10月1日現在で行われる国勢調査の結果である。

2 15歳以上人口総数には、労働力状態「不詳」を含む。

3 就業状況割合には、分母に産業別「分類不能」の就業者は含まない。

4 事業所

33 市町村、産業大分類別事業所数及び従業者数

年次 市町村	A～S 全産業(事業内容等不詳を含む)		A～B 農林漁業		C～S 非農林漁業		C 鉱業, 採石業, 砂利採集業		D 建設業		E 製造業		F 電気・ガス・ 熱供給・水道業	
	事業所数	従業者数	事業所数	従業者数	事業所数	従業者数	事業所数	従業者数	事業所数	従業者数	事業所数	従業者数	事業所数	従業者数
平成														
26年7月1日	88 332	884 932	514	5 495	84 453	879 437	36	218	8 289	58 894	7 251	163 180	129	3 887
市計	83 262	833 183	411	4 242	79 544	828 941	35	201	7 661	55 572	6 628	147 648	105	3 772
郡計	5 070	51 749	103	1 253	4 909	50 496	1	17	628	3 322	623	15 532	24	115
岡山市	35 162	360 610	115	1 289	32 901	359 321	8	40	2 861	23 037	1 963	37 944	27	1 550
北区	20 291	206 317	54	605	18 530	205 712	6	36	1 180	11 407	757	12 792	15	919
中区	4 590	49 354	13	106	4 431	49 248	1	1	447	3 344	284	5 663	4	287
東区	3 335	35 622	21	175	3 242	35 447	1	3	327	1 826	321	9 014	4	157
南区	6 946	69 317	27	403	6 698	68 914	-	-	907	6 460	601	10 475	4	187
倉敷市	19 915	215 520	32	220	19 152	215 300	3	16	2 007	16 399	1 746	43 832	33	1 330
津山市	5 485	49 911	42	435	5 316	49 476	3	15	513	3 256	390	7 035	9	357
玉野市	2 627	25 594	11	99	2 566	25 495	1	4	251	1 541	264	7 763	8	94
笠岡市	2 163	20 646	17	239	2 120	20 407	4	10	177	1 172	242	5 427	4	62
井原市	1 882	16 580	19	149	1 842	16 431	-	-	166	855	303	6 163	2	28
総社市	2 233	24 545	10	84	2 164	24 461	2	10	213	1 107	221	8 441	5	50
高梁市	1 917	16 088	18	187	1 889	15 901	1	19	167	1 124	140	3 868	4	151
新見市	1 767	13 128	36	338	1 720	12 790	6	28	180	1 157	154	2 471	1	13
備前市	1 979	18 287	15	73	1 941	18 214	1	3	154	781	314	6 345	2	25
瀬戸内市	1 388	15 789	15	438	1 351	15 351	-	-	136	744	200	4 744	2	33
赤磐市	1 446	13 744	13	145	1 411	13 599	2	14	189	1 029	150	3 685	2	20
真庭市	2 764	20 622	51	394	2 679	20 228	4	42	386	1 898	240	4 567	1	14
美作市	1 432	11 985	15	136	1 401	11 849	-	-	168	967	161	2 751	3	35
浅口市	1 102	10 134	2	16	1 091	10 118	-	-	93	505	140	2 612	2	10
和気郡														
和気町	629	5 233	7	135	619	5 098	-	-	79	295	96	1 210	1	6
都窪郡														
早島町	498	6 430	1	8	488	6 422	-	-	50	380	42	339	2	7
浅口郡														
里庄町	371	5 605	-	-	365	5 605	-	-	25	133	49	3 303	3	24
小田郡														
矢掛町	711	5 953	7	182	692	5 771	-	-	78	520	111	2 178	2	14
真庭郡														
新庄村	54	231	3	11	51	220	-	-	9	39	4	17	-	-
苫田郡														
鏡野町	588	6 458	23	233	557	6 225	-	-	77	433	49	1 204	2	15
勝田郡														
勝央町	476	6 337	5	118	465	6 219	1	17	59	317	72	3 061	3	17
奈義町	267	3 004	18	192	246	2 812	-	-	30	228	35	840	2	3
英田郡														
西粟倉村	76	495	2	44	74	451	-	-	23	62	12	113	-	-
久米郡														
久米南町	222	1 729	7	47	215	1 682	-	-	30	102	18	416	4	8
美咲町	586	5 083	7	166	571	4 917	-	-	95	472	74	1 278	4	10
加賀郡														
吉備中央町	592	5 191	23	117	566	5 074	-	-	73	341	61	1 573	1	11

注) 1 次のものは、調査の対象から除かれている。

- (1) 日本標準産業分類による農業・林業・漁業に属する事業所のうち個人経営の事業所
- (2) 日本標準産業分類による家事サービス業、外国公務

2 事業内容等不詳の事業所は、事業所数のみ集計。

G 情報通信業		H 運輸業，郵便業		I 卸売業，小売業		J 金融業，保険業		K 不動産業、 物品賃貸業		L 学術研究，専門・ 技術サービス業		M 宿泊業， 飲食サービス業		年次 市町村
事業所数	従業者数	事業所数	従業者数	事業所数	従業者数	事業所数	従業者数	事業所数	従業者数	事業所数	従業者数	事業所数	従業者数	
688	10 795	2 262	51 050	22 039	169 484	1 389	19 141	5 277	17 144	3 081	19 073	8 993	69 180	26年
670	10 685	2 117	48 278	20 834	161 148	1 349	18 815	5 165	16 800	2 982	18 513	8 620	67 215	市計
18	110	145	2 772	1 205	8 336	40	326	112	344	99	560	373	1 965	郡計
433	8 612	794	21 784	8 763	76 733	684	10 878	2 551	8 969	1 596	9 875	3 908	32 510	岡山市
330	6 376	313	8 554	4 941	42 226	479	8 971	1 643	5 915	1 075	6 978	2 729	22 986	北区
44	1 060	139	4 857	1 080	9 536	80	836	344	1 004	226	1 149	362	3 289	中区
12	104	125	3 168	824	6 182	57	524	146	483	75	394	302	2 110	東区
47	1 072	217	5 205	1 918	18 789	68	547	418	1 567	220	1 354	515	4 125	南区
107	1 074	512	13 365	4 989	39 523	299	3 977	1 428	4 774	634	4 818	2 175	18 924	倉敷市
32	359	116	1 932	1 449	11 633	100	1 109	294	850	195	903	598	3 978	津山市
17	213	71	1 233	585	3 046	31	328	182	442	90	831	221	1 532	玉野市
6	50	72	968	544	3 212	29	364	64	217	58	286	209	1 078	笠岡市
4	36	35	842	492	2 714	17	198	69	165	34	99	131	703	井原市
6	14	54	1 109	549	4 189	32	401	134	366	57	191	166	1 561	総社市
4	40	47	649	499	2 533	24	268	160	357	39	185	163	955	高梁市
13	55	47	634	444	2 333	18	135	49	101	53	199	149	758	新見市
13	86	134	2 113	497	2 987	34	319	49	145	41	266	152	714	備前市
3	3	57	1 120	322	2 216	13	127	25	84	29	120	116	649	瀬戸内市
5	15	45	570	319	2 544	14	151	20	53	39	228	107	663	赤磐市
17	95	67	708	730	3 782	25	226	76	143	67	236	282	1 430	真庭市
3	18	31	353	351	1 769	13	193	29	74	34	214	165	1 250	美作市
7	15	35	898	301	1 934	16	141	35	60	16	62	78	510	浅口市
2	3	16	139	132	759	8	61	16	46	16	43	47	332	和気町
-	-	41	1 044	152	2 076	5	40	29	92	9	52	26	240	早島町
2	10	7	94	88	688	5	40	25	49	8	29	36	216	里庄町
2	15	18	312	192	950	6	54	13	32	11	32	34	121	矢掛町
-	-	1	1	13	44	-	-	-	-	-	-	7	23	新庄村
1	2	16	616	112	1 335	3	20	8	12	12	149	49	190	鏡野町
4	6	18	327	108	701	5	46	9	83	10	54	51	196	勝央町
-	-	5	27	64	299	1	18	-	-	6	18	26	140	奈義町
-	-	2	2	13	79	-	-	-	-	-	-	3	21	西粟倉村
1	10	2	2	59	287	-	-	3	5	5	18	17	66	久米南町
2	48	7	134	122	518	4	23	4	10	12	108	34	153	美咲町
4	16	12	74	150	600	3	24	5	15	10	57	43	267	吉備中央町

資料：総務省統計局「平成26年経済センサス - 基礎調査結果」

33 市町村、産業大分類別事業所数及び従業者数(つづき)

年次 市町村	N 生活関連サービス業、娯楽業		O 教育、学習支援業		P 医療、福祉		Q 複合サービス事業		R サービス業(他に分類されないもの)		S 公務(他に分類されるものを除く)		事業内容等不詳の事業所
	事業所数	従業者数	事業所数	従業者数	事業所数	従業者数	事業所数	従業者数	事業所数	従業者数	事業所数	従業者数	事業所数
平成26年7月1日	7 307	31 818	3 560	45 084	6 662	129 843	676	7 952	6 076	58 482	738	24 212	3 365
市計	6 886	30 447	3 318	42 530	6 242	121 863	595	7 412	5 703	56 031	634	22 011	3 307
郡計	421	1 371	242	2 554	420	7 980	81	540	373	2 451	104	2 201	58
岡山市	2 737	12 829	1 264	20 916	2 621	51 250	180	2 524	2 355	29 909	156	9 961	2 146
北区	1 510	7 687	661	13 273	1 372	29 238	84	1 033	1 332	19 005	103	8 316	1 707
中区	398	1 620	215	3 240	443	8 755	28	406	324	3 530	12	671	146
東区	287	1 175	179	2 003	287	4 408	34	615	242	2 808	19	473	72
南区	542	2 347	209	2 400	519	8 849	34	470	457	4 566	22	501	221
倉敷市	1 735	7 803	731	9 860	1 390	31 701	84	1 119	1 197	12 938	82	3 847	731
津山市	474	1 633	221	2 427	425	8 380	49	781	399	3 243	49	1 585	127
玉野市	244	1 638	103	624	253	3 782	20	223	197	1 518	28	683	50
笠岡市	186	695	126	1 102	189	3 715	30	375	148	979	32	695	26
井原市	157	520	94	680	154	2 382	17	133	148	498	19	415	21
総社市	218	988	113	1 046	189	3 166	11	144	166	982	28	696	59
高梁市	143	491	87	1 080	132	2 500	36	354	197	690	46	637	10
新見市	161	480	91	800	121	2 073	32	425	152	537	49	591	11
備前市	115	434	103	744	128	1 797	23	194	154	799	27	462	23
瀬戸内市	113	396	73	331	110	2 463	18	148	116	1 811	18	362	22
赤磐市	124	591	83	748	171	2 343	21	159	97	370	23	416	22
真庭市	231	847	112	948	173	3 332	38	285	191	863	39	812	34
美作市	132	700	53	492	95	1 598	30	505	109	440	24	490	16
浅口市	116	402	64	732	91	1 381	6	43	77	454	14	359	9
和気郡													
和気町	51	243	32	348	57	1 164	8	68	44	135	14	246	3
都窪郡													
早島町	38	155	15	240	27	874	1	15	48	760	3	108	9
浅口郡													
里庄町	31	128	20	118	36	585	1	11	24	103	5	74	6
小田郡													
矢掛町	64	163	43	289	54	733	8	70	45	156	11	132	12
真庭郡													
新庄村	4	5	3	28	3	17	1	3	3	4	3	39	-
苫田郡													
鏡野町	50	207	36	261	62	1 151	12	90	50	345	18	195	8
勝田郡													
勝央町	38	112	15	233	35	766	6	25	26	163	5	95	6
奈義町	18	29	11	75	20	252	4	36	19	71	5	776	3
英田郡													
西粟倉村	5	30	4	40	4	51	1	3	4	8	3	42	-
久米郡													
久米南町	15	25	9	266	22	293	4	33	18	65	8	86	-
美咲町	56	144	17	213	52	923	21	108	53	534	14	241	8
加賀郡													
吉備中央町	51	130	37	443	48	1 171	14	78	39	107	15	167	3

資料：総務省統計局「平成26年経済センサス - 基礎調査結果」

34 市町村、経営組織別事業所数及び従業者数

年次 市町村	営								国・ 地方公共団体等		事業内容 等不詳の 事業所
	民		個人		会社		その他				
	事業所数	従業者数	事業所数	従業者数	事業所数	従業者数	事業所数	従業者数	事業所数	従業者数	
平成26年	82 145	823 920	28 892	78 604	45 346	604 551	7 907	140 765	2 822	61 012	3 365
市 計	77 526	778 049	27 039	74 076	43 165	571 617	7 322	132 356	2 429	55 134	3 307
郡 計	4 619	45 871	1 853	4 528	2 181	32 934	585	8 409	393	5 878	58
岡山市	32 388	339 548	9 822	27 895	19 812	251 969	2 754	59 684	628	21 062	2 146
北区	18 273	192 621	5 528	15 897	11 127	139 041	1 618	37 683	311	13 696	1 707
中区	4 348	46 566	1 302	3 769	2 627	34 009	419	8 788	96	2 788	146
東区	3 158	33 678	1 136	3 036	1 738	25 672	284	4 970	105	1 944	72
南区	6 609	66 683	1 856	5 193	4 320	53 247	433	8 243	116	2 634	221
倉敷市	18 795	204 032	6 567	18 832	10 841	153 075	1 387	32 125	389	11 488	731
津山市	5 176	46 381	1 846	4 805	2 753	32 440	577	9 136	182	3 530	127
玉野市	2 469	23 727	1 010	2 461	1 200	18 323	259	2 943	108	1 867	50
笠岡市	2 012	18 610	846	2 305	931	12 620	235	3 685	125	2 036	26
井原市	1 774	15 231	766	1 853	790	11 243	218	2 135	87	1 349	21
総社市	2 075	23 103	764	2 076	1 072	17 411	239	3 616	99	1 442	59
高梁市	1 764	14 392	770	1 976	708	9 166	286	3 250	143	1 696	10
新見市	1 630	11 658	688	1 614	687	7 317	255	2 727	126	1 470	11
備前市	1 851	16 561	734	1 863	949	13 229	168	1 469	105	1 726	23
瀬戸内市	1 293	14 098	474	1 331	667	11 252	152	1 515	73	1 691	22
赤磐市	1 334	12 408	479	1 322	693	8 912	162	2 174	90	1 336	22
真庭市	2 589	18 391	1 200	2 932	1 053	11 457	336	4 002	141	2 231	34
美作市	1 336	10 596	593	1 479	571	7 118	172	1 999	80	1 389	16
浅口市	1 040	9 313	480	1 332	438	6 085	122	1 896	53	821	9
和気郡											
和気町	570	4 456	222	535	269	2 760	79	1 161	56	777	3
都窪郡											
早島町	475	6 090	134	347	311	4 883	30	860	14	340	9
浅口郡											
里庄町	348	5 407	134	370	183	4 543	31	494	17	198	6
小田郡											
矢掛町	652	5 280	306	719	286	4 146	60	415	47	673	12
真庭郡											
新庄村	46	148	26	61	14	74	6	13	8	83	-
苫田郡											
鏡野町	509	5 736	192	485	216	3 885	101	1 366	71	722	8
勝田郡											
勝央町	449	5 994	167	444	247	4 818	35	732	21	343	6
奈義町	240	2 060	112	276	95	1 400	33	384	24	944	3
英田郡											
西粟倉村	67	391	31	71	22	151	14	169	9	104	-
久米郡											
久米南町	196	1 313	78	178	92	887	26	248	26	416	-
美咲町	532	4 355	241	582	212	2 731	79	1 042	46	728	8
加賀郡											
吉備中央町	535	4 641	210	460	234	2 656	91	1 525	54	550	3

注) 1 第33表 脚注参照

2 その他には、会社以外の法人、法人でない団体を含む。

資料：総務省統計局「平成26年経済センサス - 基礎調査結果」

35 産業中分類、その従業上の地位別従業者数

平成26年

産業中分類	事業所数	従業者数						
		総数	個人無従業	業主・家族有給役員	常用雇用者			臨時雇用者
					総数	正社員・正職員	正社員・正職員以外	
A～S 全産業（事業内容等不詳を含む）	88 332
A～S 全産業（事業内容等不詳を除く）	84 967	884 932	35 731	58 952	759 555	499 162	260 393	30 694
A～R 全産業（S公務を除く）	84 229	860 720	35 731	58 952	735 513	478 206	257 307	30 524
A 農業、林業	488	5 307	-	1 023	3 719	2 170	1 549	565
01 農業	402	4 412	-	857	3 043	1 615	1 428	512
02 林業	86	895	-	166	676	555	121	53
B 漁業	26	188	-	78	78	35	43	32
03 漁業（水産養殖業を除く）	4	31	-	24	4	3	1	3
04 水産養殖業	22	157	-	54	74	32	42	29
C 鉱業、採石業、砂利採取業	36	218	7	33	176	158	18	2
05 鉱業、採石業、砂利採取業	36	218	7	33	176	158	18	2
D 建設業	8 289	58 894	2 467	10 633	43 838	38 579	5 259	1 956
06 総合工事業	3 677	28 946	840	5 311	22 005	19 585	2 420	790
07 職別工事業（設備工事業を除く）	2 428	12 560	1 142	2 494	8 304	7 011	1 293	620
08 設備工事業	2 184	17 388	485	2 828	13 529	11 983	1 546	546
E 製造業	7 251	163 180	2 401	8 597	149 549	119 301	30 248	2 633
09 食料品製造業	733	21 614	326	790	19 662	9 346	10 316	836
10 飲料・たばこ・飼料製造業	138	1 624	24	163	1 397	961	436	40
11 繊維工業	1 126	17 450	440	1 192	15 538	11 956	3 582	280
12 木材・木製品製造業（家具を除く）	222	2 787	59	296	2 365	2 033	332	67
13 家具・装備品製造業	324	2 183	208	246	1 699	1 317	382	30
14 パルプ・紙・紙加工品製造業	115	3 948	19	164	3 746	2 964	782	19
15 印刷・同関連業	384	5 069	138	491	4 360	3 597	763	80
16 化学工業	172	10 172	3	207	9 865	8 675	1 190	97
17 石油製品・石炭製品製造業	34	1 196	2	18	1 173	1 025	148	3
18 プラスチック製品製造業	302	8 953	44	387	8 424	6 751	1 673	98
19 ゴム製品製造業	103	4 931	7	150	4 756	3 608	1 148	18
20 なめし革・同製品・毛皮製造業	22	162	10	28	118	52	66	6
21 窯業・土石製品製造業	638	7 518	293	634	6 386	5 600	786	205
22 鉄鋼業	157	8 490	23	217	8 230	7 445	785	20
23 非鉄金属製造業	80	1 766	20	98	1 641	1 375	266	7
24 金属製品製造業	736	9 757	211	962	8 420	7 098	1 322	164
25 はん用機械器具製造業	244	7 168	64	322	6 756	5 710	1 046	26
26 生産用機械器具製造業	579	10 372	135	877	9 277	8 183	1 094	83
27 業務用機械器具製造業	61	1 401	7	84	1 273	1 038	235	37
28 電子部品・デバイス・電子回路製造業	75	6 632	4	83	6 518	6 058	460	27
29 電気機械器具製造業	190	5 322	31	289	4 849	3 840	1 009	153
30 情報通信機械器具製造業	26	2 087	1	27	2 059	1 861	198	-
31 輸送用機械器具製造業	388	19 930	89	491	19 065	17 290	1 775	285
32 その他の製造業	402	2 648	243	381	1 972	1 518	454	52
F 電気・ガス・熱供給・水道業	129	3 887	-	44	3 839	3 599	240	4
33 電気業	26	1 790	-	2	1 787	1 774	13	1
34 ガス業	11	427	-	14	412	388	24	1
35 熱供給業	-	-	-	-	-	-	-	-
36 水道業	92	1 670	-	28	1 640	1 437	203	2
G 情報通信業	688	10 795	26	803	9 825	8 598	1 227	141
37 通信業	59	823	3	26	780	574	206	14
38 放送業	36	1 023	-	118	892	729	163	13
39 情報サービス業	386	7 075	8	467	6 515	5 934	581	85
40 インターネット附随サービス業	53	315	3	55	257	214	43	-
41 映像・音声・文字情報制作業	154	1 559	12	137	1 381	1 147	234	29
H 運輸業、郵便業	2 262	51 050	196	2 207	47 395	35 668	11 727	1 252
42 鉄道業	50	2 479	-	16	2 450	2 272	178	13
43 道路旅客運送業	318	6 395	89	305	5 843	4 061	1 782	158
44 道路貨物運送業	1 310	30 909	88	1 405	28 753	21 594	7 159	663
45 水運業	123	1 112	6	193	892	808	84	21
46 航空運輸業	15	94	-	4	90	87	3	-
47 倉庫業	167	2 358	4	89	2 212	1 529	683	53
48 運輸に附帯するサービス業	269	5 903	9	194	5 356	4 620	736	344
49 郵便業（信書便事業を含む）	10	1 800	-	1	1 799	697	1 102	-

注) 1 第33表 脚注参照

産 業 中 分 類	事 業 所 数	従 業 者 数						
		総 数	個 人 業 主 ・ 家 族 者 無 給	有 給 役 員	常 用 雇 用 者			臨 時 雇 用 者
					総 数	正 社 員 ・ 正 職 員	正 社 員 ・ 正 職 員 以 外	
I 卸売業、小売業	22 039	169 484	9 258	13 639	141 025	71 401	69 624	5 562
50 各種商品卸売業	21	124	5	27	91	80	11	1
51 繊維・衣服等卸売業	297	3 386	42	375	2 943	1 716	1 227	26
52 飲食料品卸売業	1 100	10 134	283	1 092	8 369	5 474	2 895	390
53 建築材料、鉱物・金属材料等卸売業	1 298	9 380	159	1 357	7 700	6 797	903	164
54 機械器具卸売業	1 533	13 071	102	1 110	11 614	10 101	1 513	245
55 その他の卸売業	1 246	11 093	233	1 120	9 352	6 633	2 719	388
56 各種商品小売業	69	4 219	8	29	3 795	949	2 846	387
57 織物・衣服・身の回り品小売業	2 141	10 071	828	843	8 149	3 264	4 885	251
58 飲食料品小売業	4 491	46 819	3 196	1 715	40 305	9 068	31 237	1 603
59 機械器具小売業	2 784	16 434	1 366	2 015	12 806	10 333	2 473	247
60 その他の小売業	6 370	39 147	2 758	3 502	31 305	14 339	16 966	1 582
61 無店舗小売業	689	5 606	278	454	4 596	2 647	1 949	278
J 金融業、保険業	1 389	19 141	136	900	17 976	14 380	3 596	129
62 銀行業	258	5 713	-	34	5 642	4 338	1 304	37
63 協同組織金融業	189	2 922	-	84	2 836	2 498	338	2
64 クレジットカード業等非預金信用機関	80	1 100	16	41	1 040	654	386	3
65 金融商品取引業、商品先物取引業	41	748	-	24	724	604	120	-
66 補助的金融業等	18	227	-	29	198	163	35	-
67 保険業（保険媒介代理業等を含む）	803	8 431	120	688	7 536	6 123	1 413	87
K 不動産業、物品賃貸業	5 277	17 144	2 717	4 513	9 586	6 488	3 098	328
68 不動産取引業	852	3 152	123	1 055	1 877	1 431	446	97
69 不動産賃貸業・管理業	3 932	9 695	2 558	3 099	3 895	2 646	1 249	143
70 物品賃貸業	493	4 297	36	359	3 814	2 411	1 403	88
L 学術研究、専門・技術サービス業	3 081	19 073	1 418	2 403	14 693	12 364	2 329	559
71 学術・開発研究機関	68	1 252	-	20	1 128	941	187	104
72 専門サービス業	1 444	5 970	947	907	3 969	3 282	687	147
73 広告業	119	867	7	111	723	559	164	26
74 技術サービス業	1 450	10 984	464	1 365	8 873	7 582	1 291	282
M 宿泊業、飲食サービス業	8 993	69 180	6 554	2 449	53 988	11 589	42 399	6 189
75 宿泊業	542	7 695	273	364	6 497	2 583	3 914	561
76 飲食店	7 468	52 544	6 075	1 875	39 285	7 118	32 167	5 309
77 持ち帰り・配達飲食サービス業	983	8 941	206	210	8 206	1 888	6 318	319
N 生活関連サービス業、娯楽業	7 307	31 818	5 445	1 763	22 210	10 850	11 360	2 400
78 洗濯・理容・美容・浴場業	5 738	15 738	4 921	1 024	9 323	5 245	4 078	470
79 その他の生活関連サービス業	745	4 853	320	337	3 802	1 988	1 814	394
80 娯楽業	824	11 227	204	402	9 085	3 617	5 468	1 536
O 教育、学習支援業	3 560	45 084	1 457	535	41 646	27 775	13 871	1 446
81 学校教育	1 107	33 325	4	115	32 904	23 744	9 160	302
82 その他の教育、学習支援業	2 453	11 759	1 453	420	8 742	4 031	4 711	1 144
P 医療、福祉	6 662	129 843	2 560	4 188	119 934	82 831	37 103	3 161
83 医療業	3 621	67 864	2 503	2 963	61 296	46 469	14 827	1 102
84 保健衛生	67	1 911	6	39	1 735	1 264	471	131
85 社会保険・社会福祉・介護事業	2 974	60 068	51	1 186	56 903	35 098	21 805	1 928
Q 複合サービス事業	676	7 952	97	215	7 526	4 940	2 586	114
86 郵便局	513	4 781	97	4	4 635	2 659	1 976	45
87 協同組合（他に分類されないもの）	163	3 171	-	211	2 891	2 281	610	69
R サービス業（他に分類されないもの）	6 076	58 482	992	4 929	48 510	27 480	21 030	4 051
88 廃棄物処理業	450	5 915	21	638	5 132	4 274	858	124
89 自動車整備業	941	4 133	662	593	2 795	2 390	405	83
90 機械等修理業（別掲を除く）	462	3 397	174	315	2 830	2 413	417	78
91 職業紹介・労働者派遣業	255	9 842	3	211	7 981	1 650	6 331	1 647
92 その他の事業サービス業	1 171	26 164	105	926	23 467	11 988	11 479	1 666
93 政治・経済・文化団体	875	3 667	-	423	3 012	2 179	833	232
94 宗教	1 842	4 800	25	1 807	2 770	2 309	461	198
95 その他のサービス業	80	564	2	16	523	277	246	23
S 公務（他に分類されるものを除く）	738	24 212	-	-	24 042	20 956	3 086	170
97 国家公務	110	4 713	-	-	4 704	4 017	687	9
98 地方公務	628	19 499	-	-	19 338	16 939	2 399	161

資料：総務省統計局「平成26年経済センサス - 基礎調査結果」

36 産業中分類、従業者規模別事業所数及び従業者数

平成26年

産業中分類	総数			1～4人		
	事業所数	従業者数	(内)常用雇用者	事業所数	従業者数	(内)常用雇用者
A～S 全産業（事業内容等不詳を含む）	88 332
A～S 全産業（事業内容等不詳を除く）	84 967	884 932	759 555	48 322	102 870	49 304
A～R 全産業（S公務を除く）	84 229	860 720	735 513	47 984	102 331	48 784
A 農業、林業	488	5 307	3 719	195	459	273
01 農業	402	4 412	3 043	163	393	236
02 林業	86	895	676	32	66	37
B 漁業	26	188	78	10	25	18
03 漁業（水産養殖業を除く）	4	31	4	1	1	1
04 水産養殖業	22	157	74	9	24	17
C 鉱業、採石業、砂利採取業	36	218	176	21	45	24
05 鉱業、採石業、砂利採取業	36	218	176	21	45	24
D 建設業	8 289	58 894	43 838	4 458	10 248	4 504
06 総合工事業	3 677	28 946	22 005	1 719	4 080	1 873
07 職別工事業（設備工事業を除く）	2 428	12 560	8 304	1 625	3 506	1 349
08 設備工事業	2 184	17 388	13 529	1 114	2 662	1 282
E 製造業	7 251	163 180	149 549	3 097	7 208	3 126
09 食料品製造業	733	21 614	19 662	284	686	310
10 飲料・たばこ・飼料製造業	138	1 624	1 397	44	105	51
11 繊維工業	1 126	17 450	15 538	502	1 157	505
12 木材・木製品製造業（家具を除く）	222	2 787	2 365	94	226	95
13 家具・装備品製造業	324	2 183	1 699	228	473	180
14 パルプ・紙・紙加工品製造業	115	3 948	3 746	27	64	29
15 印刷・同関連業	384	5 069	4 360	186	438	183
16 化学工業	172	10 172	9 865	42	98	53
17 石油製品・石炭製品製造業	34	1 196	1 173	11	26	19
18 プラスチック製品製造業	302	8 953	8 424	75	192	103
19 ゴム製品製造業	103	4 931	4 756	25	70	32
20 なめし革・同製品・毛皮製造業	22	162	118	11	29	14
21 窯業・土石製品製造業	638	7 518	6 386	303	688	263
22 鉄鋼業	157	8 490	8 230	48	117	60
23 非鉄金属製造業	80	1 766	1 641	29	60	27
24 金属製品製造業	736	9 757	8 420	345	833	384
25 はん用機械器具製造業	244	7 168	6 756	105	232	95
26 生産用機械器具製造業	579	10 372	9 277	236	571	262
27 業務用機械器具製造業	61	1 401	1 273	25	64	29
28 電子部品・デバイス・電子回路製造業	75	6 632	6 518	15	40	21
29 電気機械器具製造業	190	5 322	4 849	63	153	73
30 情報通信機械器具製造業	26	2 087	2 059	5	6	1
31 輸送用機械器具製造業	388	19 930	19 065	122	294	129
32 その他の製造業	402	2 648	1 972	272	586	208
F 電気・ガス・熱供給・水道業	129	3 887	3 839	32	78	75
33 電気業	26	1 790	1 787	7	9	6
34 ガス業	11	427	412	4	9	9
35 熱供給業	-	-	-	-	-	-
36 水道業	92	1 670	1 640	21	60	60
G 情報通信業	688	10 795	9 825	335	648	378
37 通信業	59	823	780	32	75	54
38 放送業	36	1 023	892	10	27	23
39 情報サービス業	386	7 075	6 515	171	329	177
40 インターネット附随サービス業	53	315	257	36	70	34
41 映像・音声・文字情報制作業	154	1 559	1 381	86	147	90
H 運輸業、郵便業	2 262	51 050	47 395	581	1 312	793
42 鉄道業	50	2 479	2 450	5	13	10
43 道路旅客運送業	318	6 395	5 843	108	225	103
44 道路貨物運送業	1 310	30 909	28 753	245	582	334
45 水運業	123	1 112	892	48	120	61
46 航空運輸業	15	94	90	6	13	13
47 倉庫業	167	2 358	2 212	71	141	105
48 運輸に附帯するサービス業	269	5 903	5 356	96	210	159
49 郵便業（信書便事業を含む）	10	1 800	1 799	2	8	8

注) 1 第33表 脚注参照

5 ～ 9 人			10 ～ 19 人			20 ～ 29 人			産業 中分類
事業所数	従業者数	(内)常用雇用者	事業所数	従業者数	(内)常用雇用者	事業所数	従業者数	(内)常用雇用者	
...	A～S
16 729	109 756	85 742	10 561	142 660	123 794	3 743	89 032	80 774	A～S
16 645	109 195	85 200	10 441	141 002	122 146	3 700	87 989	79 743	A～R
126	868	591	99	1 354	904	36	864	620	A
100	684	446	85	1 150	736	29	692	487	01
26	184	145	14	204	168	7	172	133	02
9	71	30	6	71	20	1	21	10	B
2	17	3	1	13	-	-	-	-	03
7	54	27	5	58	20	1	21	10	04
7	50	39	7	102	92	1	21	21	C
7	50	39	7	102	92	1	21	21	05
2 272	14 791	10 137	1 052	13 785	10 895	273	6 440	5 551	D
1 181	7 797	5 347	531	6 901	5 435	139	3 244	2 805	06
508	3 221	2 136	210	2 682	2 053	50	1 203	998	07
583	3 773	2 654	311	4 202	3 407	84	1 993	1 748	08
1 417	9 434	6 905	1 137	15 516	13 162	516	12 341	11 222	E
158	1 038	739	109	1 523	1 253	49	1 151	1 031	09
44	290	213	29	372	313	9	239	221	10
210	1 415	1 069	205	2 743	2 388	82	1 954	1 776	11
50	342	257	38	502	410	12	301	274	12
54	362	256	18	230	204	14	330	284	13
22	145	101	15	207	182	10	239	224	14
84	548	373	48	648	538	21	510	475	15
19	133	117	27	407	366	14	337	326	16
16	103	99	2	25	16	-	-	-	17
51	352	255	69	944	803	37	881	831	18
7	47	32	19	260	231	11	273	241	19
6	39	25	3	43	35	1	20	19	20
143	938	694	102	1 416	1 181	41	950	859	21
27	192	142	27	360	325	20	471	420	22
9	54	37	13	181	163	9	223	210	23
171	1 139	783	116	1 551	1 292	42	998	888	24
51	333	241	28	386	337	15	364	327	25
114	760	572	100	1 367	1 165	48	1 135	1 015	26
12	82	63	6	85	76	6	140	130	27
9	65	48	11	174	143	11	256	244	28
29	185	127	31	433	365	21	533	491	29
4	29	24	3	50	46	1	22	22	30
66	455	356	74	1 023	869	31	747	690	31
61	388	282	44	586	461	11	267	224	32
21	139	137	27	365	360	18	430	418	F
-	-	-	1	13	13	3	78	78	33
1	6	5	1	13	12	1	22	22	34
-	-	-	-	-	-	-	-	-	35
20	133	132	25	339	335	14	330	318	36
136	872	689	82	1 078	951	31	748	682	G
8	53	49	7	86	79	3	73	73	37
6	38	29	8	118	94	2	51	41	38
78	506	412	46	602	525	21	498	461	39
8	52	38	6	85	79	-	-	-	40
36	223	161	15	187	174	5	126	107	41
455	3 083	2 499	518	7 149	6 372	242	5 877	5 483	H
6	40	40	11	171	171	5	129	123	42
64	432	334	56	798	695	18	444	412	43
247	1 700	1 380	340	4 711	4 205	189	4 588	4 286	44
37	236	161	27	388	331	4	100	91	45
4	25	24	2	22	20	-	-	-	46
37	237	196	29	376	351	9	211	201	47
54	374	326	53	683	599	17	405	370	48
6	39	38	-	-	-	-	-	-	49

資料：総務省統計局「平成26年経済センサス - 基礎調査結果」

36 産業中分類、従業者規模別事業所数及び従業者数(つづき)

平成26年

産業中分類	総数			1～4人		
	事業所数	従業者数	(内)常用雇用者	事業所数	従業者数	(内)常用雇用者
I 卸売業, 小売業	22 039	169 484	141 025	12 740	29 118	15 002
50 各種商品卸売業	21	124	91	14	38	24
51 繊維・衣服等卸売業	297	3 386	2 943	157	407	219
52 飲食料品卸売業	1 100	10 134	8 369	554	1 291	738
53 建築材料, 鉱物・金属材料等卸売業	1 298	9 380	7 700	653	1 614	1 023
54 機械器具卸売業	1 533	13 071	11 614	711	1 815	1 318
55 その他の卸売業	1 246	11 093	9 352	662	1 574	912
56 各種商品小売業	69	4 219	3 795	27	55	38
57 織物・衣服・身の回り品小売業	2 141	10 071	8 149	1 429	3 199	1 785
58 飲食料品小売業	4 491	46 819	40 305	2 543	5 514	2 167
59 機械器具小売業	2 784	16 434	12 806	1 769	4 145	1 911
60 その他の小売業	6 370	39 147	31 305	3 764	8 580	4 505
61 無店舗小売業	689	5 606	4 596	457	886	362
J 金融業, 保険業	1 389	19 141	17 976	530	1 181	671
62 銀行業	258	5 713	5 642	17	25	24
63 協同組織金融業	189	2 922	2 836	11	24	20
64 クレジットカード業等非預金信用機関	80	1 100	1 040	43	98	58
65 金融商品取引業, 商品先物取引業	41	748	724	13	26	15
66 補助的金融業等	18	227	198	6	10	9
67 保険業(保険媒介代理業等を含む)	803	8 431	7 536	440	998	545
K 不動産業, 物品賃貸業	5 277	17 144	9 586	4 442	8 280	2 416
68 不動産取引業	852	3 152	1 877	673	1 529	671
69 不動産賃貸業・管理業	3 932	9 695	3 895	3 545	6 185	1 379
70 物品賃貸業	493	4 297	3 814	224	566	366
L 学術研究, 専門・技術サービス業	3 081	19 073	14 693	2 077	4 503	2 133
71 学術・開発研究機関	68	1 252	1 128	30	67	47
72 専門サービス業	1 444	5 970	3 969	1 063	2 360	1 112
73 広告業	119	867	723	64	131	78
74 技術サービス業	1 450	10 984	8 873	920	1 945	896
M 宿泊業, 飲食サービス業	8 993	69 180	53 988	5 067	10 603	4 174
75 宿泊業	542	7 695	6 497	222	531	204
76 飲食店	7 468	52 544	39 285	4 488	9 146	3 231
77 持ち帰り・配達飲食サービス業	983	8 941	8 206	357	926	739
N 生活関連サービス業, 娯楽業	7 307	31 818	22 210	5 942	10 800	4 602
78 洗濯・理容・美容・浴場業	5 738	15 738	9 323	5 150	9 104	3 683
79 その他の生活関連サービス業	745	4 853	3 802	464	993	531
80 娯楽業	824	11 227	9 085	328	703	388
O 教育, 学習支援業	3 560	45 084	41 646	2 028	3 838	2 164
81 学校教育	1 107	33 325	32 904	175	528	503
82 その他の教育, 学習支援業	2 453	11 759	8 742	1 853	3 310	1 661
P 医療, 福祉	6 662	129 843	119 934	2 064	4 765	2 865
83 医療業	3 621	67 864	61 296	1 513	3 347	1 664
84 保健衛生	67	1 911	1 735	17	41	31
85 社会保険・社会福祉・介護事業	2 974	60 068	56 903	534	1 377	1 170
Q 複合サービス事業	676	7 952	7 526	342	1 005	877
86 郵便局	513	4 781	4 635	314	956	832
87 協同組合(他に分類されないもの)	163	3 171	2 891	28	49	45
R サービス業(他に分類されないもの)	6 076	58 482	48 510	4 023	8 215	4 689
88 廃棄物処理業	450	5 915	5 132	121	281	198
89 自動車整備業	941	4 133	2 795	681	1 496	617
90 機械等修理業(別掲を除く)	462	3 397	2 830	294	624	318
91 職業紹介・労働者派遣業	255	9 842	7 981	95	217	152
92 その他の事業サービス業	1 171	26 164	23 467	441	1 007	711
93 政治・経済・文化団体	875	3 667	3 012	669	1 200	1 034
94 宗教	1 842	4 800	2 770	1 685	3 315	1 595
95 その他のサービス業	80	564	523	37	75	64
S 公務(他に分類されるものを除く)	738	24 212	24 042	338	539	520
97 国家公務	110	4 713	4 704	18	49	49
98 地方公務	628	19 499	19 338	320	490	471

5 ～ 9 人			10 ～ 19 人			20 ～ 29 人			産業 中分類
事業所数	従業者数	(内)常用雇用者	事業所数	従業者数	(内)常用雇用者	事業所数	従業者数	(内)常用雇用者	
4 836	31 467	25 799	2 714	36 321	32 150	807	19 060	17 524	I
3	17	12	2	25	18	2	44	37	50
65	420	315	51	645	542	7	176	169	51
258	1 706	1 331	162	2 208	1 858	52	1 206	1 035	52
368	2 427	1 974	174	2 258	1 936	49	1 166	1 002	53
463	3 017	2 645	220	2 942	2 700	63	1 462	1 373	54
305	1 958	1 557	176	2 340	2 065	36	872	822	55
10	67	55	5	57	51	2	49	42	56
486	3 103	2 750	152	1 932	1 834	34	802	760	57
641	4 242	3 373	750	10 512	9 266	250	5 822	5 268	58
595	3 796	2 891	261	3 487	3 196	85	2 069	1 991	59
1 542	10 059	8 351	704	9 175	8 019	199	4 703	4 375	60
100	655	545	57	740	665	28	689	650	61
267	1 793	1 560	304	4 230	4 097	143	3 330	3 295	J
40	298	298	117	1 674	1 674	49	1 136	1 127	62
63	444	441	84	1 101	1 100	21	462	456	63
19	122	111	7	99	99	3	74	74	64
8	55	49	4	56	56	3	69	69	65
2	15	15	5	80	67	2	49	39	66
135	859	646	87	1 220	1 101	65	1 540	1 530	67
496	3 078	2 022	194	2 607	2 193	51	1 219	1 112	K
133	807	543	34	475	338	4	101	92	68
225	1 343	675	76	1 013	816	23	555	477	69
138	928	804	84	1 119	1 039	24	563	543	70
575	3 716	2 770	263	3 526	2 996	67	1 605	1 424	L
12	75	72	10	139	120	2	45	34	71
264	1 690	1 237	89	1 137	950	14	336	288	72
31	202	158	13	167	140	2	44	39	73
268	1 749	1 303	151	2 083	1 786	49	1 180	1 063	74
1 863	12 280	9 302	1 297	17 455	14 903	428	10 096	8 714	M
108	691	447	99	1 315	1 122	43	1 002	859	75
1 405	9 263	6 736	999	13 555	11 382	355	8 408	7 235	76
350	2 326	2 119	199	2 585	2 399	30	686	620	77
708	4 589	3 684	349	4 828	4 215	131	3 038	2 625	N
414	2 603	2 070	105	1 375	1 189	27	632	571	78
152	1 011	821	77	1 042	919	25	587	530	79
142	975	793	167	2 411	2 107	79	1 819	1 524	80
534	3 528	3 021	417	5 886	5 420	208	4 978	4 686	O
201	1 379	1 318	255	3 704	3 653	155	3 695	3 622	81
333	2 149	1 703	162	2 182	1 767	53	1 283	1 064	82
1 848	12 386	10 157	1 355	18 461	16 255	514	12 373	11 506	P
1 163	7 717	5 929	552	7 118	5 624	105	2 496	2 169	83
4	25	25	19	264	258	10	229	194	84
681	4 644	4 203	784	11 079	10 373	399	9 648	9 143	85
192	1 246	1 199	95	1 287	1 261	15	343	295	Q
151	937	916	29	362	361	1	20	20	86
41	309	283	66	925	900	14	323	275	87
883	5 804	4 659	525	6 981	5 900	218	5 205	4 555	R
123	827	648	110	1 457	1 228	50	1 198	1 071	88
170	1 094	823	73	952	783	11	247	233	89
85	563	446	45	590	511	21	468	414	90
49	321	255	29	391	340	22	547	482	91
239	1 625	1 363	173	2 409	2 117	88	2 129	1 889	92
89	575	504	54	689	528	15	350	232	93
108	664	488	26	312	225	5	124	105	94
20	135	132	15	181	168	6	142	129	95
84	561	542	120	1 658	1 648	43	1 043	1 031	S
20	146	146	27	394	390	11	266	266	97
64	415	396	93	1 264	1 258	32	777	765	98

資料：総務省統計局「平成26年経済センサス - 基礎調査結果」

36 産業中分類、従業者規模別事業所数及び従業者数(つづき)

平成26年

産業中分類	30 ～ 49 人			50 ～ 99 人		
	事業所数	従業者数	(内)常用雇用者	事業所数	従業者数	(内)常用雇用者
A～S 全産業 (事業内容等不詳を含む)
A～S 全産業 (事業内容等不詳を除く)	2 496	93 991	87 706	1 768	120 747	114 451
A～R 全産業 (S公務を除く)	2 449	92 204	85 931	1 716	117 016	110 753
A 農業, 林業	15	554	454	7	519	387
01 農業	10	372	327	6	432	321
02 林業	5	182	127	1	87	66
B 漁業	-	-	-	-	-	-
03 漁業 (水産養殖業を除く)	-	-	-	-	-	-
04 水産養殖業	-	-	-	-	-	-
C 鉱業, 採石業, 砂利採取業	-	-	-	-	-	-
05 鉱業, 採石業, 砂利採取業	-	-	-	-	-	-
D 建設業	151	5 696	5 104	55	3 645	3 407
06 総合工事業	66	2 470	2 266	29	1 864	1 718
07 職別工事業 (設備工事業を除く)	26	985	826	6	437	422
08 設備工事業	59	2 241	2 012	20	1 344	1 267
E 製造業	437	16 400	15 417	341	23 480	22 502
09 食料品製造業	40	1 494	1 400	43	2 951	2 791
10 飲料・たばこ・飼料製造業	9	315	296	1	50	50
11 繊維工業	58	2 128	1 961	45	3 058	2 957
12 木材・木製品製造業 (家具を除く)	16	616	589	9	546	509
13 家具・装備品製造業	5	177	172	2	138	132
14 パルプ・紙・紙加工品製造業	15	563	533	14	972	946
15 印刷・同関連業	25	948	877	14	944	909
16 化学工業	23	864	845	19	1 253	1 185
17 石油製品・石炭製品製造業	2	72	70	1	60	59
18 プラスチック製品製造業	30	1 171	1 102	20	1 353	1 307
19 ゴム製品製造業	14	507	491	17	1 117	1 085
20 なめし革・同製品・毛皮製造業	1	31	25	-	-	-
21 窯業・土石製品製造業	23	825	767	17	1 194	1 149
22 鉄鋼業	11	399	382	11	815	791
23 非鉄金属製造業	9	338	314	7	467	449
24 金属製品製造業	27	1 013	944	19	1 210	1 161
25 はん用機械器具製造業	17	693	661	12	873	849
26 生産用機械器具製造業	36	1 370	1 287	28	1 982	1 860
27 業務用機械器具製造業	4	159	124	5	356	343
28 電子部品・デバイス・電子回路製造業	8	306	295	7	461	460
29 電気機械器具製造業	21	786	731	16	1 132	1 095
30 情報通信機械器具製造業	3	121	117	5	384	377
31 輸送用機械器具製造業	32	1 198	1 145	27	2 003	1 881
32 その他の製造業	8	306	289	2	161	157
F 電気・ガス・熱供給・水道業	10	366	351	10	770	763
33 電気業	2	68	68	6	477	477
34 ガス業	1	39	37	2	145	138
35 熱供給業	-	-	-	-	-	-
36 水道業	7	259	246	2	148	148
G 情報通信業	39	1 497	1 373	32	2 223	2 127
37 通信業	4	173	172	3	238	228
38 放送業	5	197	149	2	166	149
39 情報サービス業	24	906	848	23	1 548	1 479
40 インターネット附随サービス業	1	37	35	1	71	71
41 映像・音声・文字情報制作業	5	184	169	3	200	200
H 運輸業, 郵便業	212	8 193	7 713	166	11 136	10 609
42 鉄道業	9	355	336	9	593	593
43 道路旅客運送業	29	1 059	968	32	2 125	2 039
44 道路貨物運送業	145	5 622	5 331	98	6 517	6 177
45 水運業	4	158	146	2	110	102
46 航空運輸業	1	34	33	-	-	-
47 倉庫業	10	392	364	5	371	365
48 運輸に附帯するサービス業	14	573	535	20	1 420	1 333
49 郵便業 (信書便事業を含む)	-	-	-	-	-	-

100 ~ 199 人			200 ~ 299 人			300 人以上			出向・派遣 業者のみ	事業所数	産業 中分類
事業所数	従業者数	(内)常用雇用者	事業所数	従業者数	(内)常用雇用者	事業所数	従業者数	(内)常用雇用者			
...	A ~ S	
658	88 317	84 197	154	37 208	36 235	157	100 351	97 352	379	A ~ S	
630	84 492	80 383	143	34 636	33 666	142	91 855	88 907	379	A ~ R	
3	356	161	-	-	-	1	333	329	6	A	
3	356	161	-	-	-	1	333	329	5	01	
-	-	-	-	-	-	-	-	-	1	02	
-	-	-	-	-	-	-	-	-	-	B	
-	-	-	-	-	-	-	-	-	-	03	
-	-	-	-	-	-	-	-	-	-	04	
-	-	-	-	-	-	-	-	-	-	C	
-	-	-	-	-	-	-	-	-	-	05	
14	1 714	1 687	4	958	949	3	1 617	1 604	7	D	
8	998	983	3	716	712	1	876	866	-	06	
1	105	101	-	-	-	1	421	419	1	07	
5	611	603	1	242	237	1	320	319	6	08	
174	24 145	23 326	57	14 042	13 679	58	40 614	40 210	17	E	
26	3 574	3 239	11	2 572	2 479	13	6 625	6 420	-	09	
-	-	-	1	253	253	-	-	-	1	10	
14	1 679	1 630	6	1 551	1 492	3	1 765	1 760	1	11	
2	254	231	-	-	-	-	-	-	1	12	
3	473	471	-	-	-	-	-	-	1	13	
9	1 229	1 202	1	220	220	1	309	309	1	14	
5	640	614	-	-	-	1	393	391	-	15	
14	1 973	1 954	5	1 330	1 243	6	3 777	3 776	3	16	
-	-	-	-	-	-	1	910	910	1	17	
12	1 777	1 742	4	1 062	1 062	2	1 221	1 219	2	18	
6	836	831	1	209	207	3	1 612	1 606	-	19	
-	-	-	-	-	-	-	-	-	-	20	
6	927	895	1	245	243	1	335	335	1	21	
6	850	836	2	434	428	3	4 852	4 846	2	22	
2	242	241	1	201	200	-	-	-	1	23	
12	1 561	1 524	2	425	423	2	1 027	1 021	-	24	
9	1 319	1 300	5	1 147	1 127	2	1 821	1 819	-	25	
8	1 049	1 016	8	2 138	2 100	-	-	-	1	26	
2	250	249	1	265	259	-	-	-	-	27	
5	668	658	2	463	460	7	4 199	4 189	-	28	
6	923	911	1	292	291	2	885	765	-	29	
3	407	406	1	280	278	1	788	788	-	30	
22	3 160	3 025	4	955	914	10	10 095	10 056	-	31	
2	354	351	-	-	-	-	-	-	2	32	
9	1 176	1 172	2	563	563	-	-	-	-	F	
5	582	582	2	563	563	-	-	-	-	33	
1	193	189	-	-	-	-	-	-	-	34	
-	-	-	-	-	-	-	-	-	-	35	
3	401	401	-	-	-	-	-	-	-	36	
16	2 098	2 038	2	489	460	3	1 142	1 127	12	G	
1	125	125	-	-	-	-	-	-	1	37	
3	426	407	-	-	-	-	-	-	-	38	
11	1 433	1 393	2	489	460	2	764	760	8	39	
-	-	-	-	-	-	-	-	-	1	40	
1	114	113	-	-	-	1	378	367	2	41	
57	7 503	7 203	8	1 783	1 750	9	5 014	4 973	14	H	
1	182	182	3	618	618	1	378	377	-	42	
8	1 081	1 069	1	231	223	-	-	-	2	43	
37	4 916	4 826	3	644	619	3	1 629	1 595	3	44	
-	-	-	-	-	-	-	-	-	1	45	
-	-	-	-	-	-	-	-	-	2	46	
3	340	340	1	290	290	-	-	-	2	47	
8	984	786	-	-	-	3	1 254	1 248	4	48	
-	-	-	-	-	-	2	1 753	1 753	-	49	

資料：総務省統計局「平成26年経済センサス - 基礎調査結果」

36 産業中分類、従業者規模別事業所数及び従業者数(つづき)

平成26年

年次・産業中分類	30 ～ 49 人			50 ～ 99 人		
	事業所数	従業者数	(内)常用雇用者	事業所数	従業者数	(内)常用雇用者
I 卸売業, 小売業	444	16 432	15 387	313	21 367	20 254
50 各種商品卸売業	-	-	-	-	-	-
51 繊維・衣服等卸売業	9	321	301	3	208	207
52 飲食料品卸売業	33	1 231	1 124	28	1 904	1 706
53 建築材料, 鉱物・金属材料等卸売業	25	935	819	15	980	946
54 機械器具卸売業	44	1 624	1 465	17	1 277	1 198
55 その他の卸売業	36	1 315	1 268	17	1 146	1 079
56 各種商品小売業	2	77	46	11	862	827
57 織物・衣服・身の回り品小売業	11	403	398	4	265	265
58 飲食料品小売業	120	4 594	4 422	145	10 054	9 793
59 機械器具小売業	43	1 514	1 450	19	1 194	1 140
60 その他の小売業	103	3 724	3 483	35	2 319	2 109
61 無店舗小売業	18	694	611	19	1 158	984
J 金融業, 保険業	72	2 778	2 730	48	3 214	3 067
62 銀行業	22	824	824	10	655	631
63 協同組織金融業	1	48	43	6	404	359
64 クレジットカード業等非預金信用機関	4	149	145	2	147	142
65 金融商品取引業, 商品先物取引業	5	199	192	4	234	234
66 補助的金融業等	-	-	-	1	73	68
67 保険業(保険媒介代理業等を含む)	40	1 558	1 526	25	1 701	1 633
K 不動産業, 物品賃貸業	26	979	924	7	427	373
68 不動産取引業	3	111	106	2	129	127
69 不動産賃貸業・管理業	11	447	410	1	51	37
70 物品賃貸業	12	421	408	4	247	209
L 学術研究, 専門・技術サービス業	44	1 634	1 452	33	2 102	1 999
71 学術・開発研究機関	2	81	69	6	383	375
72 専門サービス業	8	287	234	3	160	148
73 広告業	6	203	194	2	120	114
74 技術サービス業	28	1 063	955	22	1 439	1 362
M 宿泊業, 飲食サービス業	199	7 365	6 757	101	6 629	6 037
75 宿泊業	32	1 184	1 111	23	1 553	1 421
76 飲食店	141	5 235	4 733	65	4 170	3 753
77 持ち帰り・配達飲食サービス業	26	946	913	13	906	863
N 生活関連サービス業, 娯楽業	88	3 239	2 943	52	3 517	2 890
78 洗濯・理容・美容・浴場業	21	763	729	13	889	834
79 その他の生活関連サービス業	13	490	451	7	519	345
80 娯楽業	54	1 986	1 763	32	2 109	1 711
O 教育, 学習支援業	192	7 269	6 979	131	8 923	8 740
81 学校教育	169	6 440	6 320	114	7 634	7 569
82 その他の教育, 学習支援業	23	829	659	17	1 289	1 171
P 医療, 福祉	371	14 125	13 234	299	20 614	19 763
83 医療業	73	2 719	2 465	87	6 140	5 762
84 保健衛生	7	263	237	4	280	278
85 社会保険・社会福祉・介護事業	291	11 143	10 532	208	14 194	13 723
Q 複合サービス事業	2	60	59	8	569	527
86 郵便局	1	30	30	3	211	211
87 協同組合(他に分類されないもの)	1	30	29	5	358	316
R サービス業(他に分類されないもの)	147	5 617	5 054	113	7 881	7 308
88 廃棄物処理業	30	1 189	1 106	11	751	671
89 自動車整備業	4	134	129	1	71	71
90 機械等修理業(別掲を除く)	7	266	262	2	138	138
91 職業紹介・労働者派遣業	13	503	440	22	1 525	1 398
92 その他の事業サービス業	76	2 909	2 629	71	4 904	4 578
93 政治・経済・文化団体	14	514	389	2	178	164
94 宗教	2	71	69	4	314	288
95 その他のサービス業	1	31	30	-	-	-
S 公務(他に分類されるものを除く)	47	1 787	1 775	52	3 731	3 698
97 国家公務	16	589	589	7	452	447
98 地方公務	31	1 198	1 186	45	3 279	3 251

100 ～ 199 人			200 ～ 299 人			300 人以上			出向・派遣 業者のみ	事業所数	産業 中分類
事業所数	従業者数	(内)常用雇用者	事業所数	従業者数	(内)常用雇用者	事業所数	従業者数	(内)常用雇用者			
73	9 446	9 024	9	2 064	1 925	8	4 209	3 960	95	I	
-	-	-	-	-	-	-	-	-	-	50	
3	417	398	-	-	-	1	792	792	1	51	
3	313	302	1	275	275	-	-	-	9	52	
-	-	-	-	-	-	-	-	-	14	53	
6	727	708	1	207	207	-	-	-	8	54	
9	1 248	1 046	3	640	603	-	-	-	2	55	
6	818	818	2	507	416	4	1 727	1 502	-	56	
1	150	143	1	217	214	-	-	-	23	57	
36	4 499	4 464	1	218	210	2	1 364	1 342	3	58	
2	229	227	-	-	-	-	-	-	10	59	
4	587	463	-	-	-	-	-	-	19	60	
3	458	455	-	-	-	1	326	324	6	61	
9	1 139	1 110	3	759	746	1	717	700	12	J	
1	129	122	1	255	242	1	717	700	-	62	
3	439	417	-	-	-	-	-	-	-	63	
1	132	132	1	279	279	-	-	-	-	64	
1	109	109	-	-	-	-	-	-	3	65	
-	-	-	-	-	-	-	-	-	2	66	
3	330	330	1	225	225	-	-	-	7	67	
2	253	245	-	-	-	1	301	301	58	K	
-	-	-	-	-	-	-	-	-	3	68	
1	101	101	-	-	-	-	-	-	50	69	
1	152	144	-	-	-	1	301	301	5	70	
14	1 987	1 919	-	-	-	-	-	-	8	L	
4	462	411	-	-	-	-	-	-	2	71	
-	-	-	-	-	-	-	-	-	3	72	
-	-	-	-	-	-	-	-	-	1	73	
10	1 525	1 508	-	-	-	-	-	-	2	74	
22	2 717	2 526	3	697	674	3	1 338	901	10	M	
9	1 149	1 073	1	270	260	-	-	-	5	75	
9	1 002	900	2	427	414	3	1 338	901	1	76	
4	566	553	-	-	-	-	-	-	4	77	
14	1 807	1 251	-	-	-	-	-	-	23	N	
3	372	247	-	-	-	-	-	-	5	78	
2	211	205	-	-	-	-	-	-	5	79	
9	1 224	799	-	-	-	-	-	-	13	80	
31	4 071	4 068	4	983	970	6	5 608	5 598	9	O	
28	3 714	3 711	4	983	970	5	5 248	5 238	1	81	
3	357	357	-	-	-	1	360	360	8	82	
112	15 063	14 580	29	7 116	6 993	36	24 940	24 581	34	P	
65	9 337	9 068	25	6 187	6 072	31	22 803	22 543	7	83	
4	489	488	-	-	-	1	320	224	1	84	
43	5 237	5 024	4	929	921	4	1 817	1 814	26	85	
13	1 625	1 501	5	1 079	1 073	2	738	734	2	Q	
9	1 051	1 051	4	870	870	1	344	344	-	86	
4	574	450	1	209	203	1	394	390	2	87	
67	9 392	8 572	17	4 103	3 884	11	5 284	3 889	72	R	
2	212	210	-	-	-	-	-	-	3	88	
1	139	139	-	-	-	-	-	-	-	89	
2	294	289	2	454	452	-	-	-	4	90	
14	2 261	1 914	5	1 250	1 051	6	2 827	1 949	-	91	
47	6 325	5 859	10	2 399	2 381	5	2 457	1 940	21	92	
1	161	161	-	-	-	-	-	-	31	93	
-	-	-	-	-	-	-	-	-	12	94	
-	-	-	-	-	-	-	-	-	1	95	
28	3 825	3 814	11	2 572	2 569	15	8 496	8 445	-	S	
5	630	630	4	937	937	2	1 250	1 250	-	97	
23	3 195	3 184	7	1 635	1 632	13	7 246	7 195	-	98	

資料：総務省統計局「平成26年経済センサス - 基礎調査結果」

5 農 林 水 産 業

37 市町村別総農家数、販売農家の世帯員数、
農業就業人口及び基幹的農業従事者数

年次 市町村	総 農 家 数						販 売 農
	総 数	自給的 農 家	販 売 農 家	専 兼 業 別			総 数
				専 業	第1種 兼 業	第2種 兼 業	
平成 12 年	90 053	27 321	62 732	12 020	4 446	46 266	262 712
17	81 786	30 077	51 709	12 301	4 116	35 292	206 100
22	73 498	29 270	44 228	12 665	3 427	28 136	164 960
市 計	60 817	25 008	35 809	10 257	2 795	22 757	134 188
郡 計	12 681	4 262	8 419	2 408	632	5 379	30 772
岡 山 市	12 691	3 961	8 730	2 574	709	5 447	32 307
北 区	5 383	2 175	3 208	1 010	245	1 953	11 810
中 区	954	350	604	194	38	372	2 154
東 区	3 475	913	2 562	773	192	1 597	9 105
南 区	2 879	523	2 356	597	234	1 525	9 238
倉敷市	7 907	3 998	3 909	979	414	2 516	15 650
津山市	6 093	1 990	4 103	945	192	2 966	15 944
玉野市	1 159	680	479	155	41	283	1 770
笠岡市	1 985	1 410	575	192	42	341	2 101
井原市	2 856	1 629	1 227	398	105	724	4 495
総社市	3 247	1 325	1 922	443	166	1 313	7 621
高梁市	3 839	1 563	2 276	879	148	1 249	7 682
新見市	3 883	1 525	2 358	655	187	1 516	8 794
備前市	1 179	699	480	138	32	310	1 710
瀬戸内市	1 887	594	1 293	464	141	688	4 635
赤磐市	2 563	793	1 770	582	192	996	6 153
真庭市	5 860	2 099	3 761	920	300	2 541	14 991
美作市	3 953	1 531	2 422	780	89	1 553	8 430
浅口市	1 715	1 211	504	153	37	314	1 905
和 気 郡							
和 気 町	1 305	565	740	195	47	498	2 705
都 窪 郡							
早 島 町	190	58	132	26	12	94	574
浅 口 郡							
里 庄 町	379	327	52	11	5	36	199
小 田 郡							
矢 掛 町	1 572	737	835	170	45	620	3 380
真 庭 郡							
新 庄 村	183	46	137	31	12	94	504
苦 田 郡							
鏡 野 町	2 011	607	1 404	383	60	961	5 167
勝 田 郡							
勝 央 町	1 124	271	853	221	86	546	3 209
奈 義 町	765	168	597	168	59	370	2 231
英 田 郡							
西 粟 倉 村	229	79	150	36	11	103	582
久 米 郡							
久 米 南 町	831	198	633	261	60	312	1 973
美 咲 町	2 004	706	1 298	378	98	822	4 635
加 賀 郡							
吉 備 中 央 町	2 088	500	1 588	528	137	923	5 613

注) 1 「2010年世界農業センサス」(平成22年2月1日実施)、「2005年農業センサス」(平成17年2月1日実施)及び「2000年世界農業センサス」(平成12年2月1日実施)の結果である。

2 農家とは、経営耕地面積が10a以上又は調査期日前1年間における農産物販売金額が15万円以上あった世帯をいう。

3 販売農家とは、経営耕地面積が30a以上又は調査期日前1年間における農産物販売金額が50万円以上の農家をいう。

(単位 農家数 戸、世帯員数等 人)

家の世帯員数		販売農家の農業就業人口			販売農家の基幹的農業従事者数			年次 市町村
男	女	総数	男	女	総数	男	女	
127 782	134 930	93 415	39 885	53 530	47 678	25 451	22 227	12年
100 650	105 450	79 528	36 113	43 415	46 485	26 168	20 317	17
80 845	84 115	59 570	29 997	29 573	48 666	27 999	20 667	22
65 705	68 483	48 389	24 350	24 039	39 531	22 754	16 777	市 計
15 140	15 632	11 181	5 647	5 534	9 135	5 245	3 890	郡 計
15 794	16 513	11 410	5 825	5 585	9 075	5 419	3 656	岡 山 市
5 785	6 025	4 464	2 265	2 199	3 668	2 125	1 543	北 区
1 033	1 121	789	390	399	611	362	249	中 区
4 414	4 691	3 064	1 635	1 429	2 532	1 538	994	東 区
4 562	4 676	3 093	1 535	1 558	2 264	1 394	870	南 区
7 629	8 021	5 419	2 756	2 663	4 265	2 538	1 727	倉 敷 市
7 794	8 150	5 113	2 488	2 625	3 922	2 239	1 683	津 山 市
887	883	734	366	368	605	334	271	玉 野 市
1 026	1 075	848	453	395	750	435	315	笠 岡 市
2 205	2 290	1 855	912	943	1 585	862	723	井 原 市
3 690	3 931	2 438	1 253	1 185	2 020	1 188	832	総 社 市
3 779	3 903	3 364	1 627	1 737	3 005	1 562	1 443	高 梁 市
4 320	4 474	3 089	1 525	1 564	2 724	1 462	1 262	新 見 市
833	877	556	305	251	452	286	166	備 前 市
2 287	2 348	1 872	1 018	854	1 473	925	548	瀬 戸 内 市
3 006	3 147	2 453	1 261	1 192	2 071	1 203	868	赤 磐 市
7 351	7 640	5 307	2 580	2 727	4 519	2 447	2 072	真 庭 市
4 169	4 261	3 132	1 572	1 560	2 479	1 474	1 005	美 作 市
935	970	799	409	390	586	380	206	浅 口 市
1 322	1 383	902	459	443	726	425	301	和 気 町
286	288	159	87	72	120	80	40	早 島 町
94	105	62	40	22	59	40	19	里 庄 町
1 665	1 715	1 131	568	563	846	525	321	矢 掛 町
248	256	184	83	101	148	77	71	新 庄 村
2 555	2 612	1 745	891	854	1 361	786	575	鏡 野 町
1 562	1 647	1 162	573	589	947	543	404	勝 央 町
1 078	1 153	846	424	422	687	387	300	奈 義 町
271	311	188	102	86	170	98	72	西 粟 倉 村
962	1 011	878	470	408	778	461	317	久 米 南 町
2 312	2 323	1 768	884	884	1 469	840	629	美 咲 町
2 785	2 828	2 156	1 066	1 090	1 824	983	841	吉 備 中 央 町

注) 4 農業就業人口とは、自営農業に従事した世帯員のうち、調査期日前1年間に自営農業のみに従事した者又は農業とそれ以外の仕事の両方に従事した者のうち、自営農業が主の者をいう。

5 基幹的農業従事者とは、農業就業人口のうち、ふだん仕事として主に自営農業に従事している者をいう。

資料：県統計分析課

38 販売農家の経営耕地面積及び経営耕地面積規模別農家数

市町村	経営耕地面積							経営		
	総経営 耕地面積	田	畑	樹園地	借入耕地	貸付耕地	耕作 放棄地	計	経営耕地 なし	0.3ha 未満
平成 12 年	52 734	43 339	6 792	2 603	9 120	1 928	3 901	62 732	…	…
17	46 088	38 445	5 475	2 168	9 579	1 677	3 346	51 709	531	
22	43 032	35 919	5 105	2 009	10 984	1 772	2 975	44 228	31	367
市 計	34 697	28 771	4 167	1 759	9 039	1 383	2 349	35 809	28	348
郡 計	8 335	7 151	936	251	1 946	392	627	8 419	3	19
岡 山 市	10 177	9 317	438	421	2 862	335	412	8 730	2	111
北 区	2 723	2 300	208	215	742	100	199	3 208	1	78
中 区	677	648	18	10	246	18	12	604	-	11
東 区	3 113	2 784	156	172	979	134	152	2 562	-	20
南 区	3 665	3 585	56	24	895	83	48	2 356	1	2
倉 敷 市	3 027	2 417	281	329	607	119	141	3 909	5	73
津 山 市	4 000	3 627	324	50	823	168	235	4 103	4	4
玉 野 市	553	502	34	16	146	18	21	479	1	3
笠 岡 市	515	274	198	43	153	23	74	575	3	12
井 原 市	961	597	266	98	282	33	196	1 227	2	14
総 社 市	1 628	1 452	103	74	463	82	69	1 922	1	1
高 梁 市	1 605	1 059	396	149	260	53	300	2 276	3	31
新 見 市	1 867	1 440	295	132	368	61	213	2 358	1	37
備 前 市	356	297	34	25	95	9	25	480	-	4
瀬 戸 内 市	1 852	1 474	327	51	777	57	96	1 293	-	14
赤 磐 市	1 814	1 515	119	180	542	76	118	1 770	1	19
真 庭 市	3 962	2 844	1 023	95	1 026	263	247	3 761	1	14
美 作 市	2 038	1 729	268	42	544	71	169	2 422	3	3
浅 口 市	342	227	61	54	91	15	33	504	1	8
和 気 郡										
和 気 町	585	537	33	15	181	21	36	740	-	1
都 窪 郡										
早 島 町	142	137	4	2	46	5	2	132	-	-
浅 口 郡										
里 庄 町	38	18	15	5	11	1	7	52	-	-
小 田 郡										
矢 掛 町	664	578	70	16	234	22	38	835	-	2
真 庭 郡										
新 庄 村	169	155	13	2	45	6	7	137	-	-
苫 田 郡										
鏡 野 町	1 274	1 169	76	30	246	45	49	1 404	-	-
勝 田 郡										
勝 央 町	1 031	823	170	38	249	79	61	853	1	1
奈 義 町	734	639	87	8	196	39	16	597	-	2
英 田 郡										
西 栗 倉 村	117	106	10	1	29	10	3	150	-	1
久 米 郡										
久 米 南 町	690	602	56	32	138	31	91	633	1	2
美 咲 町	1 221	1 039	139	44	249	58	146	1 298	-	4
加 賀 郡										
吉 備 中 央 町	1 670	1 348	263	58	322	75	171	1 588	1	6

注) 1 「2010年世界農林業センサス」(平成22年2月1日実施)、「2005年農林業センサス」(平成17年2月1日実施)及び「2000年世界農林業センサス」(平成12年2月1日実施)の結果である。

2 販売農家とは、経営耕地面積が30a以上又は調査期日前1年間における農産物販売金額が50万円以上の農家をいう。

(単位 農家数 戸、農家人口 人、面積 ha)

耕 地 面 積 規 模 別 農 家 数										市 町 村
0.3~0.5	0.5~1.0	1.0~1.5	1.5~2.0	2.0~3.0	3.0~5.0	5.0~10.0	10.0~20.0	20.0~30.0	30.0以上	
...	12
15 662	22 457	7 685	2 602	1 631	677	318	120	20	6	17
12 058	19 569	6 783	2 473	1 588	773	408	140	26	12	22
10 074	15 784	5 293	1 932	1 248	613	333	119	26	11	市 計
1 984	3 785	1 490	541	340	160	75	21	-	1	郡 計
1 904	3 498	1 596	743	502	204	107	49	7	7	岡 山 市
952	1 529	389	117	68	44	19	8	3	-	北 区
168	256	92	38	19	8	3	7	1	1	中 区
448	1 059	543	235	135	66	37	17	-	2	東 区
336	654	572	353	280	86	48	17	3	4	南 区
1 337	1 771	453	127	71	47	21	4	-	-	倉 敷 市
938	1 932	758	227	121	64	43	10	2	-	津 山 市
130	174	56	52	39	13	8	3	-	-	玉 野 市
274	209	29	15	12	5	10	4	2	-	笠 岡 市
419	556	141	53	24	10	7	1	-	-	井 原 市
578	950	233	68	39	31	21	-	-	-	総 社 市
821	1 066	243	59	34	14	5	-	-	-	高 梁 市
808	1 043	283	83	56	37	8	2	-	-	新 見 市
189	204	50	14	16	1	2	-	-	-	備 前 市
212	495	299	109	77	43	25	10	8	1	瀬 戸 内 市
345	799	360	121	77	25	20	2	1	-	赤 磐 市
1 165	1 680	464	154	126	85	35	28	6	3	真 庭 市
729	1 199	291	94	49	30	18	6	-	-	美 作 市
225	208	37	13	5	4	3	-	-	-	浅 口 市
264	346	70	22	21	10	6	-	-	-	和 気 町
31	69	21	4	2	2	1	2	-	-	早 島 町
27	22	1	1	-	-	-	1	-	-	里 庄 町
313	412	58	20	12	8	6	3	-	1	矢 掛 町
27	61	24	9	6	6	3	1	-	-	新 庄 村
321	704	242	67	43	12	12	3	-	-	鏡 野 町
144	342	185	80	52	33	12	3	-	-	勝 央 町
85	244	150	46	42	17	7	4	-	-	奈 義 町
57	68	12	4	4	1	3	-	-	-	西 栗 倉 村
100	258	135	81	38	16	2	-	-	-	久 米 南 町
334	581	221	73	47	25	12	1	-	-	美 咲 町
281	678	371	134	73	30	11	3	-	-	吉 備 中 央 町

注) 3 経営耕地とは、調査期日現在で経営している耕地をいい、自家で所有し耕作している耕地と、よそから借りて耕作している耕地の合計である。(経営耕地=所有地(田、畑、樹園地)-貸付耕地-耕作放棄地+借入耕地)

4 借入耕地とは、他人から耕作を目的に借り入れている耕地、貸付耕地とは、他人に貸し付けている自己所有耕地をいう。

5 耕作放棄地とは、以前耕作していた土地で、過去1年以上作物を作付け(栽培)せず、この数年の間に再び作付け(栽培)する意思のない土地をいう。

資料：県統計分析課

39 米作付面積及び収穫量

(単位 作付面積 ha、収穫量 t)

年次	作付面積(子実用)			収穫量			
	総数	水稲	陸稲	総数	水稲	作況指数	陸稲
昭和25年	80 400	80 100	258	270 900	270 700	97	255
30	84 200	83 800	490	354 700	354 200	124	510
35	83 900	83 600	310	299 800	299 300	95	510
40	81 100	80 900	214	275 400	275 100	89	276
45	69 200	69 100	80	257 800	257 700	91	118
50	64 400	64 400	13	297 500	297 500	107	21
55	52 300	52 300	3	205 000	205 000	87	5
60	50 900	50 900	6	234 100	234 100	100	11
61	50 200	50 200	5	245 500	245 500	105	9
62	46 800	46 800	3	208 300	208 300	95	6
63	45 800	45 800	3	227 200	227 200	106	7
平成元	45 500	45 500	3	216 600	216 600	101	6
2	45 000	45 000	4	185 900	185 900	87	5
3	44 300	44 300	5	199 800	199 800	95	11
4	45 300	45 300	6	223 800	223 800	104	14
5	46 100	46 100	6	200 100	200 100	92	13
6	48 200	48 200	7	256 400	256 400	112	8
7	45 500	45 500	6	237 500	237 500	110	13
8	42 000	42 000	4	218 000	218 000	108	8
9	41 400	41 400	2	201 200	201 200	100	4
10	38 400	38 400	2	196 200	196 200	104	4
11	37 600	37 600	1	188 800	188 800	100	3
12	36 700	36 700	1	195 200	195 200	104	2
13	35 500	35 500	1	188 900	188 900	104	2
14	35 100	35 100	0	189 900	189 900	104	1
15	34 700	34 700	0	173 500	173 500	96	0
16	35 100	35 100	0	173 400	173 400	94	0
17	35 000	35 000	0	182 400	182 400	99	0
18	34 900	34 900	0	177 300	177 300	97	0
19	34 200	34 200	X	174 100	174 100	97	X
20	33 600	33 600	-	185 500	185 500	105	-
21	33 700	33 700	-	181 000	181 000	102	-
22	33 800	33 800	-	172 000	172 000	97	-
23	33 100	33 100	-	176 400	176 400	101	-
24	32 700	32 700	-	172 300	172 300	100	-
25	33 100	33 100	-	169 500	169 500	97	-
26	32 600	32 600	-	160 700	160 700	94	-

資料：農林水産省「作物統計調査」

40 4 麦作付面積及び収穫量

(単位 作付面積 ha、収穫量 t)

年次	作付面積 (子実用)					収 穫 量				
	4 麦計	小 麦	六条大麦	二条大麦	裸 麦	4 麦計	小 麦	六条大麦	二条大麦	裸 麦
昭和25年	59 600	28 800	7 180	…	23 600	128 400	61 600	16 000	…	50 800
30	56 500	27 600	8 040	…	20 800	153 200	71 800	24 000	…	57 400
35	50 100	23 800	9 490	730	16 100	138 400	65 900	26 100	2 150	44 300
40	27 300	15 900	5 130	1 460	4 800	76 100	43 700	14 400	4 390	13 600
45	9 370	2 570	1 420	3 850	1 530	15 300	1 770	2 200	8 660	2 650
50	2 340	394	187	1 510	251	6 970	1 020	492	4 790	665
55	5 430	389	82	4 600	356	16 100	945	221	14 000	965
60	5 390	844	38	4 350	157	20 200	2 880	111	16 700	462
61	5 470	1 000	32	4 310	126	19 100	3 010	82	15 700	345
62	5 640	1 050	17	4 480	89	21 400	3 580	49	17 500	259
63	5 710	1 080	11	4 550	66	22 600	3 600	34	18 800	191
平成元	5 930	1 090	10	4 790	40	20 800	3 460	28	17 200	107
2	5 640	1 030	9	4 580	29	20 200	2 770	26	17 300	78
3	4 840	730	6	4 080	20	12 500	1 560	15	10 900	45
4	4 350	858	5	3 480	16	16 300	2 820	14	13 400	48
5	4 020	729	3	3 280	14	16 400	2 380	9	14 000	41
6	3 250	393	3	2 850	10	13 300	1 030	9	12 200	30
7	3 000	255	2	2 730	13	13 600	941	6	12 600	41
8	2 790	269	1	2 510	15	13 400	1 040	3	12 300	52
9	2 700	286	1	2 360	45	11 100	1 020	4	9 960	140
10	2 530	330	1	2 140	58	9 040	1 120	3	7 750	169
11	2 520	357	1	2 080	85	12 200	1 520	3	10 300	333
12	2 780	414	1	2 230	133	12 800	1 620	3	10 700	488
13	2 850	431	1	2 300	120	9 880	1 380	4	8 170	322
14	2 990	498	1	2 390	102	10 400	1 840	2	8 250	292
15	3 000	519	0	2 380	101	11 700	1 930	0	9 520	278
16	2 800	470	0	2 250	76	9 970	1 500	0	8 280	192
17	2 590	411	0	2 120	58	8 880	1 310	0	7 400	172
18	2 530	430	0	2 040	57	11 200	1 700	0	9 300	174
19	2 260	411	0	1 800	45	10 700	1 570	0	9 020	156
20	2 380	426	X	1 920	34	10 100	1 550	X	8 430	108
21	2 330	434	X	1 860	X	8 120	1 530	X	6 510	X
22	2 340	422	X	1 890	X	7 800	1 020	X	6 730	X
23	2 500	453	X	2 020	X	9 440	1 440	X	7 920	X
24	2 460	482	X	1 950	34	8 040	1 420	X	6 530	87
25	2 500	480	X	1 990	X	9 070	1 720	X	7 270	X
26	2 650	548	X	2 070	30	9 630	1 950	X	7 600	75

資料：農林水産省「作物統計調査」

41 米及び麦の10アール当たり収穫量

(単位 kg)

年次	水 稲	陸 稲	二 条 大 麦	裸 麦	小 麦
昭和25年	338	99	…	215	214
30	422	107	…	276	260
35	358	161	294	275	277
40	340	129	301	283	275
45	373	148	225	173	69
50	462	162	317	265	259
55	392	167	304	271	243
60	460	183	384	294	341
61	489	180	364	274	301
62	445	225	391	291	341
63	496	217	413	289	333
平成元	476	207	359	268	317
2	413	125	378	269	269
3	451	210	268	225	214
4	494	233	384	297	329
5	434	217	428	293	327
6	532	119	429	300	263
7	522	209	461	315	369
8	519	212	489	347	388
9	486	178	422	311	357
10	511	187	362	291	338
11	502	171	497	392	427
12	532	168	480	367	391
13	532	226	355	268	320
14	541	200	345	286	369
15	500	136	400	275	372
16	494	158	368	253	319
17	521	149	349	297	319
18	508	237	456	305	395
19	509	X	501	347	381
20	552	-	439	318	364
21	537	-	350	255	352
22	509	-	356	257	241
23	533	-	392	233	317
24	527	-	335	256	294
25	512	-	365	288	359
26	493	-	367	250	356

資料：農林水産省「作物統計調査」

42 米、4 麦の市町村別作付面積及び収穫量

年次 市町村	水 稲			陸 稲			4 麦 計	
	作付面積 (子実用)	収 穫 量	10 a 当 たり 収 量	作付面積 (子実用)	収 穫 量	10 a 当 たり 収 量	作付面積 (子実用)	収 穫 量
	ha	t	kg	ha	t	kg	ha	t
平成22年	33 800	172 000	509	-	-	-	2 340	7 800
23	33 100	176 400	533	-	-	-	2 500	9 440
24	32 700	172 300	527	-	-	-	2 460	8 040
25	33 100	169 500	512	-	-	-	2 500	9 070
26	32 600	160 700	493	-	-	-	2 650	9 630
岡 山 市	8 440	43 800	519	-	-	-
北 区
中 区
東 区
南 区
倉 敷 市	2 640	13 400	509	-	-	-
津 山 市	2 930	13 800	471	-	-	-
玉 野 市	432	2 210	512	-	-	-
笠 岡 市	444	2 220	499	-	-	-
井 原 市	855	4 100	479	-	-	-
総 社 市	1 410	7 180	509	-	-	-
高 梁 市	1 070	5 030	470	-	-	-
新 見 市	1 350	6 290	466	-	-	-
備 前 市	355	1 740	491	-	-	-
瀬 戸 内 市	1 310	6 930	529	-	-	-
赤 磐 市	1 340	6 450	481	-	-	-
真 庭 市	2 070	9 960	481	-	-	-
美 作 市	1 520	7 100	467	-	-	-
浅 口 市	351	1 790	509	-	-	-
和 気 郡								
和 気 町	510	2 490	489	-	-	-
都 窪 郡								
早 島 町	114	593	520	-	-	-
浅 口 郡								
里 庄 町	49	247	505	-	-	-
小 田 郡								
矢 掛 町	647	3 210	496	-	-	-
真 庭 郡								
新 庄 村	99	455	460	-	-	-
苫 田 郡								
鏡 野 町	1 150	5 370	467	-	-	-
勝 田 郡								
勝 央 町	563	2 670	474	-	-	-
奈 義 町	446	2 080	466	-	-	-
英 田 郡								
西 栗 倉 村	78	339	435	-	-	-
久 米 郡								
久米南町	426	2 010	472	-	-	-
美 咲 町	881	4 080	463	-	-	-
加 賀 郡								
吉備中央町	1 090	5 120	470	-	-	-

資料：農林水産省「作物統計調査」

43 主要農作物の作付面積及び収穫量

(1) いも類

年次	か ん し よ		ば れ い し よ			
	作付面積	収穫量	春 植		秋 植	
			作付面積	収穫量	作付面積	収穫量
平成22年	ha	t	ha	t	ha	t
	259	…	256	3 410	73	929
23	192	3 420	243	3 430	71	897
24	174	…	234	2 900	64	957
25	168	…	235	2 840	59	745
26	162	2 480	224	2 640	56	817

(2) 雑穀、豆類

年次	大 豆		小 豆		そ ば	
	作付面積 (乾燥子実)	収穫量	作付面積 (乾燥子実)	収穫量	作付面積	収穫量
平成22年	ha	t	ha	t	ha	t
	1 900	1 790	441	…	206	124
23	1 810	2 010	386	…	228	57
24	1 750	2 310	354	234	226	181
25	1 740	2 040	359	…	228	75
26	1 730	2 370	349	…	223	74

(3) 野 菜

年次	だ い こ ん		に ん じ ん		は く さ い		キ ャ ベ ツ	
	作付面積	収穫量	作付面積	収穫量	作付面積	収穫量	作付面積	収穫量
平成22年	ha	t	ha	t	ha	t	ha	t
	410	15 000	104	1 870	356	18 400	327	13 000
23	394	14 200	100	1 710	343	17 200	328	12 000
24	385	14 200	100	1 750	334	18 300	329	12 800
25	350	12 600	87	1 490	305	17 000	313	11 800
26	333	11 800	84	1 510	293	16 500	315	12 500

年次	ほ う れ ん そ う		ね ぎ		レ タ ス		き ゆ う り	
	作付面積	収穫量	作付面積	収穫量	作付面積	収穫量	作付面積	収穫量
平成22年	ha	t	ha	t	ha	t	ha	t
	200	2 520	157	2 450	100	1 480	122	2 530
23	197	2 420	158	2 530	86	1 460	120	2 500
24	196	2 350	155	2 490	84	1 430	118	2 470
25	173	1 950	150	2 410	84	1 490	95	2 080
26	168	1 880	174	2 680	84	1 390	96	2 220

年次	なす		トマト		ピーマン		かぼちゃ		いちご	
	作付面積	収穫量	作付面積	収穫量	作付面積	収穫量	作付面積	収穫量	作付面積	収穫量
平成22年	ha	t	ha	t	ha	t	ha	t	ha	t
	158	7 760	125	4 980	43	596	193	3 200	59	1 010
23	155	7 580	121	5 370	42	706	192	3 150	…	…
24	149	7 160	118	5 380	42	717	168	2 820	…	…
25	142	6 760	114	5 090	39	622	135	2 170	54	961
26	140	5 870	115	5 080	…	…	128	2 110	…	…

年次	すいか		さやいんげん		さやえんどう		たまねぎ		さといも	
	作付面積	収穫量	作付面積	収穫量	作付面積	収穫量	作付面積	収穫量	作付面積	収穫量
平成22年	ha	t	ha	t	ha	t	ha	t	ha	t
	86	1 030	61	356	112	426	181	5 970	117	1 120
23	90	1 090	60	347	…	…	185	6 050	117	1 080
24	86	1 090	56	316	…	…	184	5 940	112	1 160
25	81	1 070	43	263	85	332	165	5 350	89	948
26	88	1 000	…	…	…	…	164	5 460	88	954

(4) 果 樹

年次	みかん			ぶどう			日本なし			もも		
	栽培面積	収穫量		栽培面積	収穫量		栽培面積	収穫量		栽培面積	収穫量	
		結果樹面積	ha		t	結果樹面積		ha	t		結果樹面積	ha
平成22年	ha	ha	t	ha	ha	t	ha	ha	t	ha	ha	t
	150	…	…	1 230	1 120	15 100	141	…	…	696	658	5 860
23	148	…	…	1 230	1 110	13 700	133	…	…	687	654	7 000
24	145	…	…	1 220	1 100	16 200	129	…	…	680	641	8 080
25	139	…	…	1 220	1 100	15 300	127	…	…	674	638	6 330
26	133	130	1 280	1 210	1 090	15 600	125	119	2 210	672	634	7 100

年次	かき			くり			うめ		
	栽培面積	収穫量		栽培面積	収穫量		栽培面積	収穫量	
		結果樹面積	ha		t	結果樹面積		ha	t
平成22年	ha	ha	t	ha	ha	t	ha	ha	t
	455	…	…	359	…	…	149	…	…
23	451	…	…	359	…	…	147	…	…
24	450	…	…	363	…	…	147	…	…
25	446	…	…	364	…	…	145	…	…
26	436	421	3 390	358	349	300	145	136	375

43 主要農作物の作付面積及び収穫量 (つづき)

(5) 工芸農作物

年次	葉たばこ		こんにゃくいも		茶		
	収穫面積	収穫量	収穫面積	収穫量	栽培面積	生収葉量	荒生産葉量
	ha	t	ha	t	ha	t	t
平成22年	…	…	…	…	131	…	…
23	…	…	…	…	129	…	…
24	…	…	2	19	128	…	…
25	…	…	…	…	128	…	…
26	…	…	…	…	128	573	127

(6) 飼料作物

年次	牧草		青刈りとうもろこし		ソルゴー	
	作付面積	収穫量	作付面積	収穫量	作付面積	収穫量
	ha	t	ha	t	ha	t
平成22年	2 830	116 000	667	21 800	344	18 100
23	2 970	117 600	643	29 600	320	17 400
24	2 950	…	631	…	318	…
25	2 900	…	645	…	316	…
26	2 850	135 100	628	37 100	314	13 600

(7) 花き (切り花)

年次	輪きく		スプレイぎく		小ぎく		カーネーション	
	作付面積	出荷量	作付面積	出荷量	作付面積	出荷量	作付面積	出荷量
	a	千本	a	千本	a	千本	a	千本
平成22年	266	917	95	244	1 240	2 670	244	1 410
23	…	…	…	…	…	…	…	…
24	…	…	…	…	…	…	…	…
25	260	760	121	258	1 020	2 590	106	820
26	…	…	…	…	…	…	…	…

年次	ばら		洋ラン類		トルコギキョウ		ゆり	
	作付面積	出荷量	作付面積	出荷量	作付面積	出荷量	作付面積	出荷量
	a	千本	a	千本	a	千本	a	千本
平成22年	968	6 800	184	308	410	769	406	246
23	975	6 910	…	…	…	…	…	…
24	1 010	7 050	…	…	…	…	…	…
25	871	6 920	75	149	339	641	298	172
26	896	6 920	…	…	…	…	…	…

資料：農林水産省「作物統計調査」

44 農業産出額

(単位 億円)

年次	総額	耕種計	耕種の内				畜産計	畜産の内			
			米	野菜	果実	工芸作物		乳用牛	肉用牛	豚	鶏
平成21年	1 249	779	377	175	161	4	469	118	60	21	269
22	1 242	768	327	194	182	3	473	119	64	21	269
23	1 297	830	389	193	182	3	466	114	67	21	264
24	1 319	863	419	197	181	2	455	114	66	21	253
25	1 260	759	319	196	181	2	500	114	73	22	291

注) 主要項目のみ掲載のため、総額、耕種計及び畜産計は内訳と一致しない

資料：農林水産省「生産農業所得統計」

45 主要家畜・鶏の飼養戸数、飼養頭羽数

(単位 飼養戸数 戸、頭数 頭、羽数 千羽)

年次	乳用牛		肉用牛		豚		採卵鶏	
	飼養戸数	飼養頭数	飼養戸数	飼養頭数	飼養戸数	飼養頭数	飼養戸数	飼養羽数
平成23年2月1日	385	18 100	639	35 600	29	41 800	91	7 986
24	367	17 600	625	35 000	27	40 700	87	7 859
25	357	17 500	585	34 600	25	40 100	84	8 893
26	324	16 600	544	32 500	24	40 200	84	9 904
27	380	15 800	506	31 900

資料：農林水産省「畜産統計調査」

注) 平成27年は2015年農林業センサス実施年のため、豚調査、採卵鶏調査は休止した。

46 生乳生産量及び用途別処理量

(単位 t)

年 月	生産量	県外への 移出量	県外から の移入量	県 内 処 理 量			
				総 数	牛乳等向け	乳製品向け	そ の 他
平成22年	105 983	20 198	60 382	146 167	141 529	3 778	860
23	100 703	19 019	61 424	143 108	139 265	3 531	312
24	101 576	19 928	59 198	140 846	136 970	3 336	540
25	98 078	21 184	57 336	134 230	130 714	2 976	540
26	94 038	18 604	58 178	133 612	130 036	3 045	531
26年1月	8 033	1 745	3 795	10 083	9 792	246	45
2	7 501	1 599	3 824	9 726	9 412	269	45
3	8 518	1 884	3 956	10 590	10 218	327	45
4	8 419	1 594	4 062	10 887	10 637	206	44
5	8 630	1 524	4 864	11 970	11 656	270	44
6	7 921	1 456	5 552	12 017	11 746	227	44
7	7 683	1 520	6 019	12 182	11 886	252	44
8	7 447	1 627	5 635	11 455	11 176	235	44
9	7 216	1 344	5 830	11 702	11 362	296	44
10	7 594	1 466	5 585	11 713	11 366	303	44
11	7 412	1 308	4 844	10 948	10 669	235	44
12	7 664	1 537	4 212	10 339	10 116	179	44

資料：農林水産省「牛乳乳製品統計調査」

47 成牛、子牛、馬、豚、めん羊、山羊のと畜頭数

(単位 kg)

年 次	成 牛		子 牛		馬		豚		めん羊		山 羊	
	頭 数	枝 肉 量	頭 数	枝 肉 量	頭 数	枝 肉 量	頭 数	枝 肉 量	頭 数	枝 肉 量	頭 数	枝 肉 量
平成22年	11 458	3 781 140	大 36 小 319	17 490	2	440	53 937	3 020 472	1	20	1	20
23	11 260	3 715 800	大 20 小 239	11 570	4	880	55 559	3 111 304	-	-	-	-
24	10 698	3 530 340	大 28 小 269	14 230	1	220	53 884	3 017 504	-	-	-	-
25	9 896	3 265 680	大 24 小 252	12 840	1	220	55 037	3 082 072	-	-	-	-
26	9 466	3 123 780	大 12 小 188	8 280	1	220	55 984	3 135 104	-	-	1	20

注) 1 この表の頭数は、県保健福祉部が厚生労働省に報告したものである。

資料：県生活衛生課

2 枝肉量は、一頭当たり、成牛330kg、子牛(大220kg・小30kg)、馬220kg、豚56kg、めん羊20kg及び山羊20kgを頭数に乗じた数値である。

48 市町村別農業用機械所有台数(販売農家)

平成22年

市 町 村	動力田植機		トラクター		コンバイン	
	農家数	台数	農家数	台数	農家数	台数
県計	31 274	31 992	39 345	44 831	28 582	29 318
市計	25 014	25 577	31 820	36 399	23 294	23 869
郡計	6 260	6 415	7 525	8 432	5 288	5 449
岡山市	5 488	5 623	7 882	9 355	6 856	7 039
北区	2 410	2 468	2 785	3 056	2 312	2 372
中区	229	231	532	608	492	505
東区	1 012	1 044	2 384	2 837	2 011	2 061
南区	1 837	1 880	2 181	2 854	2 041	2 101
倉敷市	2 956	3 005	3 336	3 655	2 722	2 763
津山市	2 974	3 010	3 715	4 095	2 676	2 713
玉野市	350	376	441	575	382	400
笠岡市	390	403	434	495	310	321
井原市	938	962	1 079	1 172	698	716
総高市	1 591	1 620	1 754	1 959	1 490	1 520
新見市	1 704	1 752	2 011	2 181	1 401	1 432
備前市	1 667	1 710	2 050	2 226	1 218	1 267
瀬戸市	368	379	423	480	358	372
赤松市	608	629	1 173	1 503	850	875
美作市	1 383	1 430	1 575	1 819	1 261	1 309
真庭市	2 407	2 447	3 325	4 002	1 301	1 328
浅口市	1 817	1 845	2 226	2 453	1 500	1 535
浅口市	373	386	396	429	271	279
和气町	621	641	702	791	577	598
窪島町	111	112	121	129	106	108
浅口市	45	51	44	56	34	35
小田町	700	720	782	853	555	571
真庭村	87	90	107	124	42	44
苦田町	970	985	1 197	1 281	682	697
勝田町	568	573	771	938	381	384
奈義町	384	386	511	611	330	338
英田村	92	94	123	132	84	89
久米町	524	545	597	681	466	485
久美町	953	986	1 116	1 197	882	911
加賀町	1 205	1 232	1 454	1 639	1 149	1 189

注) 平成22年2月1日に実施された「2010年世界農林業センサス」の結果による。

49 農業経営体数(組織形態別)

単位：経営体

年次	計	法人化している									地方公共団体・財区	法人化していない	個人経営体
		小計	農事組合法人	会社			各種団体			その他の法人			
				株式会社	合名・合資会社	合同会社	農協	森林組合	その他の各種団体				
平成22年	44 880	302	44	175	1	-	59	1	10	12	3	44 575	44 424

注) 平成22年2月1日に実施された「2010年世界農林業センサス」の結果による。

資料：県統計分析課

50 林業経営体数(組織形態別)

単位：経営体

年次	計	法人化している									地方公共団体・財区	法人化していない	個人経営体
		小計	農事組合法人	会社			各種団体			その他の法人			
				株式会社	合名・合資会社	合同会社	農協	森林組合	その他の各種団体				
平成22年	4 505	141	2	28	-	-	1	24	15	71	41	4 320	4 140

注) 平成22年2月1日に実施された「2010年世界農林業センサス」の結果による。

資料：県統計分析課

51 保安林箇所面積(民有林)

(単位 ha)

年次	総数		水源かん養		土砂流出防備		土砂崩壊防備		防風		水害防備	
	箇所	面積	箇所	面積	箇所	面積	箇所	面積	箇所	面積	箇所	面積
平成22年	9 708	135 764	4 175	88 311	4 829	44 067	212	352	15	19	4	21
23	9 772	136 465	4 213	88 853	4 854	44 225	212	352	15	19	4	21
24	9 800	136 859	4 224	89 143	4 871	44 329	212	352	15	19	4	21
25	9 828	137 141	4 238	89 403	4 881	44 348	212	352	15	19	4	21
26	9 860	137 346	4 246	89 440	4 905	44 516	212	352	15	19	4	21

年次	潮害防備		干害防備		なだれ防止		落石防止		防火		魚つき	
	箇所	面積	箇所	面積	箇所	面積	箇所	面積	箇所	面積	箇所	面積
平成22年	7	42	12	103	44	143	179	319	6	8	150	657
23	7	42	12	103	44	143	180	320	6	8	150	657
24	7	42	12	103	44	143	180	320	6	8	150	657
25	7	41	12	103	44	143	184	324	6	8	150	657
26	7	41	12	103	44	143	184	324	6	8	150	657

年次	航行目標		保健		風致	
	箇所	面積	箇所	面積	箇所	面積
平成22年	1	1	71	1 639	3	82
23	1	1	71	1 639	3	82
24	1	1	71	1 639	3	82
25	1	1	71	1 639	3	82
26	1	1	71	1 639	3	82

注) 兼種保安林を含まない保安林種別実面積である。資料：県治山課

52 市町村別林野面積

(単位 ha)

市 町 村	総 数	所 有 形 態 別			
		国 有	民 有		
			独 立 行 政 法 人 等	公 有	私 有
平成 2年	491 459	38 567	6 269	75 487	371 136
12	490 166	38 362	6 350	82 774	362 680
17	489 875	38 140	6 385	78 465	366 885
22	488 586	37 378	6 412	82 376	362 420
市 計	373 421	27 371	4 014	58 544	283 492
郡 計	115 165	10 007	2 398	23 832	78 928
岡 山 市	35 245	2 526	78	2 911	29 730
北 区	26 832	1 825	78	2 111	22 818
中 区	914	545	-	51	318
東 区	5 279	156	-	183	4 940
南 区	2 220	-	-	566	1 654
倉 敷 市	10 049	85	-	1 361	8 603
津 野 市	34 257	3 881	615	9 498	20 263
玉 野 市	6 002	-	-	1 227	4 775
笠 岡 市	5 085	54	-	729	4 302
井 原 市	15 569	-	-	2 325	13 244
総 社 市	13 356	42	8	1 709	11 597
高 梁 市	43 397	1 047	58	5 605	36 687
新 見 市	69 086	8 893	1 699	9 445	49 049
備 前 市	20 664	1 996	122	3 925	14 621
瀬 戸 内 市	5 653	315	-	94	5 244
赤 磐 市	13 156	492	298	1 399	10 967
真 庭 市	66 131	6 880	439	13 956	44 856
美 作 市	32 850	1 091	697	4 058	27 004
浅 口 市	2 921	69	-	302	2 550
和 気 郡					
和 気 町	10 802	1 307	45	1 725	7 725
都 窪 郡					
早 島 町	84	-	13	14	57
浅 口 郡					
里 庄 町	389	-	-	14	375
小 田 郡					
矢 掛 町	5 810	76	-	1 172	4 562
真 庭 郡					
新 庄 村	6 097	328	234	2 331	3 204
苦 田 郡					
鏡 野 町	37 008	4 385	1 812	12 017	18 794
勝 田 郡					
勝 奈 町	2 509	-	-	230	2 279
奈 義 町	4 967	1 845	51	704	2 367
英 田 郡					
西 栗 倉 村	5 498	-	210	1 556	3 732
久 米 郡					
久 米 南 町	5 250	91	-	225	4 934
美 咲 町	16 276	763	33	1 267	14 213
加 賀 郡					
吉 備 中 央 町	20 475	1 212	-	2 577	16 686

資料：農林水産省「世界農林業センサス」「農林業センサス」

注) 平成2年、平成12年及び平成17年の「独立行政法人等」は、「緑資源機構」と読み替える。

53 市町村別森林面積

平成27年3月末

(単位 ha)

市町村	総数	民有林				国有林			
		総数	人工林	天然林	その他	総数	人工林	天然林	その他
県計	481 411	445 694	178 440	251 511	15 743	35 717	24 863	9 998	857
市計	370 110	343 319	130 439	201 168	11 712	26 791	18 307	7 836	648
郡計	111 301	102 375	48 001	50 343	4 032	8 926	6 556	2 161	209
岡山市	34 532	32 175	5 151	25 323	1 700	2 357	1 068	1 242	47
北区	…	…	…	…	…	…	…	…	…
中区	…	…	…	…	…	…	…	…	…
東区	…	…	…	…	…	…	…	…	…
南区	…	…	…	…	…	…	…	…	…
倉敷市	9 849	9 765	824	8 166	774	85	-	81	4
津山市	35 159	31 507	19 283	11 021	1 203	3 652	3 111	487	54
玉野市	5 928	5 928	863	4 452	613	-	-	-	-
笠岡市	5 006	4 954	353	4 312	289	52	-	52	0
井原市	15 525	15 525	2 998	11 852	674	-	-	-	-
総社市	13 393	13 351	2 321	10 516	515	42	-	41	0
高梁市	42 490	41 423	10 836	29 729	858	1 067	669	376	22
新見市	68 409	59 288	32 655	25 479	1 154	9 121	7 516	1 337	268
備前市	20 657	18 625	3 554	14 768	303	2 033	383	1 609	40
瀬戸内市	5 121	5 015	778	3 997	240	106	44	60	2
赤磐市	13 050	12 546	2 374	9 651	522	504	131	360	12
真庭市	65 268	58 663	33 877	22 967	1 819	6 606	4 388	2 045	173
美作市	32 842	31 742	14 460	16 348	934	1 100	995	81	24
浅口市	2 880	2 813	112	2 589	113	67	-	65	2
和気郡									
和気町	10 808	9 471	1 058	8 225	189	1 338	399	910	29
都窪郡									
早島町	72	72	4	59	9	-	-	-	-
浅口郡									
里庄町	385	385	16	355	14	-	-	-	-
小田郡									
矢掛町	5 799	5 723	1 081	4 491	151	76	-	76	0
真庭郡									
新庄村	6 101	5 770	3 119	2 339	312	331	295	33	4
苫田郡									
鏡野町	36 652	32 217	22 350	8 217	1 650	4 435	3 842	495	97
勝田郡									
勝央町	2 302	2 302	1 072	1 173	57	-	-	-	-
奈義町	3 741	3 107	2 242	678	187	634	521	88	25
英田郡									
西粟倉村	5 490	5 490	4 609	773	108	-	-	-	-
久米郡									
久米南町	5 153	5 062	1 934	2 909	218	91	50	41	0
美咲町	16 070	15 297	5 727	8 826	743	773	557	206	10
加賀郡									
吉備中央町	18 727	17 479	4 789	12 296	394	1 248	893	313	43

注) 1 地域森林計画対象森林及び国有林の地域別の森林計画対象森林のみ

2 その他には、竹林、無立木地及び更新困難地を含む。

資料：県林政課

54 木材価格

(単位 1 m³当たり円)

年 月	ま つ	す ぎ	ひのき	米まつ
	中丸太	中丸太	中丸太	丸 太
	径 24～28cm 長 3.65～4.0m 込み	径 14～22cm 長 3.65～4.0m 込み	径 14～22cm 長 3.65～4.0m 込み	径 30cm上 長 6.0m上 No.3
平成22年	X	12 900	23 300	…
23	X	13 000	25 100	…
24	X	11 800	20 200	…
25	X	11 900	22 200	…
26	X	13 500	22 400	…
26年1月	X	14 200	24 300	…
2	X	14 200	23 800	…
3	X	14 200	22 300	…
4	X	14 600	22 400	…
5	X	14 600	22 200	…
6	X	14 000	22 200	…
7	X	12 900	21 900	…
8	X	12 900	21 900	…
9	X	12 900	21 900	…
10	X	12 900	21 900	…
11	X	12 400	21 800	…
12	X	12 400	21 800	…

資料：農林水産省「木材価格統計調査」

55 素材生産量

(1) 用途別素材生産量

(単位 千m³)

年次	総数	製材用	合板用	木チップ用
平成22年	333	265	9	59
23	352	290	10	52
24	347	281	7	59
25	391	321	5	65
26	407	336	29	42

資料：農林水産省「木材統計調査」

(2) 樹種別素材生産量

(単位 千m³)

年次	合計	針葉樹							広葉樹
		計	あかまつ くろまつ	すぎ	ひのき	からまつ	えぞまつ とどまつ	その他	
平成22年	333	305	14	121	170	0	-	0	28
23	352	327	15	133	179	-	-	0	25
24	347	324	9	116	199	-	-	0	23
25	391	370	9	139	222	-	-	0	21
26	407	394	8	151	235	-	-	0	13

資料：農林水産省「木材統計調査」

56 特用林産物生産量

(単位 t)

年次	木炭			まつたけ (kg)	くり	しいたけ	
	計	黒炭	白炭			乾燥	生
平成22年	24	24	-	2 053	61	33	591
23	23	23	-	2 703	...	36	1 008
24	12	12	-	376	...	29	1 081
25	9	9	-	1 785	...	26	933
26	9	9	-	1 483	...	16	813

資料：県林政課

57 製材用素材入荷量・消費量

(単位 千m³)

年次	入荷量									消費量
	計	国産材	針葉樹	外材	南洋材	米材	北洋材	ニュージー ランド材	その他	
平成22年	372	363	X	9	X	X	0	X	X	372
23	380	374	X	6	X	X	X	-	X	374
24	362	355	X	7	X	X	X	-	X	368
25	392	386	X	6	X	X	-	-	X	395
26	369	363	X	6	X	X	-	-	X	370

資料：農林水産省「木材統計調査」

58 海面漁業個人経営体数

(単位 経営体)

年次	総数	専業 (自営漁業のみ)	兼業	
			自営漁業が主	自営漁業が従
平成13年	1 530	720	400	410
14	1 520	700	400	420
15	1 646	813	402	431
20	1 489	921	214	354
25	1 137	646	235	256

資料：農林水産省「漁業センサス」「漁業就業動向調査」

- 注) 1 漁業センサス年(平成15年・平成20年・平成25年)以外は、漁業就業動向調査の結果による。
 2 センサス値以外は推計値であり、四捨五入により10経営体単位となっている。
 3 平成16年から県別の公表をしていない。今後は、5年ごとに11月1日現在で行われる漁業センサス年のみ公表となる。

59 漁船数

(単位 t)

年次	総数		海水動力漁船							
			総数		～ 0.99 t		1 ～ 2.99 t		3 ～ 4.99 t	
	隻数	総トン数	隻数	総トン数	隻数	総トン数	隻数	総トン数	隻数	総トン数
平成22年	4 124	9 548.4	4 110	9 516.7	1 039	707.6	2 028	3 313.6	848	3 826.2
23	4 126	9 550.4	4 112	9 518.7	1 040	707.8	2 029	3 315.4	848	3 826.2
24	4 038	9 351.5	4 025	9 322.2	1 015	692.9	1 979	3 230.4	840	3 788.2
25	3 928	9 131.8	3 917	9 112.4	995	678.3	1 918	3 127.7	813	3 670.1
26	3 860	8 988.5	3 849	8 969.2	971	662.8	1 886	3 076.7	801	3 609.8

年次	海水動力漁船(つづき)		海水無動力漁船	
	5 t ～		1 t 以上	
	隻数	総トン数	隻数	総トン数
平成22年	195	1 669.3	14	31.7
23	195	1 669.3	14	31.7
24	191	1 610.7	13	29.3
25	191	1 636.3	11	19.4
26	191	1 619.9	11	19.4

資料：県水産課「漁船統計表」

- 注) 漁船法に基づく漁船原簿に、12月末現在で登録されているものであり、淡水漁船・総トン数1トン未満の無動力漁船は除く。

60 主要水産加工品生産量

年次	かまぼこ類	煮干し品	けずり節	水産物漬物	調味加工品	水産物		焼・味付のり	生鮮冷凍水産物
						つくだ煮類	乾燥・焙焼・揚げ加工品		
		t	t	t	t	t	t	千枚	t
平成22年	16 500	1 218	426	195	2 186	864	1 096	X	1 025
23	17 595	999	424	X	2 278	X	1 179	X	1 278
24	17 762	1 043	446	183	3 148	962	1 208	X	1 163
25	16 305	411	X	120	2 354	883	1 154	3 789	1 388
26	17 389	246	X	126	2 069	833	1 163	4 266	921

- 注) 1 焼・味付けのりは、原料板のり(縦21.2cm×横19.1cm)に換算した枚数である。
 2 平成25年は「2013年漁業センサス」の調査結果である。

資料：農林水産省「水産加工統計調査」

61 市町村別内水面養殖業経営体数及び養殖面積

(単位 面積 百㎡)

年次 市町村	経営体数								養殖面積						
	総数	経営組織別		主な養殖方法					総数	池中養殖			ため池、 網いけす 養殖	その 他の 養殖	
		個人	団体	池中養殖			ため池、 網いけす 養殖	止水式		流水式	循環式				
				止水式	流水式	循環式									
平成10年	76	49	27	16	53	1	5	1	8 925	1 289	838	104	6 644	50	
15	60	42	18	17	34	6	2	1	8 262	1 757	438	316	5 750	1	
20	45	31	14	14	25	3	3	-	6 246	168	545	234	5 300	-	
25	31	18	13	2	23	3	3	-	1 379	13	217	74	1 076	-	
市計	23	
郡計	8	
岡山市	1	X	X	X	X	X	X	X	X	X	X	X	X	X	
倉敷市	1	X	X	X	X	X	X	X	X	X	X	X	X	X	
津山市	4	3	1	1	1	1	1	-	89	8	10	12	60	-	
玉野市	-	-	-	-	-	-	-	-	-	-	-	-	-	-	
笠岡市	-	-	-	-	-	-	-	-	-	-	-	-	-	-	
井原市	-	-	-	-	-	-	-	-	-	-	-	-	-	-	
総社市	1	X	X	X	X	X	X	X	X	X	X	X	X	X	
高梁市	4	1	3	1	3	-	-	-	25	4	21	-	-	-	
新見市	3	-	3	-	2	-	1	-	51	-	43	-	8	-	
備前市	-	-	-	-	-	-	-	-	-	-	-	-	-	-	
瀬戸内市	-	-	-	-	-	-	-	-	-	-	-	-	-	-	
赤磐市	-	-	-	-	-	-	-	-	-	-	-	-	-	-	
真庭市	7	5	2	-	7	-	-	-	73	1	73	-	-	-	
美作市	2	X	X	X	X	X	X	X	X	X	X	X	X	X	
浅口市	-	-	-	-	-	-	-	-	-	-	-	-	-	-	
和気郡	-	-	-	-	-	-	-	-	-	-	-	-	-	-	
和気町	-	-	-	-	-	-	-	-	-	-	-	-	-	-	
都窪郡	-	-	-	-	-	-	-	-	-	-	-	-	-	-	
早島町	-	-	-	-	-	-	-	-	-	-	-	-	-	-	
浅口郡	-	-	-	-	-	-	-	-	-	-	-	-	-	-	
里庄町	-	-	-	-	-	-	-	-	-	-	-	-	-	-	
小田郡	-	-	-	-	-	-	-	-	-	-	-	-	-	-	
矢掛町	-	-	-	-	-	-	-	-	-	-	-	-	-	-	
真庭郡	-	-	-	-	-	-	-	-	-	-	-	-	-	-	
新庄村	1	X	X	X	X	X	X	X	X	X	X	X	X	X	
苫田郡	-	-	-	-	-	-	-	-	-	-	-	-	-	-	
鏡野町	5	4	1	-	5	-	-	-	20	-	20	-	-	-	
勝田郡	-	-	-	-	-	-	-	-	-	-	-	-	-	-	
勝央町	-	-	-	-	-	-	-	-	-	-	-	-	-	-	
奈義町	-	-	-	-	-	-	-	-	-	-	-	-	-	-	
英田郡	-	-	-	-	-	-	-	-	-	-	-	-	-	-	
西栗倉村	-	-	-	-	-	-	-	-	-	-	-	-	-	-	
久米郡	-	-	-	-	-	-	-	-	-	-	-	-	-	-	
久米南町	1	X	X	X	X	X	X	X	X	X	X	X	X	X	
美咲町	1	X	X	X	X	X	X	X	X	X	X	X	X	X	
加賀郡	-	-	-	-	-	-	-	-	-	-	-	-	-	-	
吉備中央町	-	-	-	-	-	-	-	-	-	-	-	-	-	-	

資料：農林水産省「漁業センサス」

62 漁業生産量

(1) 漁業、養殖業種類別生産量

(単位 t)

漁種別	平成22年	23	24	25	26
海面漁業	6 301	4 751	5 309	4 476	4 122
小型底びき網	2 516	2 238	2 471	1 747	1 904
板びき網	…	…	…	…	…
手繰2種	…	…	…	…	…
手繰3種	…	…	…	…	…
船びき網	1 588	942	1 201	1 272	791
刺敷網	452	437	466	374	377
小型定置網	375	393	444	416	353
その他の網	676	253	381	303	298
はえ縄	X	4	6	4	X
釣	X	91	74	79	77
潜水器	…	…	…	…	…
採貝・採藻	20	32	36	30	14
その他の漁業	545	361	230	250	X
たこつぼ	…	…	…	…	…
海面養殖業	26 838	26 564	27 972	28 918	23 138
かき類養殖	19 017	17 724	17 926	19 366	16 825
わかめ類養殖	47	57	68	65	62
のり類養殖	7 613	8 703	9 933	9 447	6 219
内水面漁業	357	351	339	320	317
内水面養殖業	86	71	61	64	69

注) 1 主要項目のみ登載及びラウンドのため、計と内訳は一致しない場合がある。

資料：農林水産省「海面漁業生産統計調査」
「内水面漁業生産統計調査」

(2) 市別漁獲量(海面漁業)

(単位 t)

市	平成22年	23	24	25	26
総量	6 301	4 751	5 309	4 476	4 122
岡山市	244	213	233	183	131
倉敷市	1 878	1 068	1 157	1 025	1 085
玉野市	356	373	366	378	392
笠岡市	836	827	770	685	723
備前市	349	425	421	371	353
瀬戸内市	2 119	1 390	1 975	1 489	1 104
浅口市	520	455	387	345	333

資料：農林水産省「海面漁業生産統計調査」 「内水面漁業生産統計調査」

62 漁業生産量(つづき)

(3) 魚種別生産量

(単位 t)

魚種別	平成22年	23	24	25	26
海面漁業	6 301	4 751	5 309	4 476	4 122
魚類	4 053	2 840	3 294	3 029	2 576
このしろ	34	38	24	21	22
ひらめ	30	32	31	32	35
うしのした	…	…	…	…	…
にべ・ぐち類	…	…	…	…	…
あなご類	63	58	73	55	47
まだい	239	271	233	232	210
くろだい・へだい	126	126	122	117	103
さわら類	22	38	102	58	85
ぼら類	…	…	…	…	…
すずき類	150	151	151	133	121
いかなご	1 077	739	906	718	346
ふぐ類	344	101	175	79	110
かさご・めばる	…	…	…	…	…
さつぱ	…	…	…	…	…
まながつお	…	…	…	…	…
あいなめ類	…	…	…	…	…
水産動物類	2 231	1 885	1 981	1 417	1 374
えび類	298	344	294	225	286
かに類	122	171	219	205	131
あさり類	1	3	2	-	-
たいらぎ	…	…	…	…	…
いか類	223	153	193	257	159
たこ類	735	538	317	366	468
なまこ類	…	…	…	…	…
しやこ	…	…	…	…	…
海藻類	17	27	34	30	14
わかめ類	…	…	…	…	…
海面養殖業	26 838	26 564	27 972	28 918	23 138
かき類	19 017	17 724	17 926	19 366	16 825
わかめ類	47	57	68	65	62
のり類	7 613	8 703	9 933	9 447	6 219
内水面漁業	357	351	339	320	317
あゆ	14	18	29	17	15
こい	10	9	9	8	8
ふな	250	242	243	243	243
うぐい・おいかわ	8	7	6	6	5
内水面養殖業	86	71	61	64	69
ます類	55	50	51	52	58
あゆ	6	9	8	9	6
こい	25	12	3	X	X
うなぎ	-	-	-	X	X

資料：農林水産省「海面漁業生産統計調査」「内水面漁業生産統計調査」

6 鉱 業

63 鉱種別鉱山数及び従業者数

平成27年3月末現在

鉱山・常用従業者数	銅 鉱	鉛・亜鉛鉱	硫化鉄鉱	鉄 鉱	クローム鉄 鉱	タンゲステン鉄鉱
鉱 山 数	-	-	-	-	-	-
常 用 従 業 者 数	-	-	-	-	-	-

鉱山・常用従業者数	ろう石	ろう石クレー	けい石長石	石灰石	ウラン	カオリン
鉱 山 数	8	-	X	18	-	-
常 用 従 業 者 数	43	-	X	517	-	-

注) 準備中の鉱山を含む

資料：中国経済産業局

64 鉱山採掘及び試掘

(単位 a)

年 度	金 属				石 炭				亜 炭			
	試 掘		採 掘		試 掘		採 掘		試 掘		採 掘	
	鉱区数	面 積	鉱区数	面 積	鉱区数	面 積	鉱区数	面 積	鉱区数	面 積	鉱区数	面 積
平成22年度	X	X	23	665 688	-	-	-	-	-	-	-	-
23	3	34 844	21	606 558	-	-	-	-	-	-	-	-
24	X	X	19	592 321	-	-	-	-	-	-	-	-
25	X	X	16	539 448	-	-	-	-	-	-	-	-
26	X	X	16	539 448	-	-	-	-	-	-	-	-

年 度	非 金 属				石 油			
	試 掘		採 掘		試 掘		採 掘	
	鉱区数	面 積	鉱区数	面 積	鉱区数	面 積	鉱区数	面 積
平成22年度	13	279 243	284	2 362 348	-	-	-	-
23	9	198 224	273	2 222 009	-	-	-	-
24	11	224 367	265	2 113 365	-	-	-	-
25	12	224 976	246	2 105 126	-	-	-	-
26	9	164 500	243	2 090 013	-	-	-	-

資料：中国経済産業局

65 鉱 産 物

年 次	金 鉱	銀 鉱	銅 鉱	鉛 鉱	亜鉛鉱	鉄 鉱	硫化鉄鉱	硫酸焼鉱
	g	kg	t	t	t	t	t	t
平成22年	-	-	-	-	-	-	-	-
23	-	-	-	-	-	-	-	-
24	-	-	-	-	-	-	-	-
25	-	-	-	-	-	-	-	-
26	-	-	-	-	-	-	-	-

年 次	ろう石クレー	クローム 鉱	石灰石	けい石	ろう石	脱銅硫酸焼 鉱	粗 銅
	t	t	t	t	t	t	t
平成22年	-	-	3 592 048	X	-	-	-
23	-	-	3 475 619	X	-	-	-
24	-	-	3 404 011	X	-	-	-
25	-	-	3 347 762	X	-	-	-
26	-	-	3 487 788	X	-	-	-

注) 1 非鉄金属鉱物(金、銀、銅、鉛及び亜鉛)の生産量は、精鉱中の含有金属量であって、随伴出を含む。

2 その他の鉱物は、精鉱量である。

資料：中国経済産業局

7 工 業

66 産業中分類、規模別事業所数、従業者数及び製造品出荷額等

年 区	次 分	従 業 者 4 人 以 上				従				
		事 業 所 数	従 業 者 数	製 造 品 出 荷 額 等	原 材 料 使 用 額 等	事 業 所 数	従 業 者 数			
							総 数	男	女	
平成22年12月31日		3 695	144 288	770 059 506	539 960 349	882	111 229	83 275	27 954	
	23	3 854	142 903	773 373 524	545 298 884	897	109 912	…	…	
	24	3 661	142 603	762 804 030	550 138 660	882	109 603	82 058	27 545	
	25	3 526	141 340	767 368 067	538 624 550	879	109 327	81 659	27 668	
	26	3 476	140 309	825 566 591	610 298 160	887	109 055	81 966	27 089	
	9 食料品製造業	367	17 440	45 854 884	27 031 146	106	14 215	7 167	7 048	
	10 飲料・たばこ・飼料製造業	72	1 470	17 633 454	8 758 005	10	751	594	157	
	11 繊維工業	537	12 754	23 308 639	13 108 620	95	7 412	3 141	4 271	
	12 木材・木製品製造業	107	2 063	7 652 990	5 432 209	17	1 046	905	141	
	13 家具・装備品製造業	87	1 550	2 831 564	1 918 835	6	715	558	157	
	14 パルプ・紙・紙加工品製造業	67	2 934	8 314 290	5 041 776	29	2 425	1 747	678	
	15 印刷・同関連業	171	5 198	14 912 283	8 530 437	45	3 891	2 971	920	
	16 化学工業	114	11 131	129 946 508	101 170 394	67	10 429	8 659	1 770	
	17 石油製品・石炭製品製造業	25	1 169	168 349 987	151 151 932	2	991	933	58	
	18 プラスチック製品製造業	187	7 366	29 122 730	15 056 060	53	5 480	3 906	1 574	
	19 ゴム製品製造業	69	4 324	9 184 694	5 094 576	29	3 749	2 653	1 096	
	20 なめし革・同製品・毛皮製造業	7	96	97 814	21 422	1	30	12	18	
	21 窯業・土石製品製造業	280	5 860	21 229 250	13 196 875	41	3 231	2 865	366	
	22 鉄鋼業	92	8 118	109 681 231	89 367 275	36	7 326	6 869	457	
	23 非鉄金属製造業	39	1 781	7 402 133	4 759 556	16	1 476	1 291	185	
	24 金属製品製造業	329	8 171	22 316 597	13 147 882	50	5 168	4 003	1 165	
	25 はん用機械器具製造業	100	5 915	23 901 000	14 620 937	41	5 275	4 516	759	
	26 生産用機械器具製造業	308	9 061	22 414 751	12 611 141	62	5 967	5 069	898	
	27 業務用機械器具製造業	25	1 042	5 231 671	2 497 071	11	855	513	342	
	28 電子部品・デバイス・電子回路製造業	39	6 019	34 071 497	25 826 914	22	5 740	4 602	1 138	
	29 電気機械器具製造業	101	5 070	19 841 144	14 048 144	43	4 132	2 739	1 393	
	30 情報通信機械器具製造業	14	1 332	6 162 292	4 073 944	8	1 213	915	298	
	31 輸送用機械器具製造業	244	18 755	91 978 407	71 248 127	84	16 588	14 664	1 924	
	32 その他の製造業	95	1 690	4 126 781	2 584 882	13	950	674	276	
規模別										
	1 従業者	4 ～ 9 人	1 246	7 786	13 033 652	7 046 822	…	…	…	…
	2	10 ～ 19	881	12 178	23 691 134	13 790 377	…	…	…	…
	3	20 ～ 29	462	11 290	26 900 272	16 884 210	…	…	…	…
	4	30 ～ 49	325	12 591	45 019 589	30 501 999	325	12 591	8 540	4 051
	5	50 ～ 99	289	20 127	73 517 344	45 476 258	289	20 127	13 538	6 589
	6	100 ～ 199	152	21 019	88 611 801	56 849 743	152	21 019	14 706	6 313
	7	200 ～ 299	55	13 039	61 872 923	36 750 313	55	13 039	10 136	2 903
	8	300 ～ 499	42	15 666	78 663 439	49 749 451	42	15 666	11 576	4 090
	9	500 ～ 999	16	10 904	219 894 035	189 835 813	16	10 904	8 964	1 940
	10	1000 人 以上	8	15 709	194 362 402	163 413 174	8	15 709	14 506	1 203

注) 1 工業統計調査の範囲は、日本標準産業分類(平成25年総務省告示 第405号)に掲げる「大分類E-製造業」に属する事業所(国に属する事業所を除く。)である。

2 生産額=製造品出荷額+加工賃収入額+(製造品年末在庫額-製造品年初在庫額)+(半製品及び仕掛品年末価額-半製品及び仕掛品年初価額)

3 付加価値額=製造品出荷額等+(製造品年末在庫額-製造品年初在庫額)+(半製品及び仕掛品年末価額-半製品及び仕掛品年初価額)-原材料使用額等-(消費税を除く内国消費税額+推計消費税額)-減価償却額

4 平成23年の男女別従業者数は、経済センサス-活動調査のため、算出できない。

(単位 万円)

業 者 30 人 以 上													年 次 区 分
製 造 品 出 荷 額 等		付 加 価 値 額			生 産 額	原 材 料 使 用 額 等		現 金 給 与 総 額					
金 額	従 業 者 1人あたり	金 額	従 業 者 1人あたり	付 加 価値率		金 額	原 材 料 率	金 額	雇 用 者 1人あたり	現 金 給与率			
716 436 168	6 207	146 781 647	1 327	21.6	691 152 413	510 195 770	75.0	51 722 795	446	7.6	22		
718 584 736	6 304	154 808 868	1 407	22.3	687 019 663	514 891 305	74.3	52 469 366	449	7.6	23		
700 125 815	6 171	145 026 347	1 320	21.4	670 443 542	513 812 566	75.8	52 446 719	458	7.7	24		
705 156 519	6 300	165 598 587	1 529	24.1	680 265 922	501 754 220	73.1	52 381 487	461	7.6	25		
761 941 533	6 791	142 959 944	1 321	19.5	731 610 003	572 576 751	78.1	52 275 005	465	7.1	26		
41 700 966	2 972	15 409 165	1 124	37.7	40 440 316	24 554 526	60.1	4 774 389	326	11.7	9		
16 419 626	17 532	4 813 194	6 358	36.3	16 355 482	8 145 722	61.4	417 262	517	3.1	10		
17 857 076	2 375	6 551 999	894	37.6	16 705 121	10 509 464	60.3	2 364 623	308	13.6	11		
5 779 160	5 531	1 192 153	1 160	21.1	5 441 695	4 325 554	76.5	467 626	445	8.3	12		
1 590 537	2 240	302 795	431	19.2	1 583 071	1 250 306	79.3	282 287	408	17.9	13		
7 382 465	3 081	2 447 792	1 041	33.9	7 089 986	4 483 630	62.2	913 806	365	12.7	14		
13 484 562	3 451	5 035 428	1 323	38.1	13 508 587	7 893 541	59.7	1 698 827	433	12.8	15		
118 731 024	11 295	21 961 528	2 104	18.6	112 447 028	92 302 627	78.1	6 418 489	590	5.4	16		
X	X	X	X	X	X	X	X	X	X	X	17		
23 640 698	4 295	10 445 527	1 949	45.5	21 109 713	11 774 230	51.3	2 449 074	449	10.7	18		
8 419 673	2 214	3 355 131	901	40.6	6 991 428	4 718 541	57.1	1 611 811	421	19.5	19		
X	X	X	X	X	X	X	X	X	X	X	20		
13 960 687	4 240	4 344 680	1 347	31.7	11 578 137	8 987 826	65.6	1 511 155	462	11.0	21		
106 120 852	14 393	14 262 300	1 950	13.6	99 293 115	86 726 898	82.7	4 832 754	621	4.6	22		
6 873 128	4 652	1 769 882	1 202	25.7	6 304 840	4 446 613	64.5	683 155	438	9.9	23		
16 986 858	3 215	5 596 881	1 082	33.5	16 774 410	10 382 440	62.2	2 313 859	418	13.9	24		
22 868 497	4 418	7 767 977	1 537	34.8	20 477 836	14 106 854	63.2	2 856 441	540	12.8	25		
17 517 927	2 856	6 473 472	1 069	37.3	17 210 824	10 472 907	60.3	2 912 211	489	16.8	26		
5 055 742	5 715	2 269 835	2 645	47.4	4 867 810	2 439 541	51.0	337 713	376	7.1	27		
33 807 502	5 947	7 084 929	1 262	21.2	33 253 910	25 696 762	76.7	2 581 021	465	7.7	28		
18 629 021	4 433	4 677 780	1 129	25.5	18 002 201	13 356 827	72.7	1 697 978	422	9.2	29		
6 024 239	4 767	1 904 529	1 494	31.5	5 026 393	4 031 196	66.6	692 115	551	11.4	30		
88 592 267	5 277	16 969 996	1 008	19.3	87 636 409	69 496 075	78.8	9 219 010	523	10.5	31		
3 197 393	3 265	964 504	1 005	30.6	3 180 107	2 125 837	67.5	413 028	404	13.1	32		
...	1		
...	2		
...	3		
45 019 589	3 540	12 822 909	1 027	28.9	43 551 972	30 501 999	68.8	4 678 203	366	10.6	4		
73 517 344	3 592	24 157 604	1 209	33.8	69 253 705	45 476 258	63.7	7 754 384	377	10.9	5		
88 611 801	4 196	27 593 146	1 327	31.7	79 470 670	56 849 743	65.3	9 243 871	429	10.6	6		
61 872 923	4 450	19 615 514	1 505	33.7	61 445 338	36 750 313	63.1	5 995 247	449	10.3	7		
78 663 439	5 087	25 039 935	1 639	32.3	69 123 343	49 749 451	64.2	7 209 239	460	9.3	8		
219 894 035	18 542	8 762 228	804	4.3	215 349 939	189 835 813	94.2	6 098 442	547	3.0	9		
194 362 402	12 310	24 968 608	1 585	12.9	193 415 036	163 413 174	84.5	11 295 619	663	5.8	10		

資料：県統計分析課「工業統計調査」

平成23年は「平成24年経済センサス-活動調査(製造業)」

67 産業中分類、規模別在庫額及び有形固定資産額

従業者30人以上の事業所

年次 区分	事業所数	在 庫 額								
		製 造 品 の 在 庫 額			原 材 料、 燃 料 の 在 庫 額			半 製 品 仕 掛 品 の 在		
		年 初 額	年 末 額	年間出荷額に対する年末在庫の割合(%)	年 初 額	年 末 額	年間出荷額に対する年末在庫の割合(%)	年 初 額	年 末 額	
平成22年12月31日	882	26 458 051	23 624 475	3.3	17 615 691	17 625 569	2.5	24 134 527	20 965 055	
23	897	27 585 475	25 607 581	3.6	20 859 905	21 603 239	3.0	24 184 665	25 326 746	
24	882	26 594 901	28 899 341	4.1	22 928 360	23 921 336	3.4	26 616 946	24 587 988	
25	879	26 265 534	28 797 100	4.1	24 102 254	23 252 834	3.3	25 181 713	27 094 303	
26	887	28 175 473	27 228 527	3.6	25 169 229	25 180 417	3.5	27 509 936	27 146 890	
9 食料品製造業	106	808 165	945 566	2.3	1 747 849	1 772 100	4.4	381 988	371 841	
10 飲料・たばこ・飼料製造業	10	224 325	267 731	1.6	296 115	328 314	2.0	182 352	127 180	
11 繊維工業	95	2 216 078	2 236 484	12.5	753 210	797 313	5.2	583 800	566 474	
12 木材・木製品製造業	17	263 883	235 577	4.1	354 319	314 723	5.8	105 160	100 225	
13 家具・装備品製造業	6	12 163	11 448	0.7	44 965	40 027	2.5	7 676	11 294	
14 パルプ・紙・紙加工品製造業	29	314 349	287 976	3.9	298 538	282 343	4.0	148 153	137 283	
15 印刷・同関連業	45	442 997	503 975	3.7	77 930	94 356	0.7	264 591	289 545	
16 化学工業	67	9 269 594	9 524 784	8.0	3 880 169	3 610 443	3.3	3 024 522	3 128 631	
17 石油製品・石炭製品製造業	2	X	X	X	X	X	X	X	X	
18 プラスチック製品製造業	53	1 013 433	980 823	4.1	496 176	515 493	2.5	353 828	313 584	
19 ゴム製品製造業	29	276 981	288 222	3.4	174 291	217 014	3.1	111 985	127 698	
20 なめし革・同製品・毛皮製造業	1	X	X	X	X	X	X	X	X	
21 窯業・土石製品製造業	41	741 668	770 794	5.5	666 366	709 092	6.5	256 003	258 056	
22 鉄鋼業	36	3 268 032	3 128 077	2.9	5 225 306	4 826 994	4.9	4 981 779	4 751 341	
23 非鉄金属製造業	16	162 633	242 113	3.5	321 717	330 527	6.9	336 335	301 810	
24 金属製品製造業	50	467 950	492 948	2.9	438 129	696 758	4.5	458 490	484 041	
25 はん用機械器具製造業	41	186 213	212 145	0.9	394 415	440 072	2.2	1 277 903	1 264 868	
26 生産用機械器具製造業	62	635 867	644 712	3.7	978 285	950 904	5.8	1 496 973	1 543 067	
27 業務用機械器具製造業	11	257 978	125 597	2.5	743 208	784 468	16.3	141 168	156 606	
28 電子部品・デバイス・電子回路製造業	22	382 467	456 867	1.4	579 814	602 455	1.8	757 186	776 469	
29 電気機械器具製造業	43	106 719	120 937	0.6	389 817	382 330	2.2	164 595	158 060	
30 情報通信機械器具製造業	8	134 148	115 653	1.9	274 366	249 084	4.9	122 616	115 739	
31 輸送用機械器具製造業	84	1 876 242	1 623 836	1.8	732 071	736 085	0.9	4 141 903	3 671 041	
32 その他の製造業	13	106 996	124 807	3.9	138 396	160 929	5.1	72 153	72 381	
規模別										
1 従業者 30 ～ 49 人	325	2 207 738	2 373 781	5.3	1 521 185	1 710 177	3.8	774 795	765 686	
2 50 ～ 99	289	3 084 210	2 858 045	3.9	2 872 497	2 903 682	3.9	1 861 322	1 726 873	
3 100 ～ 199	152	3 282 115	3 226 333	3.6	3 475 865	3 316 096	3.7	2 820 556	2 715 858	
4 200 ～ 299	55	2 747 617	3 014 644	4.9	1 703 604	1 806 599	2.9	1 932 147	1 929 952	
5 300 ～ 499	42	4 794 494	4 657 391	5.9	2 935 476	2 880 508	3.7	1 973 057	1 931 632	
6 500 ～ 999	16	6 468 833	5 632 370	2.6	7 038 647	7 204 416	3.3	9 393 959	9 672 731	
7 1000人 以上	8	5 590 466	5 465 963	2.8	5 621 955	5 358 939	2.8	8 754 100	8 404 158	

(単位 万円)

庫額	有形固定資産額					建設仮勘定		投資総額	年次区分
	年 初 現 在 高	取 得 額	除 却 額	減 価 償 却 額	年 末 現 在 高	増	減		
2.9	131 783 755	17 969 778	2 038 494	23 478 277	124 236 762	11 360 069	13 952 045	19 455 658	22
3.5	169 964 470	30 437 375	2 543 732	24 344 513	173 513 600	22 316 613	22 242 477	30 511 511	23
3.5	160 901 683	19 650 823	3 170 909	19 315 564	158 066 033	15 967 679	13 982 490	21 636 012	24
3.8	157 723 614	20 900 417	2 611 326	19 311 155	156 701 550	14 314 498	15 642 926	19 571 989	25
3.8	149 801 583	22 139 682	3 463 163	18 009 997	150 468 105	15 061 763	13 773 013	23 428 432	26
0.9	11 359 801	2 568 103	137 403	910 824	12 879 677	1 088 884	889 178	2 767 809	9
0.8	2 687 772	138 923	15 465	302 520	2 508 710	518 417	129 967	527 373	10
3.7	4 792 577	357 591	9 927	360 691	4 779 550	113 301	117 913	352 979	11
1.9	1 005 390	113 761	7 157	135 254	976 740	37 559	39 876	111 444	12
0.7	248 347	85 577	175	23 263	310 486	13 524	12 901	86 200	13
2.0	3 752 480	746 882	11 693	280 518	4 207 151	80 922	92 634	735 170	14
2.3	2 808 065	212 028	51 044	292 834	2 676 215	135 006	2 246	344 788	15
2.8	25 389 620	4 133 409	494 960	3 969 714	25 058 355	3 799 823	3 059 110	4 874 122	16
X	X	X	X	X	X	X	X	X	17
1.5	5 009 607	591 514	241 722	723 718	4 635 681	795 687	773 988	613 213	18
1.8	1 608 259	264 611	42 298	195 608	1 634 964	161 009	135 656	289 964	19
X	X	X	X	X	X	X	X	X	20
2.4	3 572 393	277 699	14 113	376 503	3 459 476	167 923	158 371	287 251	21
4.8	30 905 728	3 334 705	171 020	3 926 191	30 143 222	3 173 084	3 078 811	3 428 978	22
6.3	3 905 438	633 109	45 353	675 479	3 817 715	776 463	386 005	1 023 567	23
3.1	5 379 577	996 768	403 035	706 841	5 266 469	519 660	395 814	1 120 614	24
6.4	5 210 835	280 407	74 403	463 713	4 953 126	95 074	97 876	277 605	25
9.4	5 102 849	1 461 210	110 150	409 775	6 044 134	49 127	41 275	1 469 062	26
3.2	850 519	205 453	11 183	77 458	967 331	-	-	205 453	27
2.4	4 014 927	881 681	401 184	706 984	3 788 440	790 151	728 902	942 930	28
0.9	1 742 188	421 058	48 168	338 909	1 776 169	121 865	118 340	424 583	29
2.3	636 413	91 836	13 345	118 136	596 768	45 336	57 412	79 760	30
4.3	14 941 031	2 618 215	1 149 021	1 671 722	14 738 503	1 325 902	1 755 739	2 188 378	31
2.3	543 000	58 140	302	59 548	541 290	24 389	20 374	62 155	32
1.7	12 793 214	884 312	105 384	1 007 990	12 564 152	344 406	224 785	1 003 933	1
2.3	19 845 104	2 673 574	404 266	1 811 567	20 302 845	425 703	394 288	2 704 989	2
3.1	24 085 437	3 953 193	598 767	2 643 289	24 796 574	1 837 821	1 704 613	4 086 401	3
3.1	12 930 228	2 528 566	192 093	1 899 282	13 367 419	2 009 365	1 248 282	3 289 649	4
2.5	19 939 259	3 202 800	435 838	2 736 725	19 969 496	2 747 929	1 777 443	4 173 286	5
4.4	22 263 110	3 582 005	97 454	2 875 342	22 872 319	2 723 341	3 040 337	3 265 009	6
4.3	37 945 231	5 315 232	1 629 361	5 035 802	36 595 300	4 973 198	5 383 265	4 905 165	7

資料：県統計分析課「工業統計調査」

平成23年は「平成24年経済センサス - 活動調査（製造業）」

68 市別、産業中分類別事業所数、従業者数及び製造品出荷額等

従業者4人以上の事業所
平成26年12月31日現在

産 業 分 類	事業所数	従 業 者 数 (人)			製 造 品 出		
		合 計	常 用 労働者数	個人事業主、 家族従業者数	合 計	製 造 品 出 荷 額	加 工 賃 収 入 額
県 計	3 476	140 309	140 065	244	825 566 591	771 735 913	21 619 660
9 食料品製造業	367	17 440	17 376	64	45 854 884	43 850 170	279 716
10 飲料・たばこ・飼料製造業	72	1 470	1 465	5	17 633 454	17 350 401	156 401
11 繊維工業	537	12 754	12 689	65	23 308 639	18 859 940	2 996 405
12 木材・木製品製造業	107	2 063	2 058	5	7 652 990	6 954 144	262 151
13 家具・装備品製造業	87	1 550	1 544	6	2 831 564	2 715 491	35 215
14 パルプ・紙・紙加工品製造業	67	2 934	2 932	2	8 314 290	7 741 827	260 907
15 印刷・同関連業	171	5 198	5 193	5	14 912 283	13 907 630	936 060
16 化学工業	114	11 131	11 131	-	129 946 508	121 389 525	1 796 483
17 石油製品・石炭製品製造業	25	1 169	1 169	-	168 349 987	168 112 683	71 964
18 プラスチック製品製造業	187	7 366	7 355	11	29 122 730	25 685 931	684 917
19 ゴム製品製造業	69	4 324	4 321	3	9 184 694	7 531 264	126 521
20 なめし革・同製品・毛皮製造業	7	96	91	5	97 814	79 556	15 342
21 窯業・土石製品製造業	280	5 860	5 854	6	21 229 250	16 896 959	1 052 654
22 鉄鋼業	92	8 118	8 118	-	109 681 231	101 440 752	1 659 926
23 非鉄金属製造業	39	1 781	1 777	4	7 402 133	5 304 760	1 495 356
24 金属製品製造業	329	8 171	8 155	16	22 316 597	19 502 203	2 254 027
25 はん用機械器具製造業	100	5 915	5 914	1	23 901 000	20 475 703	975 440
26 生産用機械器具製造業	308	9 061	9 045	16	22 414 751	20 358 909	1 522 479
27 業務用機械器具製造業	25	1 042	1 042	-	5 231 671	4 928 152	231 174
28 電子部品・デバイス・電子回路製造業	39	6 019	6 018	1	34 071 497	32 841 466	558 308
29 電気機械器具製造業	101	5 070	5 066	4	19 841 144	18 167 038	963 364
30 情報通信機械器具製造業	14	1 332	1 332	-	6 162 292	5 152 791	37 027
31 輸送用機械器具製造業	244	18 755	18 741	14	91 978 407	88 490 451	3 191 968
32 その他の製造業	95	1 690	1 679	11	4 126 781	3 998 167	55 855
規模別							
従業者 4 ～ 9 人	1 246	7 786	7 577	209	13 033 652	10 303 014	2 088 844
10 ～ 19	881	12 178	12 147	31	23 691 134	19 712 263	2 774 440
20 ～ 29	462	11 290	11 286	4	26 900 272	22 925 458	2 564 236
30 ～ 49	325	12 591	12 591	-	45 019 589	40 850 354	2 544 978
50 ～ 99	289	20 127	20 127	-	73 517 344	66 499 502	3 115 515
100 ～ 199	152	21 019	21 019	-	88 611 801	76 112 520	3 558 402
200 ～ 299	55	13 039	13 039	-	61 872 923	57 780 257	3 411 670
300 ～ 499	42	15 666	15 666	-	78 663 439	68 641 620	675 389
500 ～ 999	16	10 904	10 904	-	219 894 035	215 181 874	725 756
1000 人 以上	8	15 709	15 709	-	194 362 402	193 729 051	160 430

(単位 万円)

荷 額 等				現金給与総額	原 材 料 使用額等	生 産 額	付加価値額 (従業員29人以下 は粗付加価値額)	粗付加価値額
修 理 料 収 入 額	転 売 収 入	その他収入	従業員1人 あたり					
492 142	26 731 782	4 987 094	5 713	61 948 619	610 298 160	791 972 417	167 116 674	186 436 663
-	1 702 966	22 032	2 644	5 505 320	27 031 146	44 257 120	16 973 834	17 757 404
-	35 862	90 790	9 769	630 699	8 758 005	17 495 036	5 347 207	5 661 493
682	1 417 301	34 311	1 789	3 516 357	13 108 620	21 859 199	9 213 372	9 570 983
-	295 091	141 604	3 672	784 901	5 432 209	7 146 228	1 907 798	2 076 293
2 248	32 300	46 310	1 806	539 022	1 918 835	2 753 598	836 871	857 231
-	286 161	25 395	2 850	1 062 856	5 041 776	7 961 696	2 796 376	3 114 137
-	53 394	15 199	2 837	2 105 622	8 530 437	14 929 557	5 773 136	5 980 038
-	6 591 324	169 176	11 576	6 722 966	101 170 394	123 545 307	24 154 864	27 765 279
-	24 044	141 296	129 051	901 019	151 151 932	167 344 714	△2 412 835	△ 291 092
-	2 729 233	22 649	3 914	3 029 401	15 056 060	26 295 165	12 498 278	13 294 850
32	1 525 225	1 652	2 090	1 780 761	5 094 576	7 684 739	3 717 989	3 886 643
-	2 916	-	1 001	18 899	21 422	96 573	71 379	71 688
26	2 994 394	285 217	3 542	2 504 100	13 196 875	17 980 792	7 198 713	7 544 037
-	5 670 041	910 512	13 419	5 145 842	89 367 275	102 730 285	15 122 679	19 419 263
110 553	410 010	81 454	4 143	778 445	4 759 556	6 833 612	1 972 215	2 602 739
23 441	384 522	152 404	2 665	3 364 688	13 147 882	21 806 257	7 991 046	8 647 338
33 278	32 653	2 383 926	4 097	3 092 843	14 620 937	21 463 900	8 251 578	8 702 394
144 658	255 819	132 886	2 406	4 103 092	12 611 141	21 936 095	9 050 641	9 405 477
72 052	293	-	4 853	390 494	2 497 071	5 042 383	2 380 281	2 574 682
-	670 184	1 539	5 709	2 652 702	25 826 914	33 493 457	7 209 782	7 823 083
97 142	596 132	17 468	3 847	1 978 516	14 048 144	19 138 070	5 167 315	5 498 541
-	972 474	-	4 456	727 635	4 073 944	5 164 446	1 993 526	2 137 034
7 743	48 751	239 494	4 848	9 961 192	71 248 127	90 942 366	18 494 843	20 889 833
287	692	71 780	2 373	651 247	2 584 882	4 071 822	1 405 786	1 447 295
25 992	457 347	158 455	1 622	2 163 653	7 046 822	12 390 714	5 580 693	5 580 693
39 450	712 061	452 920	1 890	3 771 116	13 790 377	22 486 302	9 228 006	9 228 006
12 889	1 232 373	165 316	2 323	3 738 845	16 884 210	25 485 398	9 348 031	9 348 031
34 056	1 472 016	118 185	3 540	4 678 203	30 501 999	43 551 972	12 822 909	13 673 965
56 506	3 437 291	408 530	3 592	7 754 384	45 476 258	69 253 705	24 157 604	26 329 785
207 261	7 817 556	916 062	4 196	9 243 871	56 849 743	79 470 670	27 593 146	30 396 915
110 573	524 530	45 893	4 450	5 995 247	36 750 313	61 445 338	19 615 514	21 249 964
5 415	9 340 497	518	5 087	7 209 239	49 749 451	69 123 343	25 039 935	27 955 188
-	1 499 148	2 487 257	18 542	6 098 442	189 835 813	215 349 939	8 762 228	12 195 261
-	238 963	233 958	12 310	11 295 619	163 413 174	193 415 036	24 968 608	30 478 855

68 市別、産業中分類別事業所数、従業者数及び製造品出荷額等(つづき)

従業者4人以上の事業所
平成26年12月31日現在

産 業 分 類	事業所数	従 業 者 数 (人)			製 造 品 出		
		合 計	常 用 労働者数	個人事業主、 家族従業者数	合 計	製 造 品 出 荷 額	加 工 賃 収 入 額
市 部 計	3 150	125 106	124 894	212	763 771 374	712 911 379	19 942 491
岡 山 市	813	27 379	27 348	31	96 239 475	89 589 944	2 920 633
9 食料品製造業	100	3 930	3 928	2	11 884 167	11 462 914	90 687
10 飲料・たばこ・飼料製造業	17	515	515	-	9 982 203	9 941 404	-
11 繊維工業	75	2 358	2 347	11	3 550 362	3 006 399	495 111
12 木材・木製品製造業	16	422	422	-	1 588 608	1 409 186	107 811
13 家具・装備品製造業	22	291	291	-	439 962	412 437	1 530
14 パルプ・紙・紙加工品製造業	19	1 008	1 008	-	3 100 073	2 988 862	47 658
15 印刷・同関連業	90	3 660	3 658	2	12 656 233	12 187 980	439 517
16 化学工業	21	1 801	1 801	-	8 720 277	8 589 837	129 791
17 石油製品・石炭製品製造業	5	37	37	-	227 139	227 139	-
18 プラスチック製品製造業	38	1 408	1 404	4	5 438 965	4 140 722	112 147
19 ゴム製品製造業	17	665	665	-	941 753	895 930	8 927
20 なめし革・同製品・毛皮製造業	2	19	19	-	X	X	X
21 窯業・土石製品製造業	41	741	741	-	3 041 094	2 838 635	18 806
22 鉄鋼業	21	837	837	-	3 062 967	3 008 897	27 910
23 非鉄金属製造業	7	414	414	-	1 578 111	1 192 742	28 964
24 金属製品製造業	98	1 669	1 662	7	4 777 302	4 066 633	612 096
25 はん用機械器具製造業	27	1 071	1 071	-	4 402 912	4 254 337	94 897
26 生産用機械器具製造業	90	2 666	2 662	4	9 390 808	8 955 599	331 376
27 業務用機械器具製造業	8	250	250	-	323 626	301 783	21 550
28 電子部品・デバイス・電子回路製造業	6	147	147	-	428 395	399 558	-
29 電気機械器具製造業	22	580	579	1	880 683	811 820	47 632
30 情報通信機械器具製造業	3	841	841	-	X	X	X
31 輸送用機械器具製造業	35	1 413	1 413	-	2 696 030	2 381 796	286 016
32 その他の製造業	33	636	636	-	2 390 633	2 350 636	18 207
倉 敷 市	812	36 674	36 607	67	465 925 726	440 794 089	6 718 256
9 食料品製造業	71	3 083	3 078	5	9 182 092	8 464 057	58 652
10 飲料・たばこ・飼料製造業	13	223	223	-	5 144 032	5 034 320	109 245
11 繊維工業	241	5 321	5 287	34	12 152 176	9 987 167	1 018 335
12 木材・木製品製造業	10	105	105	-	194 010	89 984	32 812
13 家具・装備品製造業	16	167	166	1	257 425	239 712	11 647
14 パルプ・紙・紙加工品製造業	15	403	403	-	617 686	482 939	12 053
15 印刷・同関連業	26	438	436	2	560 707	477 101	68 342
16 化学工業	33	4 962	4 962	-	94 318 240	87 401 742	1 141 624
17 石油製品・石炭製品製造業	5	977	977	-	167 200 064	166 987 981	65 057
18 プラスチック製品製造業	39	1 260	1 258	2	3 935 235	3 566 050	188 954
19 ゴム製品製造業	24	1 983	1 980	3	4 700 868	3 786 608	68 144
20 なめし革・同製品・毛皮製造業	2	47	43	4	X	X	X
21 窯業・土石製品製造業	29	650	648	2	3 580 882	2 837 945	617 289
22 鉄鋼業	35	6 041	6 041	-	99 498 627	91 603 183	1 399 232
23 非鉄金属製造業	7	240	238	2	1 459 864	1 387 946	71 918
24 金属製品製造業	53	854	853	1	1 918 364	1 391 933	368 638
25 はん用機械器具製造業	21	1 259	1 259	-	4 080 459	1 446 405	256 126
26 生産用機械器具製造業	69	1 222	1 220	2	2 200 169	1 929 846	164 667
27 業務用機械器具製造業	3	65	65	-	49 043	41 444	7 599
28 電子部品・デバイス・電子回路製造業	3	151	151	-	X	X	X
29 電気機械器具製造業	13	379	379	-	4 405 157	4 302 512	86 905
30 情報通信機械器具製造業	2	65	65	-	X	X	X
31 輸送用機械器具製造業	59	6 482	6 481	1	49 785 755	48 777 736	922 363
32 その他の製造業	23	297	289	8	323 495	307 762	3 023

(単位 万円)

荷 額 等				現金給与総額	原 材 料 使用額等	生 産 額	付加価値額 (従業員29人以下 は粗付加価値額)	粗付加価値額
修 理 料 収 入 額	転 売 収 入	その他収入	従業員1人 あたり					
491 357	25 517 548	4 908 599	6 105	56 212 320	568 832 159	731 315 469	148 868 112	167 164 556
174 605	3 258 166	296 127	3 374	11 058 738	55 298 377	92 977 476	34 158 031	36 200 851
-	324 853	5 713	2 953	1 367 386	6 238 685	11 624 393	5 126 824	5 285 856
-	10 974	29 825	13 119	275 144	2 460 250	10 007 618	4 372 798	4 479 792
10	38 736	10 106	1 473	631 893	2 522 812	3 484 045	823 034	969 337
-	44 987	26 624	3 676	175 425	1 099 157	1 519 299	415 290	459 349
1 006	5 922	19 067	1 472	90 075	220 172	413 702	206 515	208 321
-	62 994	559	2 966	363 840	1 861 136	3 020 801	1 057 636	1 157 947
-	15 606	13 130	3 458	1 562 023	7 419 878	12 718 414	4 795 176	4 904 642
-	500	149	4 722	1 016 012	5 376 095	9 026 078	2 752 530	3 194 510
-	-	-	5 975	19 019	137 008	227 139	84 077	84 077
-	1 179 254	6 842	4 314	472 368	3 448 380	4 190 889	1 753 021	1 901 091
17	36 879	-	1 398	222 232	433 581	918 410	471 440	488 841
X	X	X	X	X	X	X	X	X
-	182 361	1 292	3 995	317 529	1 855 132	2 851 783	1 098 624	1 108 791
-	773	25 387	3 618	342 687	1 795 474	3 039 274	1 094 194	1 185 600
110 553	184 861	60 991	3 841	199 328	979 141	1 225 162	551 403	599 494
-	58 305	40 268	2 818	654 153	2 972 868	4 683 078	1 591 476	1 690 345
22 470	21 830	9 378	4 314	410 577	3 451 230	4 359 304	846 509	893 159
23 703	73 277	6 853	3 423	1 264 046	5 936 624	9 359 430	3 233 027	3 314 447
-	293	-	1 266	93 037	141 363	332 869	173 943	171 262
-	28 705	132	2 853	38 888	205 577	385 150	191 632	208 154
16 829	1 282	3 120	1 435	214 202	485 461	873 129	375 736	369 678
X	X	X	X	X	X	X	X	X
-	13 300	14 918	1 888	518 654	1 484 102	2 616 441	927 219	1 139 767
17	-	21 773	3 682	256 469	1 557 584	2 367 204	744 379	780 182
70 206	14 637 494	3 705 681	12 149	19 213 103	393 082 215	446 577 751	43 810 091	53 690 532
-	655 723	3 660	2 945	847 683	7 042 126	8 510 119	1 797 571	2 018 270
-	100	367	22 670	100 408	4 813 627	5 140 814	241 852	309 702
672	1 135 973	10 029	2 229	1 568 102	6 151 724	11 086 794	5 600 302	5 634 879
-	70 700	514	1 806	40 399	128 091	122 796	61 492	61 492
-	4 288	1 778	1 493	54 084	136 455	251 359	112 874	112 874
-	121 634	1 060	1 508	137 885	389 302	495 712	205 327	215 220
-	14 206	1 058	1 262	154 786	262 983	545 582	263 370	278 326
-	5 642 593	132 281	18 701	3 504 603	80 406 678	88 650 544	11 351 429	13 623 740
-	12 326	134 700	153 098	805 956	150 301 391	166 211 720	△2 688 264	△ 571 789
-	167 691	12 540	3 035	524 728	2 382 714	3 758 490	1 312 139	1 456 214
-	846 116	-	2 324	977 956	2 646 426	3 861 642	1 856 355	1 949 015
X	X	X	X	X	X	X	X	X
-	122 019	3 629	5 424	286 926	2 476 844	3 454 221	933 819	1 038 094
-	5 614 249	881 963	16 298	4 221 007	82 790 939	93 038 191	12 225 395	15 810 011
-	-	-	6 199	145 327	1 102 242	1 477 926	237 860	373 085
-	116 780	41 013	2 205	324 373	1 064 922	1 764 290	778 638	800 209
8 723	10 823	2 358 382	3 173	621 233	2 704 079	1 659 757	1 188 580	1 290 906
60 811	21 102	23 743	1 738	534 447	1 091 992	2 093 662	1 002 545	1 039 347
-	-	-	699	25 094	8 714	44 696	33 049	37 447
X	X	X	X	X	X	X	X	X
-	1 639	14 101	11 629	115 564	3 740 183	4 394 882	622 550	620 633
X	X	X	X	X	X	X	X	X
-	13 503	72 153	7 656	4 035 941	43 135 219	49 401 177	6 320 871	7 235 405
-	-	12 710	1 035	92 110	160 243	310 769	151 871	152 449

資料：県統計分析課「工業統計調査」

68 市別、産業中分類別事業所数、従業者数及び製造品出荷額等(つづき)

従業者4人以上の事業所
平成26年12月31日現在

産 業 分 類	事業所数	従 業 者 数 (人)			製 造 品 出		
		合 計	常 用 労働者数	個人事業主、 家族従業者数	合 計	製 造 品 出 荷 額	加 工 賃 収 入 額
津 山 市	205	5 985	5 983	2	20 251 613	18 130 638	829 606
9 食料品製造業	26	803	802	1	3 108 837	3 093 762	14 965
10 飲料・たばこ・飼料製造業	3	29	29	-	X	X	X
11 繊維工業	19	412	412	-	590 376	443 570	111 571
12 木材・木製品製造業	16	321	321	-	1 520 045	1 511 856	6 066
13 家具・装備品製造業	10	144	144	-	271 323	238 778	11 228
14 パルプ・紙・紙加工品製造業	7	229	228	1	1 016 230	907 549	81 830
15 印刷・同関連業	7	91	91	-	79 878	71 573	7 700
16 化学工業	4	70	70	-	X	X	X
17 石油製品・石炭製品製造業	1	8	8	-	X	X	X
18 プラスチック製品製造業	11	159	159	-	194 952	176 891	16 655
19 ゴム製品製造業	-	-	-	-	-	-	-
20 なめし革・同製品・毛皮製造業	1	8	8	-	X	X	X
21 窯業・土石製品製造業	10	100	100	-	215 019	204 745	2 515
22 鉄鋼業	6	102	102	-	172 457	136 102	36 355
23 非鉄金属製造業	4	161	161	-	302 247	166 243	131 146
24 金属製品製造業	27	582	582	-	1 556 084	1 403 954	92 533
25 はん用機械器具製造業	13	752	752	-	2 014 443	1 904 354	94 721
26 生産用機械器具製造業	17	424	424	-	609 624	535 264	34 929
27 業務用機械器具製造業	-	-	-	-	-	-	-
28 電子部品・デバイス・電子回路製造業	8	658	658	-	3 099 792	2 436 885	148 159
29 電気機械器具製造業	8	715	715	-	4 534 976	4 008 328	464
30 情報通信機械器具製造業	-	-	-	-	-	-	-
31 輸送用機械器具製造業	1	37	37	-	X	X	X
32 その他の製造業	6	180	180	-	339 555	302 000	5 206
玉 野 市	153	7 211	7 203	8	28 596 136	23 924 898	3 812 293
9 食料品製造業	12	320	318	2	1 196 506	1 162 098	31 263
10 飲料・たばこ・飼料製造業	-	-	-	-	-	-	-
11 繊維工業	19	889	886	3	1 742 518	1 530 772	211 746
12 木材・木製品製造業	4	90	90	-	316 114	119 205	22 881
13 家具・装備品製造業	2	24	24	-	X	X	X
14 パルプ・紙・紙加工品製造業	1	37	37	-	X	X	X
15 印刷・同関連業	3	20	20	-	13 717	8 909	4 808
16 化学工業	6	481	481	-	2 761 464	2 725 416	-
17 石油製品・石炭製品製造業	1	4	4	-	X	X	X
18 プラスチック製品製造業	2	36	36	-	X	X	X
19 ゴム製品製造業	2	34	34	-	X	X	X
20 なめし革・同製品・毛皮製造業	-	-	-	-	-	-	-
21 窯業・土石製品製造業	6	235	235	-	465 416	323 675	5 952
22 鉄鋼業	7	198	198	-	674 214	566 128	59 243
23 非鉄金属製造業	1	206	206	-	X	X	X
24 金属製品製造業	27	483	482	1	1 055 249	749 090	285 857
25 はん用機械器具製造業	3	36	36	-	X	X	X
26 生産用機械器具製造業	13	452	452	-	907 091	539 007	141 248
27 業務用機械器具製造業	-	-	-	-	-	-	-
28 電子部品・デバイス・電子回路製造業	1	24	24	-	X	X	X
29 電気機械器具製造業	2	183	183	-	X	X	X
30 情報通信機械器具製造業	-	-	-	-	-	-	-
31 輸送用機械器具製造業	38	3 444	3 442	2	16 899 172	15 350 446	1 415 100
32 その他の製造業	3	15	15	-	12 631	12 383	248

(単位 万円)

荷 額 等				現金給与総額	原 材 料 使用額等	生 産 額	付加価値額 (従業員29人以下 は粗付加価値額)	粗付加価値額
修 理 料 収 入 額	転 売 収 入	その他収入	従業員1人 あたり					
54 067	1 150 792	86 510	3 308	2 449 579	10 843 410	18 983 238	8 335 424	8 896 637
-	110	-	3 667	208 269	1 139 223	3 107 692	1 797 698	1 838 349
X	X	X	X	X	X	X	X	X
-	26 521	8 714	1 528	83 147	258 849	565 115	313 758	309 423
-	796	1 327	4 640	114 826	1 190 728	1 510 688	277 100	312 535
-	6 539	14 778	1 839	50 040	173 380	250 006	91 364	91 364
-	26 757	94	4 253	104 322	672 242	988 725	281 757	323 046
-	605	-	832	27 170	27 026	79 299	46 618	49 491
X	X	X	X	X	X	X	X	X
X	X	X	X	X	X	X	X	X
-	1 406	-	1 189	45 490	119 163	192 414	66 829	71 155
-	-	-	-	-	-	-	-	-
X	X	X	X	X	X	X	X	X
-	7 759	-	2 068	38 715	92 365	207 260	114 415	114 415
-	-	-	1 637	34 696	66 773	172 613	86 180	98 583
-	4 858	-	1 841	59 175	145 803	297 536	133 084	146 938
19 415	27 859	12 323	2 621	247 243	793 892	1 500 143	699 045	720 936
-	-	15 368	2 631	374 316	1 206 837	2 002 081	719 387	766 393
34 482	4 949	-	1 402	183 640	235 866	571 819	332 804	351 652
-	-	-	-	-	-	-	-	-
-	514 086	662	4 544	347 268	1 539 413	2 588 112	1 324 497	1 464 021
-	526 184	-	6 209	367 027	2 642 906	4 015 571	1 652 342	1 840 017
-	-	-	-	-	-	-	-	-
X	X	X	X	X	X	X	X	X
170	-	32 179	1 753	111 404	156 571	310 230	172 225	171 174
98 541	330 062	430 342	3 886	3 675 581	17 570 856	27 352 458	9 476 306	10 735 740
-	3 145	-	3 718	75 979	920 338	1 188 268	239 705	258 389
-	-	-	-	-	-	-	-	-
-	-	-	1 910	245 150	1 035 458	1 723 904	616 750	660 357
-	140 818	33 210	3 262	39 922	193 953	142 086	107 815	115 932
X	X	X	X	X	X	X	X	X
X	X	X	X	X	X	X	X	X
-	-	-	658	4 837	5 488	13 717	7 676	7 676
-	-	36 048	5 607	264 502	1 625 207	2 682 514	867 640	1 082 882
X	X	X	X	X	X	X	X	X
X	X	X	X	X	X	X	X	X
X	X	X	X	X	X	X	X	X
-	-	-	-	-	-	-	-	-
-	-	135 789	1 956	130 802	191 106	333 250	222 371	258 876
-	48 843	-	3 191	103 591	381 594	633 401	271 492	275 848
X	X	X	X	X	X	X	X	X
-	8 929	11 373	2 122	181 932	615 083	1 049 524	420 674	413 968
X	X	X	X	X	X	X	X	X
18 213	128 327	80 296	2 048	216 189	476 578	695 741	442 086	443 030
-	-	-	-	-	-	-	-	-
X	X	X	X	X	X	X	X	X
X	X	X	X	X	X	X	X	X
-	-	-	-	-	-	-	-	-
-	-	133 626	4 780	2 103 219	10 840 080	16 403 722	5 425 682	5 975 039
-	-	-	792	3 882	1 434	12 631	10 445	10 445

資料：県統計分析課「工業統計調査」

68 市別、産業中分類別事業所数、従業者数及び製造品出荷額等(つづき)

従業者4人以上の事業所
平成26年12月31日現在

産 業 分 類	事業所数	従 業 者 数 (人)			製 造 品 出		
		合 計	常 用 労働者数	個人事業主、 家族従業者数	合 計	製 造 品 出 荷 額	加 工 賃 収 入 額
笠 岡 市	122	5 250	5 234	16	19 137 944	17 728 915	1 097 662
9 食料品製造業	15	1 280	1 272	8	2 404 994	2 387 496	15 127
10 飲料・たばこ・飼料製造業	2	41	41	-	X	X	X
11 繊維工業	16	240	238	2	165 815	49 793	112 165
12 木材・木製品製造業	4	23	23	-	23 210	15 258	769
13 家具・装備品製造業	2	14	14	-	X	X	X
14 パルプ・紙・紙加工品製造業	1	20	20	-	X	X	X
15 印刷・同関連業	4	193	193	-	715 942	694 840	-
16 化学工業	3	353	353	-	3 555 977	3 138 049	417 928
17 石油製品・石炭製品製造業	2	33	33	-	X	X	X
18 プラスチック製品製造業	8	171	169	2	1 748 549	1 742 617	5 932
19 ゴム製品製造業	-	-	-	-	-	-	-
20 なめし革・同製品・毛皮製造業	-	-	-	-	-	-	-
21 窯業・土石製品製造業	20	258	256	2	611 831	333 841	20 901
22 鉄鋼業	4	372	372	-	4 333 557	4 231 169	102 388
23 非鉄金属製造業	1	6	6	-	X	X	X
24 金属製品製造業	9	207	206	1	353 400	227 329	124 911
25 はん用機械器具製造業	2	40	40	-	X	X	X
26 生産用機械器具製造業	15	373	373	-	485 260	286 272	197 346
27 業務用機械器具製造業	1	38	38	-	X	X	X
28 電子部品・デバイス・電子回路製造業	3	714	713	1	1 778 859	1 732 632	46 227
29 電気機械器具製造業	3	227	227	-	578 866	570 768	8 098
30 情報通信機械器具製造業	-	-	-	-	-	-	-
31 輸送用機械器具製造業	5	634	634	-	1 712 457	1 694 082	11 676
32 その他の製造業	2	13	13	-	X	X	X
井 原 市	134	5 593	5 586	7	15 408 118	14 097 982	830 045
9 食料品製造業	10	202	198	4	237 060	227 805	7 396
10 飲料・たばこ・飼料製造業	-	-	-	-	-	-	-
11 繊維工業	45	883	881	2	1 474 889	1 026 016	372 848
12 木材・木製品製造業	1	23	23	-	X	X	X
13 家具・装備品製造業	3	23	23	-	27 969	21 580	-
14 パルプ・紙・紙加工品製造業	-	-	-	-	-	-	-
15 印刷・同関連業	3	32	32	-	14 169	11 163	3 006
16 化学工業	2	68	68	-	X	X	X
17 石油製品・石炭製品製造業	-	-	-	-	-	-	-
18 プラスチック製品製造業	14	953	953	-	6 654 552	6 546 699	107 853
19 ゴム製品製造業	1	30	30	-	X	X	X
20 なめし革・同製品・毛皮製造業	-	-	-	-	-	-	-
21 窯業・土石製品製造業	5	195	195	-	594 071	484 397	-
22 鉄鋼業	1	34	34	-	X	X	X
23 非鉄金属製造業	4	167	167	-	746 411	520 454	5 666
24 金属製品製造業	8	124	124	-	427 002	410 670	15 602
25 はん用機械器具製造業	3	54	54	-	74 998	49 024	25 974
26 生産用機械器具製造業	10	647	647	-	1 267 822	1 262 366	5 438
27 業務用機械器具製造業	1	276	276	-	X	X	X
28 電子部品・デバイス・電子回路製造業	3	871	871	-	1 418 915	1 344 799	11 412
29 電気機械器具製造業	5	85	84	1	143 999	116 810	27 189
30 情報通信機械器具製造業	1	28	28	-	X	X	X
31 輸送用機械器具製造業	14	898	898	-	1 543 021	1 506 258	35 863
32 その他の製造業	-	-	-	-	-	-	-

(単位 万円)

荷 額 等				現金給与総額	原 材 料 使用額等	生 産 額	付加価値額 (従業員29人以下 は粗付加価値額)	粗付加価値額
修 理 料 収 入 額	転 売 収 入	その他収入	従業者1人 あたり					
1 160	300 599	9 608	3 665	2 168 736	13 185 985	18 481 432	4 923 227	5 847 787
-	1 941	430	1 918	345 259	1 636 666	2 400 025	671 910	720 909
X	X	X	X	X	X	X	X	X
-	3 857	-	661	59 753	48 586	161 958	106 859	109 464
-	802	6 381	967	6 851	8 788	16 027	13 453	13 453
X	X	X	X	X	X	X	X	X
X	X	X	X	X	X	X	X	X
-	21 102	-	3 643	82 747	478 001	690 816	198 844	225 036
-	-	-	9 976	223 664	3 210 534	3 611 438	269 548	340 999
X	X	X	X	X	X	X	X	X
-	-	-	9 846	68 005	1 194 954	1 745 173	509 448	518 192
-	-	-	-	-	-	-	-	-
-	-	-	-	-	-	-	-	-
-	256 622	467	2 268	94 584	344 001	354 866	242 728	250 116
-	-	-	11 979	234 333	2 994 687	3 907 439	924 808	1 485 634
X	X	X	X	X	X	X	X	X
1 160	-	-	1 620	73 231	157 456	352 236	180 724	182 798
X	X	X	X	X	X	X	X	X
-	-	1 642	1 259	153 403	179 030	482 949	281 290	289 468
X	X	X	X	X	X	X	X	X
-	-	-	2 548	343 741	972 502	1 812 658	658 909	765 545
-	-	-	2 454	87 498	291 569	578 859	244 376	270 286
-	-	-	-	-	-	-	-	-
-	6 699	-	2 622	319 572	1 193 615	1 706 443	441 976	495 187
X	X	X	X	X	X	X	X	X
1 232	475 276	3 583	2 643	2 249 907	6 854 778	14 817 688	7 656 393	8 137 036
-	1 859	-	1 124	65 663	101 312	233 021	118 194	126 860
-	-	-	-	-	-	-	-	-
-	74 072	1 953	1 634	252 341	988 183	1 334 375	378 469	454 893
X	X	X	X	X	X	X	X	X
1 212	5 177	-	1 171	6 649	12 404	21 580	14 520	14 520
-	-	-	-	-	-	-	-	-
-	-	-	425	5 846	5 630	14 169	7 966	7 966
X	X	X	X	X	X	X	X	X
-	-	-	-	-	-	-	-	-
-	-	-	6 594	480 071	1 696 731	6 661 425	4 568 907	4 633 878
X	X	X	X	X	X	X	X	X
-	-	-	-	-	-	-	-	-
-	109 674	-	2 921	85 331	265 761	484 026	297 883	306 827
X	X	X	X	X	X	X	X	X
-	220 291	-	4 375	71 315	501 474	522 874	201 079	229 225
-	-	730	3 373	45 196	294 000	434 909	130 914	124 274
-	-	-	1 351	16 853	44 411	74 998	28 533	28 533
-	18	-	1 811	327 255	598 119	1 208 858	581 802	682 482
X	X	X	X	X	X	X	X	X
-	62 704	-	1 654	336 777	792 786	1 360 107	583 228	653 138
-	-	-	1 621	32 346	49 207	142 558	85 869	88 603
X	X	X	X	X	X	X	X	X
-	-	900	1 697	358 815	1 000 142	1 538 850	404 063	520 271
-	-	-	-	-	-	-	-	-

資料：県統計分析課「工業統計調査」

68 市別、産業中分類別事業所数、従業者数及び製造品出荷額等(つづき)

従業者4人以上の事業所
平成26年12月31日現在

産 業 分 類	事業所数	従 業 者 数 (人)			製 造 品 出		
		合 計	常 用 労働者数	個人事業主、 家族従業者数	合 計	製 造 品 出 荷 額	加 工 賃 収 入 額
総 社 市	146	8 892	8 887	5	22 829 339	21 813 892	549 621
9 食料品製造業	13	2 820	2 820	-	5 794 051	5 522 197	2 892
10 飲料・たばこ・飼料製造業	3	213	213	-	1 137 622	1 137 489	-
11 繊維工業	26	729	727	2	1 554 601	1 467 824	62 437
12 木材・木製品製造業	1	5	5	-	X	X	X
13 家具・装備品製造業	2	20	20	-	X	X	X
14 パルプ・紙・紙加工品製造業	3	122	122	-	439 905	386 987	52 918
15 印刷・同関連業	6	85	85	-	79 402	70 002	9 400
16 化学工業	-	-	-	-	-	-	-
17 石油製品・石炭製品製造業	1	5	5	-	X	X	X
18 プラスチック製品製造業	7	351	351	-	923 008	816 355	1 531
19 ゴム製品製造業	1	21	21	-	X	X	X
20 なめし革・同製品・毛皮製造業	-	-	-	-	-	-	-
21 窯業・土石製品製造業	13	163	163	-	307 194	289 432	892
22 鉄鋼業	3	66	66	-	282 328	276 718	5 610
23 非鉄金属製造業	3	92	92	-	514 108	513 019	-
24 金属製品製造業	10	166	165	1	284 552	92 377	191 971
25 はん用機械器具製造業	2	231	230	1	X	X	X
26 生産用機械器具製造業	11	288	287	1	661 027	490 281	156 880
27 業務用機械器具製造業	-	-	-	-	-	-	-
28 電子部品・デバイス・電子回路製造業	-	-	-	-	-	-	-
29 電気機械器具製造業	1	89	89	-	X	X	X
30 情報通信機械器具製造業	-	-	-	-	-	-	-
31 輸送用機械器具製造業	37	3 359	3 359	-	9 757 465	9 693 040	48 851
32 その他の製造業	3	67	67	-	121 170	121 170	-
高 梁 市	75	3 690	3 682	8	13 267 900	12 967 030	195 745
9 食料品製造業	7	99	95	4	97 735	93 596	157
10 飲料・たばこ・飼料製造業	5	36	36	-	26 481	22 667	2 644
11 繊維工業	10	89	88	1	42 752	11 857	30 895
12 木材・木製品製造業	1	5	5	-	X	X	X
13 家具・装備品製造業	3	186	186	-	310 937	310 937	-
14 パルプ・紙・紙加工品製造業	1	15	15	-	X	X	X
15 印刷・同関連業	1	6	6	-	X	X	X
16 化学工業	1	15	15	-	X	X	X
17 石油製品・石炭製品製造業	1	6	6	-	X	X	X
18 プラスチック製品製造業	4	99	99	-	179 850	177 149	2 677
19 ゴム製品製造業	3	86	86	-	134 009	134 009	-
20 なめし革・同製品・毛皮製造業	-	-	-	-	-	-	-
21 窯業・土石製品製造業	7	105	105	-	188 552	145 457	32 263
22 鉄鋼業	3	119	119	-	287 336	286 473	-
23 非鉄金属製造業	2	254	254	-	X	X	X
24 金属製品製造業	10	999	997	2	2 623 332	2 521 990	36 958
25 はん用機械器具製造業	3	523	523	-	1 225 929	1 224 963	966
26 生産用機械器具製造業	3	196	196	-	485 513	474 494	532
27 業務用機械器具製造業	-	-	-	-	-	-	-
28 電子部品・デバイス・電子回路製造業	-	-	-	-	-	-	-
29 電気機械器具製造業	2	44	44	-	X	X	X
30 情報通信機械器具製造業	-	-	-	-	-	-	-
31 輸送用機械器具製造業	7	789	788	1	6 594 438	6 516 589	77 849
32 その他の製造業	1	19	19	-	X	X	X

(単位 万円)

荷 額 等				現金給与総額	原 材 料 使用額等	生 産 額	付加価値額 (従業員29人以下 は粗付加価値額)	粗付加価値額
修 理 料 収 入 額	転 売 収 入	その他収入	従業者1人 あたり					
-	439 124	26 702	2 585	3 523 934	15 281 795	22 378 579	6 491 998	7 174 403
-	260 858	8 104	2 195	1 021 790	3 238 117	5 520 578	2 281 696	2 434 344
-	133	-	5 773	87 251	821 102	1 122 924	277 107	327 681
-	24 340	-	2 131	196 972	1 129 064	1 537 035	370 292	398 725
X	X	X	X	X	X	X	X	X
X	X	X	X	X	X	X	X	X
-	-	-	4 356	65 684	302 390	439 797	109 313	128 849
-	-	-	902	27 549	34 030	79 402	40 439	42 678
-	-	-	-	-	-	-	-	-
X	X	X	X	X	X	X	X	X
-	104 402	720	2 596	124 460	628 017	808 656	223 119	277 901
X	X	X	X	X	X	X	X	X
-	-	-	-	-	-	-	-	-
-	16 870	-	1 833	62 640	183 012	290 324	115 841	115 841
-	-	-	4 240	23 410	244 402	281 190	18 471	35 425
-	-	1 089	5 867	34 626	523 404	521 938	△ 4 287	△ 7 137
-	-	204	1 642	67 896	127 278	284 348	132 912	146 993
X	X	X	X	X	X	X	X	X
-	-	13 866	2 323	120 042	378 695	660 084	267 488	264 830
-	-	-	-	-	-	-	-	-
-	-	-	-	-	-	-	-	-
X	X	X	X	X	X	X	X	X
-	-	-	-	-	-	-	-	-
-	12 855	2 719	2 785	1 520 784	7 029 437	9 745 853	2 249 931	2 585 172
-	-	-	1 733	24 084	65 470	120 487	50 853	52 389
-	-	-	-	-	-	-	-	-
-	67 438	37 687	3 546	1 637 200	8 427 337	13 138 094	4 283 683	4 660 236
-	3 593	389	1 037	20 830	62 493	93 518	31 363	32 916
-	1 170	-	664	10 561	4 799	25 311	19 104	19 104
-	-	-	458	15 712	12 503	42 752	28 218	28 218
X	X	X	X	X	X	X	X	X
-	-	-	1 765	65 876	210 057	314 066	88 575	95 321
X	X	X	X	X	X	X	X	X
X	X	X	X	X	X	X	X	X
X	X	X	X	X	X	X	X	X
X	X	X	X	X	X	X	X	X
-	24	-	1 779	26 058	124 409	180 281	51 791	51 732
-	-	-	1 499	28 557	47 938	133 844	79 153	80 954
-	-	-	-	-	-	-	-	-
-	645	10 187	1 721	38 307	69 383	177 763	110 425	111 341
-	676	187	2 402	44 259	147 536	286 930	121 712	131 137
X	X	X	X	X	X	X	X	X
-	41 494	22 890	2 530	527 616	1 118 212	2 543 385	1 259 021	1 421 910
-	-	-	2 291	184 470	697 991	1 229 024	464 495	500 066
-	10 487	-	2 393	80 861	203 877	477 871	262 079	262 724
-	-	-	-	-	-	-	-	-
-	-	-	-	-	-	-	-	-
X	X	X	X	X	X	X	X	X
-	-	-	-	-	-	-	-	-
-	-	-	8 244	468 061	5 029 457	6 573 363	1 445 832	1 573 880
X	X	X	X	X	X	X	X	X

資料：県統計分析課「工業統計調査」

68 市別、産業中分類別事業所数、従業者数及び製造品出荷額等(つづき)

従業者4人以上の事業所
平成26年12月31日現在

産 業 分 類	事業所数	従 業 者 数 (人)			製 造 品 出		
		合 計	常 用 労働者数	個人事業主、 家族従業者数	合 計	製 造 品 出 荷 額	加 工 賃 収 入 額
新 見 市	75	2 148	2 140	8	8 710 897	7 934 636	118 125
9 食料品製造業	12	359	358	1	953 644	922 628	18 032
10 飲料・たばこ・飼料製造業	6	60	56	4	66 496	65 064	200
11 繊維工業	6	84	83	1	31 507	3 519	27 988
12 木材・木製品製造業	4	35	35	-	31 489	25 025	3 472
13 家具・装備品製造業	2	9	8	1	X	X	X
14 パルプ・紙・紙加工品製造業	1	31	31	-	X	X	X
15 印刷・同関連業	1	43	43	-	X	X	X
16 化学工業	1	9	9	-	X	X	X
17 石油製品・石炭製品製造業	2	17	17	-	X	X	X
18 プラスチック製品製造業	3	79	79	-	415 065	415 065	-
19 ゴム製品製造業	2	70	70	-	X	X	X
20 なめし革・同製品・毛皮製造業	-	-	-	-	-	-	-
21 窯業・土石製品製造業	24	544	544	-	2 519 393	1 889 032	4 689
22 鉄鋼業	-	-	-	-	-	-	-
23 非鉄金属製造業	-	-	-	-	-	-	-
24 金属製品製造業	3	107	107	-	285 095	284 911	-
25 はん用機械器具製造業	2	54	54	-	X	X	X
26 生産用機械器具製造業	1	4	3	1	X	X	X
27 業務用機械器具製造業	-	-	-	-	-	-	-
28 電子部品・デバイス・電子回路製造業	1	32	32	-	X	X	X
29 電気機械器具製造業	4	611	611	-	3 994 074	3 970 501	23 573
30 情報通信機械器具製造業	-	-	-	-	-	-	-
31 輸送用機械器具製造業	-	-	-	-	-	-	-
32 その他の製造業	-	-	-	-	-	-	-
備 前 市	142	5 518	5 506	12	25 546 652	22 506 582	508 996
9 食料品製造業	7	92	89	3	71 031	70 899	132
10 飲料・たばこ・飼料製造業	-	-	-	-	-	-	-
11 繊維工業	7	124	122	2	123 024	99 593	12 509
12 木材・木製品製造業	4	179	175	4	793 210	772 810	20 400
13 家具・装備品製造業	3	44	44	-	X	X	X
14 パルプ・紙・紙加工品製造業	3	47	46	1	X	X	X
15 印刷・同関連業	2	44	44	-	X	X	X
16 化学工業	7	605	605	-	3 566 915	2 962 531	-
17 石油製品・石炭製品製造業	2	16	16	-	X	X	X
18 プラスチック製品製造業	3	376	376	-	2 152 462	2 039 208	8 183
19 ゴム製品製造業	3	168	168	-	550 396	547 144	1 912
20 なめし革・同製品・毛皮製造業	-	-	-	-	-	-	-
21 窯業・土石製品製造業	68	2 090	2 090	-	7 761 369	5 695 402	324 763
22 鉄鋼業	2	64	64	-	X	X	X
23 非鉄金属製造業	-	-	-	-	-	-	-
24 金属製品製造業	10	218	218	-	978 239	946 081	12 338
25 はん用機械器具製造業	4	1 097	1 097	-	8 242 026	8 160 805	81 221
26 生産用機械器具製造業	8	158	158	-	257 928	222 195	33 969
27 業務用機械器具製造業	-	-	-	-	-	-	-
28 電子部品・デバイス・電子回路製造業	-	-	-	-	-	-	-
29 電気機械器具製造業	1	10	10	-	X	X	X
30 情報通信機械器具製造業	-	-	-	-	-	-	-
31 輸送用機械器具製造業	4	139	137	2	440 101	428 093	887
32 その他の製造業	4	47	47	-	36 895	32 263	4 632

(単位 万円)

荷 額 等				現金給与総額	原 材 料 使用額等	生 産 額	付加価値額 (従業員29人以下 は粗付加価値額)	粗付加価値額
修 理 料 収 入 額	転 売 収 入	その他収入	従業者1人 あたり					
184	585 600	72 352	3 975	809 804	6 224 082	8 074 899	2 234 048	2 325 385
-	12 046	938	2 550	110 089	573 997	953 653	351 127	356 932
-	1 232	-	1 031	14 624	25 280	65 264	36 552	36 552
-	-	-	352	14 476	8 732	31 413	20 911	21 230
-	2 992	-	869	7 840	15 436	28 497	14 974	14 974
X	X	X	X	X	X	X	X	X
X	X	X	X	X	X	X	X	X
X	X	X	X	X	X	X	X	X
X	X	X	X	X	X	X	X	X
X	X	X	X	X	X	X	X	X
-	-	-	4 848	38 064	226 503	419 701	158 351	175 884
X	X	X	X	X	X	X	X	X
-	-	-	-	-	-	-	-	-
-	569 045	56 627	4 513	236 946	1 443 254	1 896 942	958 232	1 007 407
-	-	-	-	-	-	-	-	-
-	-	-	-	-	-	-	-	-
184	-	-	2 512	51 516	146 768	287 893	130 807	129 514
X	X	X	X	X	X	X	X	X
X	X	X	X	X	X	X	X	X
-	-	-	-	-	-	-	-	-
X	X	X	X	X	X	X	X	X
-	-	-	6 563	255 079	3 536 991	3 990 836	417 420	426 911
-	-	-	-	-	-	-	-	-
-	-	-	-	-	-	-	-	-
-	-	-	-	-	-	-	-	-
8 670	2 429 389	93 015	4 686	3 066 515	15 260 357	22 867 959	8 849 304	9 756 865
-	-	-	745	19 785	33 636	71 031	34 884	34 884
-	-	-	-	-	-	-	-	-
-	10 922	-	982	25 527	75 272	110 237	42 008	44 477
-	-	-	4 298	88 427	559 934	787 969	203 004	217 964
X	X	X	X	X	X	X	X	X
X	X	X	X	X	X	X	X	X
X	X	X	X	X	X	X	X	X
-	604 384	-	5 983	391 178	2 052 567	2 870 592	1 242 647	1 465 162
X	X	X	X	X	X	X	X	X
-	105 071	-	5 589	188 770	874 765	1 992 196	1 048 546	1 238 001
-	1 340	-	3 261	77 975	302 183	543 609	206 248	232 574
-	-	-	-	-	-	-	-	-
26	1 675 611	65 567	3 647	926 167	5 235 269	6 043 044	2 259 159	2 387 626
X	X	X	X	X	X	X	X	X
-	-	-	-	-	-	-	-	-
-	-	19 820	4 474	96 136	603 050	958 302	251 090	372 375
-	-	-	8 534	995 105	4 730 301	8 216 446	3 075 540	3 282 978
887	793	84	1 587	66 544	125 705	266 074	126 817	123 476
-	-	-	-	-	-	-	-	-
-	-	-	-	-	-	-	-	-
X	X	X	X	X	X	X	X	X
-	-	-	-	-	-	-	-	-
7 743	-	3 378	3 077	98 900	253 880	431 667	175 691	173 849
-	-	-	745	19 083	9 246	36 657	25 792	25 792

資料：県統計分析課「工業統計調査」

68 市別、産業中分類別事業所数、従業者数及び製造品出荷額等(つづき)

従業者4人以上の事業所
平成26年12月31日現在

産 業 分 類	事業所数	従 業 者 数 (人)			製 造 品 出		
		合 計	常 用 労働者数	個人事業主、 家族従業者数	合 計	製 造 品 出 荷 額	加 工 賃 収 入 額
瀬 戸 内 市	93	5 072	5 068	4	16 322 935	14 472 852	592 141
9 食料品製造業	13	635	635	-	2 056 967	2 055 753	-
10 飲料・たばこ・飼料製造業	1	12	12	-	X	X	X
11 繊維工業	3	162	162	-	124 253	78 510	45 743
12 木材・木製品製造業	1	12	11	1	X	X	X
13 家具・装備品製造業	4	55	53	2	61 315	61 315	-
14 パルプ・紙・紙加工品製造業	4	234	234	-	433 091	351 577	41 891
15 印刷・同関連業	15	501	501	-	634 492	230 873	402 608
16 化学工業	5	275	275	-	883 421	881 675	-
17 石油製品・石炭製品製造業	1	4	4	-	X	X	X
18 プラスチック製品製造業	7	369	369	-	1 416 430	381 120	787
19 ゴム製品製造業	2	318	318	-	X	X	X
20 なめし革・同製品・毛皮製造業	1	11	10	1	X	X	X
21 窯業・土石製品製造業	3	75	75	-	115 586	115 186	400
22 鉄鋼業	1	5	5	-	X	X	X
23 非鉄金属製造業	-	-	-	-	-	-	-
24 金属製品製造業	13	177	177	-	456 466	344 404	18 148
25 はん用機械器具製造業	1	5	5	-	X	X	X
26 生産用機械器具製造業	8	89	89	-	100 685	27 711	69 974
27 業務用機械器具製造業	2	180	180	-	X	X	X
28 電子部品・デバイス・電子回路製造業	2	1 688	1 688	-	X	X	X
29 電気機械器具製造業	1	162	162	-	X	X	X
30 情報通信機械器具製造業	-	-	-	-	-	-	-
31 輸送用機械器具製造業	4	99	99	-	221 213	204 153	7 800
32 その他の製造業	1	4	4	-	X	X	X
赤 磐 市	80	3 334	3 334	-	8 940 781	7 806 142	1 039 612
9 食料品製造業	4	95	95	-	79 730	78 209	1 521
10 飲料・たばこ・飼料製造業	7	115	115	-	X	X	X
11 繊維工業	8	122	122	-	146 192	28 995	117 197
12 木材・木製品製造業	2	17	17	-	X	X	X
13 家具・装備品製造業	3	46	46	-	80 992	70 623	-
14 パルプ・紙・紙加工品製造業	1	87	87	-	X	X	X
15 印刷・同関連業	2	10	10	-	X	X	X
16 化学工業	3	266	266	-	1 057 359	1 026 689	10 444
17 石油製品・石炭製品製造業	-	-	-	-	-	-	-
18 プラスチック製品製造業	3	93	93	-	200 060	170 117	28 400
19 ゴム製品製造業	1	101	101	-	X	X	X
20 なめし革・同製品・毛皮製造業	-	-	-	-	-	-	-
21 窯業・土石製品製造業	7	92	92	-	215 985	170 106	-
22 鉄鋼業	-	-	-	-	-	-	-
23 非鉄金属製造業	2	36	36	-	X	X	X
24 金属製品製造業	7	561	561	-	2 245 764	1 916 812	328 952
25 はん用機械器具製造業	5	294	294	-	491 484	228 516	262 968
26 生産用機械器具製造業	6	736	736	-	1 519 592	1 497 352	22 240
27 業務用機械器具製造業	3	30	30	-	30 148	30 148	-
28 電子部品・デバイス・電子回路製造業	3	210	210	-	712 841	705 315	6 781
29 電気機械器具製造業	4	180	180	-	337 737	333 527	4 210
30 情報通信機械器具製造業	-	-	-	-	-	-	-
31 輸送用機械器具製造業	8	206	206	-	422 329	175 133	247 174
32 その他の製造業	1	37	37	-	X	X	X

(単位 万円)

荷 額 等				現金給与総額	原 材 料 使用額等	生 産 額	付加価値額 (従業員29人以下 は粗付加価値額)	粗付加価値額
修 理 料 収 入 額	転 売 収 入	その他収入	従業員1人 あたり					
73 358	1 166 967	17 617	3 315	2 022 550	8 984 760	15 091 878	6 592 893	6 959 775
-	332	882	3 200	184 017	1 336 966	2 048 710	631 163	672 902
X	X	X	X	X	X	X	X	X
-	-	-	763	38 741	61 180	125 245	57 266	59 422
X	X	X	X	X	X	X	X	X
-	-	-	1 079	13 887	32 005	61 315	27 341	27 341
-	39 623	-	2 676	63 827	273 584	398 645	175 063	186 750
-	-	1 011	1 170	188 508	227 429	632 308	332 344	382 199
-	1 178	568	3 291	112 673	482 977	851 229	324 540	376 033
X	X	X	X	X	X	X	X	X
-	1 033 416	1 107	5 449	154 982	1 172 190	391 858	236 489	228 279
X	X	X	X	X	X	X	X	X
X	X	X	X	X	X	X	X	X
-	-	-	1 492	21 039	59 080	118 621	53 744	52 792
X	X	X	X	X	X	X	X	X
-	-	-	-	-	-	-	-	-
2 682	90 918	314	2 572	66 027	265 485	361 864	177 438	179 517
X	X	X	X	X	X	X	X	X
-	1 500	1 500	1 080	35 210	33 059	97 685	63 083	63 083
X	X	X	X	X	X	X	X	X
X	X	X	X	X	X	X	X	X
X	X	X	X	X	X	X	X	X
-	-	-	-	-	-	-	-	-
-	-	9 260	2 503	28 514	93 638	212 076	118 159	119 146
X	X	X	X	X	X	X	X	X
-	86 642	8 385	2 587	1 324 837	5 088 378	8 827 196	3 317 458	3 527 819
-	-	-	766	24 202	40 310	79 902	35 787	37 015
X	X	X	X	X	X	X	X	X
-	-	-	1 142	21 462	27 401	146 192	110 748	110 822
X	X	X	X	X	X	X	X	X
-	10 369	-	1 841	10 675	51 586	71 754	28 351	27 565
X	X	X	X	X	X	X	X	X
X	X	X	X	X	X	X	X	X
-	20 226	-	3 830	150 552	556 009	1 070 770	483 291	477 990
-	-	-	-	-	-	-	-	-
-	1 543	-	2 489	30 404	108 899	200 049	84 806	85 226
X	X	X	X	X	X	X	X	X
-	-	-	-	-	-	-	-	-
-	45 879	-	2 265	39 658	103 298	170 106	105 118	105 118
-	-	-	-	-	-	-	-	-
X	X	X	X	X	X	X	X	X
-	-	-	3 822	245 226	1 883 073	2 243 089	274 294	341 297
-	-	-	1 602	136 113	222 683	496 146	237 548	251 461
-	-	-	2 010	278 443	650 796	1 515 335	781 756	816 816
-	-	-	962	11 060	11 123	30 148	17 747	17 747
-	-	745	3 343	98 630	229 910	723 051	450 894	452 083
-	-	-	1 982	51 740	238 091	337 321	89 110	92 850
-	-	-	-	-	-	-	-	-
-	22	-	1 909	75 549	236 486	419 378	160 828	173 877
X	X	X	X	X	X	X	X	X

資料：県統計分析課「工業統計調査」

68 市別、産業中分類別事業所数、従業者数及び製造品出荷額等(つづき)

従業者4人以上の事業所
平成26年12月31日現在

産 業 分 類	事業所数	従 業 者 数 (人)			製 造 品 出		
		合 計	常 用 労働者数	個人事業主、 家族従業者数	合 計	製 造 品 出 荷 額	加 工 賃 収 入 額
真 庭 市	129	3 799	3 792	7	10 296 939	9 665 081	439 781
9 食料品製造業	19	309	307	2	1 145 823	1 144 446	1 091
10 飲料・たばこ・飼料製造業	4	83	83	-	100 817	45 380	41 822
11 繊維工業	16	408	407	1	151 108	33 946	115 706
12 木材・木製品製造業	26	573	573	-	2 694 218	2 614 501	10 681
13 家具・装備品製造業	3	21	20	1	17 896	17 870	10
14 パルプ・紙・紙加工品製造業	1	8	8	-	X	X	X
15 印刷・同関連業	2	13	13	-	X	X	X
16 化学工業	1	6	6	-	X	X	X
17 石油製品・石炭製品製造業	1	6	6	-	X	X	X
18 プラスチック製品製造業	4	371	371	-	1 136 808	1 027 955	45 969
19 ゴム製品製造業	1	80	80	-	X	X	X
20 なめし革・同製品・毛皮製造業	1	11	11	-	X	X	X
21 窯業・土石製品製造業	14	220	220	-	603 828	601 994	-
22 鉄鋼業	1	59	59	-	X	X	X
23 非鉄金属製造業	-	-	-	-	-	-	-
24 金属製品製造業	11	290	289	1	951 061	901 005	27 045
25 はん用機械器具製造業	-	-	-	-	-	-	-
26 生産用機械器具製造業	7	215	215	-	367 467	301 284	46 876
27 業務用機械器具製造業	-	-	-	-	-	-	-
28 電子部品・デバイス・電子回路製造業	3	140	140	-	187 020	101 438	85 582
29 電気機械器具製造業	6	532	532	-	1 514 862	1 468 929	45 933
30 情報通信機械器具製造業	4	223	223	-	X	X	X
31 輸送用機械器具製造業	2	36	34	2	X	X	X
32 その他の製造業	2	195	195	-	X	X	X
美 作 市	90	2 336	2 318	18	5 385 521	5 117 792	139 835
9 食料品製造業	7	64	54	10	62 602	52 651	3 116
10 飲料・たばこ・飼料製造業	5	40	39	1	47 222	18 285	18
11 繊維工業	7	112	112	-	25 192	8 135	14 633
12 木材・木製品製造業	4	40	40	-	56 174	22 201	152
13 家具・装備品製造業	1	7	7	-	X	X	X
14 パルプ・紙・紙加工品製造業	2	41	41	-	X	X	X
15 印刷・同関連業	-	-	-	-	-	-	-
16 化学工業	1	55	55	-	X	X	X
17 石油製品・石炭製品製造業	1	7	7	-	X	X	X
18 プラスチック製品製造業	8	376	376	-	1 153 141	1 144 051	9 090
19 ゴム製品製造業	1	24	24	-	X	X	X
20 なめし革・同製品・毛皮製造業	-	-	-	-	-	-	-
21 窯業・土石製品製造業	7	90	89	1	172 262	172 262	-
22 鉄鋼業	2	49	49	-	X	X	X
23 非鉄金属製造業	2	23	21	2	X	X	X
24 金属製品製造業	9	183	182	1	386 372	372 205	11 478
25 はん用機械器具製造業	2	43	43	-	X	X	X
26 生産用機械器具製造業	9	213	212	1	376 114	344 765	30 253
27 業務用機械器具製造業	-	-	-	-	-	-	-
28 電子部品・デバイス・電子回路製造業	1	91	91	-	X	X	X
29 電気機械器具製造業	9	276	275	1	491 747	401 673	40 336
30 情報通信機械器具製造業	3	94	94	-	X	X	X
31 輸送用機械器具製造業	5	453	453	-	864 634	862 262	-
32 その他の製造業	4	55	54	1	433 326	423 593	9 733

(単位 万円)

荷 額 等				現金給与総額	原 材 料 使用額等	生 産 額	付加価値額 (従業員29人以下 は粗付加価値額)	粗付加価値額
修 理 料 収 入 額	転 売 収 入	その他収入	従業員1人 あたり					
2 678	128 976	60 423	2 641	1 423 510	5 866 692	10 051 807	3 932 757	4 167 255
-	286	-	3 546	84 769	501 857	1 145 569	599 384	600 874
-	-	13 615	1 142	23 977	29 306	87 690	54 824	63 204
-	1 456	-	365	108 231	52 696	146 608	86 703	91 807
-	25 628	43 408	4 604	221 886	1 880 146	2 566 036	690 320	753 445
16	-	-	822	5 506	8 534	17 880	8 733	8 733
X	X	X	X	X	X	X	X	X
X	X	X	X	X	X	X	X	X
X	X	X	X	X	X	X	X	X
X	X	X	X	X	X	X	X	X
-	62 882	2	2 903	184 289	452 409	1 070 822	611 467	671 157
X	X	X	X	X	X	X	X	X
X	X	X	X	X	X	X	X	X
-	1 834	-	2 668	84 073	336 618	600 214	245 970	250 371
X	X	X	X	X	X	X	X	X
-	-	-	-	-	-	-	-	-
-	22 231	780	3 192	147 370	568 443	929 713	341 017	357 164
-	-	-	-	-	-	-	-	-
2 662	14 494	2 151	1 631	90 412	161 787	355 139	196 609	193 767
-	-	-	-	-	-	-	-	-
-	-	-	1 244	48 666	76 816	186 922	91 952	103 493
-	-	-	2 828	211 975	1 026 813	1 520 321	431 159	458 118
X	X	X	X	X	X	X	X	X
X	X	X	X	X	X	X	X	X
X	X	X	X	X	X	X	X	X
1 096	68 143	58 655	2 256	836 868	3 011 753	5 303 290	2 159 795	2 232 720
-	6 835	-	952	12 001	37 195	55 767	23 701	23 701
-	3 255	25 664	1 131	9 638	17 971	18 303	27 287	27 287
-	-	2 424	217	17 664	5 199	22 768	18 266	18 651
-	5 943	27 878	1 334	11 692	14 311	22 353	39 052	39 052
X	X	X	X	X	X	X	X	X
X	X	X	X	X	X	X	X	X
-	-	-	-	-	-	-	-	-
X	X	X	X	X	X	X	X	X
X	X	X	X	X	X	X	X	X
-	-	-	2 974	166 080	702 507	1 171 045	410 896	421 644
X	X	X	X	X	X	X	X	X
-	-	-	-	-	-	-	-	-
-	-	-	1 899	29 734	87 524	174 613	81 219	79 603
X	X	X	X	X	X	X	X	X
X	X	X	X	X	X	X	X	X
-	-	2 689	2 073	68 421	209 293	383 708	158 853	165 929
X	X	X	X	X	X	X	X	X
1 096	-	-	1 690	80 936	129 607	364 017	220 141	233 846
-	-	-	-	-	-	-	-	-
X	X	X	X	X	X	X	X	X
-	49 738	-	1 728	87 620	276 620	444 049	189 837	203 882
X	X	X	X	X	X	X	X	X
-	2 372	-	1 918	173 519	443 618	860 730	359 496	398 242
-	-	-	7 871	24 993	420 424	461 461	36 685	12 508

資料：県統計分析課「工業統計調査」

68 市別、産業中分類別事業所数、従業者数及び製造品出荷額等(つづき)

従業者4人以上の事業所
平成26年12月31日現在

産 業 分 類	事業所数	従 業 者 数 (人)			製 造 品 出		
		合 計	常 用 労働者数	個人事業主、 家族従業者数	合 計	製 造 品 出 荷 額	加 工 賃 収 入 額
浅 口 市	81	2 225	2 206	19	6 911 398	6 360 906	150 140
9 食料品製造業	17	749	741	8	1 329 716	1 089 637	1 315
10 飲料・たばこ・飼料製造業	3	80	80	-	120 061	120 061	-
11 繊維工業	9	113	112	1	149 422	11 090	45 472
12 木材・木製品製造業	-	-	-	-	-	-	-
13 家具・装備品製造業	3	18	17	1	18 020	15 220	2 800
14 パルプ・紙・紙加工品製造業	2	72	72	-	X	X	X
15 印刷・同関連業	3	19	18	1	35 139	34 829	310
16 化学工業	1	115	115	-	X	X	X
17 石油製品・石炭製品製造業	1	43	43	-	X	X	X
18 プラスチック製品製造業	14	291	289	2	668 861	607 258	250
19 ゴム製品製造業	-	-	-	-	-	-	-
20 なめし革・同製品・毛皮製造業	-	-	-	-	-	-	-
21 窯業・土石製品製造業	2	20	19	1	X	X	X
22 鉄鋼業	1	13	13	-	X	X	X
23 非鉄金属製造業	1	13	13	-	X	X	X
24 金属製品製造業	3	37	36	1	X	X	X
25 はん用機械器具製造業	1	6	6	-	X	X	X
26 生産用機械器具製造業	10	276	274	2	481 826	399 443	80 264
27 業務用機械器具製造業	4	129	129	-	3 089 301	3 078 987	8 958
28 電子部品・デバイス・電子回路製造業	-	-	-	-	-	-	-
29 電気機械器具製造業	-	-	-	-	-	-	-
30 情報通信機械器具製造業	-	-	-	-	-	-	-
31 輸送用機械器具製造業	4	218	216	2	167 556	159 877	7 679
32 その他の製造業	2	13	13	-	X	X	X

(単位 万円)

荷 額 等				現金給与総額	原 材 料 使用額等	生 産 額	付加価値額 〔従業員29人以下 は粗付加価値額〕	粗付加価値額
修 理 料 収 入 額	転 売 収 入	その他収入	従業員1人 あたり					
5 560	392 880	1 912	2 976	751 458	3 851 384	6 391 724	2 646 704	2 851 515
-	238 246	518	1 738	234 895	839 139	1 092 244	434 883	459 052
-	-	-	1 181	30 815	46 940	119 860	49 156	52 282
-	92 860	-	1 289	21 444	93 055	56 562	52 581	52 581
-	-	-	-	-	-	-	-	-
-	-	-	961	5 407	7 305	18 020	9 995	9 995
X	X	X	X	X	X	X	X	X
-	-	-	1 809	6 277	23 742	35 139	10 632	10 632
X	X	X	X	X	X	X	X	X
X	X	X	X	X	X	X	X	X
-	61 353	-	2 226	95 612	450 038	607 789	195 587	204 339
-	-	-	-	-	-	-	-	-
-	-	-	-	-	-	-	-	-
X	X	X	X	X	X	X	X	X
X	X	X	X	X	X	X	X	X
X	X	X	X	X	X	X	X	X
X	X	X	X	X	X	X	X	X
X	X	X	X	X	X	X	X	X
2 119	-	-	1 658	110 126	237 395	478 970	220 222	228 622
1 356	-	-	23 205	63 441	1 546 356	2 967 261	1 311 066	1 447 083
-	-	-	-	-	-	-	-	-
-	-	-	-	-	-	-	-	-
-	-	-	-	-	-	-	-	-
-	-	-	727	67 300	86 526	164 370	61 280	76 224
X	X	X	X	X	X	X	X	X

69 町村別事業所数、従業者数及び製造品出荷額等

従業者4人以上の事業所
平成26年12月31日現在

町 村	事業所数	従 業 者 数 (人)			製 造 品		
		合 計	常 用 労働者数	個人事業主、 家族従業者数	合 計	製 造 品 出 荷 額	加 工 賃 収 入 額
町 村 計	326	15 203	15 171	32	61 795 217	58 824 534	1 677 169
和 気 郡							
和 気 町	46	1 276	1 268	8	3 474 244	3 021 050	161 749
都 窪 郡							
早 島 町	16	316	311	5	643 227	532 270	103 561
浅 口 郡							
里 庄 町	38	3 427	3 426	1	24 789 891	24 309 480	395 985
小 田 郡							
矢 掛 町	57	2 088	2 078	10	4 194 298	2 934 234	587 794
真 庭 郡							
新 庄 村	1	17	17	-	X	X	X
苦 田 郡							
鏡 野 町	22	1 079	1 073	6	2 414 841	2 338 044	73 868
勝 田 郡							
勝 央 町	41	2 865	2 865	-	15 082 917	14 878 507	141 701
奈 義 町	18	690	690	-	2 114 706	2 089 521	20 769
英 田 郡							
西 栗 倉 村	8	83	82	1	X	X	X
久 米 郡							
久 米 南 町	11	402	401	1	888 696	856 986	18 210
美 咲 町	37	1 296	1 296	-	2 966 639	2 755 405	66 237
加 賀 郡							
吉 備 中 央 町	31	1 664	1 664	-	5 101 713	4 999 771	97 036

(単位 万円)

出 荷 額 等				現金給与総額	原 材 料 使用額等	生 産 額	付加価値額 〔従業員29人以下 は粗付加価値額〕	粗付加価値額
修 理 料 収 入 額	転売収入	その他収入	従業者1人 あたり					
785	1 214 234	78 495	4 030	5 736 299	41 466 001	60 656 948	18 248 562	19 272 107
-	282 319	9 126	2 723	409 057	1 936 946	3 213 512	1 487 957	1 510 021
-	7 009	387	2 031	118 162	304 320	642 614	315 501	317 114
-	72 102	12 324	7 168	1 538 802	21 350 781	24 727 435	3 019 770	3 270 165
100	660 153	12 017	1 938	662 255	2 282 150	3 532 745	1 697 934	1 795 851
X	X	X	X	X	X	X	X	X
685	210	2 034	2 552	312 893	1 071 956	2 437 350	1 272 569	1 285 917
-	43 530	19 179	5 047	1 226 830	7 435 352	15 032 658	6 827 661	7 195 809
-	2 902	1 514	3 223	223 417	1 466 781	2 132 075	588 009	612 007
X	X	X	X	X	X	X	X	X
-	509	12 991	2 218	128 601	322 754	893 922	500 067	537 817
-	142 249	2 748	2 131	502 732	1 676 445	2 826 762	1 158 443	1 229 621
-	3 251	1 655	3 055	588 723	3 556 156	5 098 350	1 323 108	1 460 242

資料：県統計分析課「工業統計調査」

70 水島工業地帯産業中分類別事業所数、従業者数及び製造品出荷額等

従業者4人以上の事業所
平成26年12月31日現在

産 業 分 類	事業所数	従 業 者 数 (人)			製 造 品 出		
		合 計	常 用 労働者数	個人事業主、 家族従業者数	合 計	製 造 品 出 荷 額	加 工 賃 収 入 額
合 計	245	22 994	22 987	7	435 629 784	415 139 669	4 799 276
9 食料品製造業	14	724	724	-	4 333 165	4 247 285	3 815
10 飲料・たばこ・飼料製造業	5	138	138	-	5 090 899	4 983 347	107 085
11 繊維工業	24	699	699	-	2 333 639	2 275 370	57 124
12 木材・木製品製造業	2	33	33	-	X	X	X
13 家具・装備品製造業	6	71	71	-	146 289	143 051	-
14 パルプ・紙・紙加工品製造業	1	33	33	-	X	X	X
15 印刷・同関連産業	3	15	13	2	13 183	13 115	68
16 化学工業	27	4 643	4 643	-	93 321 800	86 433 810	1 141 624
17 石油製品・石炭製品製造業	3	961	961	-	167 131 402	166 937 293	64 357
18 プラスチック製品製造業	16	375	373	2	1 588 082	1 383 168	146 466
19 ゴム製品製造業	6	906	906	-	2 926 775	2 527 274	10 404
20 なめし革・同製品・毛皮製造業	-	-	-	-	-	-	-
21 窯業・土石製品製造業	14	471	471	-	3 167 120	2 477 835	617 289
22 鉄鋼業	25	5 798	5 798	-	99 067 442	91 204 369	1 367 861
23 非鉄金属製造業	2	211	211	-	X	X	X
24 金属製品製造業	27	386	386	-	1 128 194	706 074	310 298
25 はん用機械器具製造業	11	959	959	-	3 620 193	1 211 856	30 409
26 生産用機械器具製造業	24	602	602	-	1 140 053	1 012 226	51 671
27 業務用機械器具製造業	-	-	-	-	-	-	-
28 電子部品・デバイス・電子回路製造業	1	84	84	-	X	X	X
29 電気機械器具製造業	3	70	70	-	45 193	11 813	31 940
30 情報通信機械器具製造業	1	57	57	-	X	X	X
31 輸送用機械器具製造業	27	5 738	5 738	-	48 782 988	47 943 536	759 496
32 その他の製造業	3	20	17	3	27 885	24 297	2 100
規模別							
従業者 4 ～ 9 人	74	494	489	5	2 186 735	1 861 682	211 804
10 ～ 19	54	757	755	2	5 616 698	5 320 610	174 413
20 ～ 29	24	588	588	-	6 362 370	5 884 205	173 338
30 ～ 49	37	1 421	1 421	-	15 108 787	14 384 349	616 685
50 ～ 99	19	1 228	1 228	-	5 474 414	4 459 832	785 255
100 ～ 199	18	2 438	2 438	-	26 653 372	19 185 421	1 201 931
200 ～ 299	5	1 142	1 142	-	9 673 696	9 133 156	494 647
300 ～ 499	5	1 998	1 998	-	28 873 427	22 675 118	583 366
500 ～ 999	5	3 407	3 407	-	174 545 802	171 223 765	557 748
1000 人 以上	4	9 521	9 521	-	161 134 483	161 011 531	89

(単位 万円)

荷 額 等				現金給与総額	原 材 料 使用額等	生産額	付加価値額 (従業員29人以下 は粗付加価値額)	粗付加価値額
修 理 料 収 入 額	転売収入	その他収入	従業員1人 あたり					
67 034	11 978 640	3 645 165	18 017	14 885 005	374 560 978	418 891 942	33 188 723	42 634 181
-	82 065	-	5 878	274 575	4 006 649	4 240 272	206 651	302 127
-	100	367	35 984	80 151	4 787 351	5 087 681	218 496	286 346
536	308	301	3 251	284 717	822 793	2 338 052	1 418 597	1 436 738
X	X	X	X	X	X	X	X	X
-	3 238	-	2 002	22 169	84 368	143 051	57 764	57 764
X	X	X	X	X	X	X	X	X
-	-	-	848	3 105	6 385	13 183	6 342	6 342
-	5 614 943	131 423	19 745	3 334 022	79 836 176	87 646 346	10 953 503	13 204 333
-	877	128 875	155 573	799 886	150 238 521	166 160 332	△2 693 667	△ 577 192
-	45 908	12 540	4 112	149 112	842 304	1 534 225	699 165	695 611
-	389 097	-	3 168	555 399	1 555 582	2 548 778	1 251 202	1 308 689
-	-	-	-	-	-	-	-	-
-	71 746	250	6 633	222 683	2 204 683	3 094 111	801 729	906 004
-	5 614 249	880 963	16 899	4 146 305	82 541 452	92 608 106	12 068 175	15 639 863
X	X	X	X	X	X	X	X	X
-	71 780	40 042	2 851	166 759	613 377	1 018 033	465 076	484 209
8 723	10 823	2 358 382	3 720	514 015	2 512 637	1 196 578	958 077	1 040 042
57 775	-	18 381	1 820	284 046	605 790	1 062 724	479 647	502 574
-	-	-	-	-	-	-	-	-
X	X	X	X	X	X	X	X	X
-	1 440	-	614	22 727	12 590	43 753	30 413	30 413
X	X	X	X	X	X	X	X	X
-	7 803	72 153	8 478	3 789 750	42 598 951	48 405 341	5 895 524	6 799 542
-	-	1 488	1 330	8 100	8 875	26 397	17 734	17 734
6 385	89 254	17 610	4 302	157 254	1 275 597	2 073 486	849 802	849 802
860	19 147	101 668	7 319	277 969	4 474 449	5 495 023	1 066 085	1 066 085
11 260	249 780	43 787	10 722	224 413	5 469 604	6 057 543	834 974	834 974
-	98 390	9 363	10 567	685 893	12 372 599	15 110 055	2 371 365	2 601 239
-	111 403	117 924	4 476	550 986	4 158 573	5 271 139	1 133 419	1 248 524
48 529	5 518 691	698 800	10 699	1 393 962	21 212 557	20 504 619	4 584 811	5 180 676
-	-	45 893	8 372	674 050	7 160 230	9 589 913	1 996 331	2 375 683
-	5 614 943	-	14 152	1 272 798	21 085 858	22 960 892	6 564 909	7 769 216
-	277 032	2 487 257	45 943	2 323 181	153 648 679	170 973 742	864 327	3 202 033
-	-	122 863	16 733	7 324 499	143 702 832	160 855 530	12 922 700	17 505 949

資料：県統計分析課「工業統計調査」

8 電気、ガス及び水道

71 発電

(単位 千kWh)

年度・月	発 電			
	合計(a+b+c)	中国電力 水力(a)	中国電力 火力(b)	県営水力 その他(c)
平成22年度	9 115 539	547 951	8 527 146	40 442
23	10 307 443	600 390	9 068 408	638 645
24	11 313 766	526 233	10 021 827	765 706
25	10 907 084	578 206	9 544 846	784 032
26	10 913 000	618 204	9 947 051	347 745
26年4月	648 706	65 103	554 822	28 781
5	816 545	33 559	771 437	11 549
6	763 444	42 744	718 493	2 207
7	869 502	39 078	818 277	12 147
8	892 342	92 803	733 596	65 943
9	915 894	47 435	832 476	35 983
10	973 969	51 604	893 425	28 940
11	831 167	20 360	802 931	7 876
12	1 054 707	45 732	987 318	21 657
27年1月	1 078 513	52 369	987 287	38 857
2	1 047 795	55 180	954 603	38 012
3	1 020 417	72 237	892 386	55 794

注) 「県営水力その他」は、県営水力及び瀬戸内共同火力からの中国電力受電分である。

資料：中国電力(株)岡山支社

72 用途別需要電力量

(単位 電力量 千kWh、契約数 口)

年度・月	総需要量	特定規模需要以外の需要					特定 規模需要	大口 (再掲)
		電 灯	従量A	電 力	低 圧	その他		
電力量								
平成22年度	19 156 709	5 220 898	2 971 574	699 297	545 979	153 318	13 236 514	9 037 255
23	18 338 227	5 043 362	2 765 015	661 045	515 046	145 999	12 633 820	8 549 496
24	17 571 815	5 009 578	2 682 679	634 209	497 050	137 159	11 928 028	7 857 705
25	17 593 226	4 989 559	2 621 354	618 361	490 234	128 127	11 985 306	7 930 317
26	17 330 258	4 803 970	2 448 457	580 066	458 486	121 580	11 946 222	8 000 306
26年4月	1 388 739	396 849	195 018	42 917	31 389	11 528	948 973	636 126
5	1 351 279	356 272	176 516	39 362	28 625	10 737	955 645	667 995
6	1 337 469	305 082	157 165	40 231	31 530	8 701	992 156	681 407
7	1 404 592	319 872	172 621	47 189	39 181	8 008	1 037 531	690 094
8	1 529 757	408 737	232 847	62 975	55 481	7 494	1 058 045	668 253
9	1 455 186	350 806	194 406	52 196	44 719	7 477	1 052 184	692 762
10	1 361 059	309 310	161 268	42 424	33 340	9 084	1 009 325	690 122
11	1 373 136	362 173	179 725	40 906	30 042	10 864	970 057	671 162
12	1 457 640	414 846	204 547	43 833	33 681	10 152	998 961	684 313
27年1月	1 685 268	608 424	300 185	61 737	47 757	13 980	1 015 107	671 630
2	1 515 830	512 401	250 783	55 795	43 635	12 160	947 634	603 605
3	1 470 303	459 198	223 376	50 501	39 106	11 395	960 604	642 837

年 度	総販売量	電 灯		電 力		
		従量A	低 圧	その他		
契約数						
平成22年度末	1 344 897	1 217 923	824 547	126 974	84 413	42 561
23	1 350 678	1 226 939	818 034	123 739	83 060	40 679
24	1 356 620	1 235 896	812 639	120 724	82 029	38 695
25	1 365 806	1 247 316	809 686	118 490	81 368	37 122
26	1 377 913	1 261 474	810 538	116 439	81 007	35 432

資料：中国電力(株)岡山支社

注) 1 特定規模需要とは、特別高圧電線路又は高圧電線路から受電し、契約電力が原則として50kW以上のもの

2 総販売量における契約数は、特定規模需要を除く。

3 対象区域は、岡山県及び兵庫県のうち赤穂市福浦、香川県のうち小豆郡及び香川郡直島町である。

73 産業別大口需要電力量(500kW以上)

(単位 千kWh)

年度・月	総計	鋁工業計						その他
			化学工業	窯業・土石	鉄鋼	機械	その他	
平成22年度	9 037 255	8 198 386	1 967 292	223 535	2 199 330	1 490 193	2 318 036	838 869
23	8 549 496	7 763 512	1 552 347	210 797	2 140 307	1 467 181	2 392 880	785 984
24	7 857 705	7 096 093	1 336 688	206 313	1 923 082	1 347 746	2 282 264	761 612
25	7 930 317	7 163 649	1 354 562	213 178	1 847 074	1 404 233	2 344 602	766 668
26	8 000 306	7 235 841	1 388 566	217 257	1 822 418	1 384 384	2 423 216	764 465
26年4月	636 126	576 529	109 424	17 696	148 071	109 847	191 491	59 597
5	667 995	604 941	122 181	17 173	159 251	107 146	199 190	63 054
6	681 407	618 462	127 565	16 870	154 242	120 033	199 752	62 945
7	690 094	623 005	108 284	18 233	145 037	134 546	216 905	67 089
8	668 253	598 857	111 697	16 954	146 709	114 221	209 276	69 396
9	692 762	629 708	108 853	17 549	159 069	122 477	221 760	63 054
10	690 122	626 852	123 585	18 294	151 380	114 949	218 644	63 270
11	671 162	609 572	139 166	18 063	160 747	108 841	182 755	61 590
12	684 313	618 822	114 842	19 161	173 353	110 622	200 844	65 491
27年1月	671 630	606 468	116 619	18 626	155 994	111 940	203 289	65 162
2	603 605	544 545	112 589	18 442	119 646	111 147	182 721	59 060
3	642 837	578 080	93 761	20 196	148 919	118 615	196 589	64 757

注) 鋁工業の「その他」とは、「鋁業」、「パルプ・紙」、「非鉄金属」及び「その他製造」の合計値

資料：中国電力(株)岡山支社

74 一般ガス供給状況

(1) 販売量

(単位 1,000MJ)

年 度	販 売 量				
	総 数	工 業 用	商 業 用	家 庭 用	そ の 他
平成21年度	8 536 269	5 207 322	823 382	1 716 136	789 429
22	9 425 413	5 956 962	855 440	1 748 255	864 756
23	10 951 265	7 533 319	812 298	1 748 569	857 079
24	11 723 367	8 293 156	835 127	1 755 788	839 296
25	11 760 577	8 356 499	825 712	1 713 400	864 966

資料：経済産業省資源エネルギー庁編「ガス事業年報」

注) 一般ガス事業所3社(津山ガス(株)、岡山ガス(株)、水島ガス(株))の合計値である。

(2) 需要家数

(単位 個)

年 度	需 要 家 数				
	総 数	工 業 用	商 業 用	家 庭 用	そ の 他
平成21年度	172 147	173	11 403	157 867	2 704
22	171 718	178	11 301	157 530	2 709
23	171 401	183	11 297	157 209	2 712
24	171 403	184	11 186	157 282	2 751
25	171 311	182	11 039	157 352	2 738

資料：経済産業省資源エネルギー庁編「ガス事業年報」

注) 一般ガス事業所3社(津山ガス(株)、岡山ガス(株)、水島ガス(株))の合計値である。

75 市町村別水道給水人口及び普及率

年 度 市 町 村	人 口 (A)	総 数		上 水 道		簡 易 水 道		専 用 水 道		普 及 率 B/A×100
		箇所数	給水人口 (B)	箇所数	給水人口	箇所数	給水人口	箇所数	給水人口	
平成22年度末	1 940 116	239(1)	1 918 110	25(1)	1 779 455	152	137 337	62	1 318	98.9
23	1 936 893	237(2)	1 914 844	26(2)	1 778 434	148	135 387	63	1 023	98.9
24	1 930 434	218(2)	1 909 892	25(2)	1 776 029	129	132 808	64	1 055	98.9
25	1 924 899	215(2)	1 906 158	25(2)	1 774 694	126	130 398	64	1 066	99.0
26	1 919 828	216(2)	1 901 512	25(2)	1 771 683	126	128 703	65	1 126	99.0
岡 山 市	714 750	16	713 585	1	713 364	-	-	15	221	99.8
北 区
中 区
東 区
南 区
倉 敷 市	478 755	16	478 313	1	478 313	-	-	15	-	99.9
津 山 市	102 678	5	102 126	1	97 145	3	4 981	1	-	99.5
玉 野 市	60 980	6	60 553	1	60 553	-	-	5	-	99.3
笠 岡 市	51 068	3	50 897	1	50 897	-	-	2	-	99.7
井 原 市	41 288	8	39 417	1	32 163	6	7 254	1	-	95.5
総 社 市	66 515	8	64 873	1	57 191	3	7 402	4	280	97.5
高 梁 市	32 778	24	30 634	1	12 461	23	18 173	-	-	93.5
新 見 市	31 162	31	29 041	1	12 910	27	15 901	3	230	93.2
備 前 市	35 490	3	35 186	1	34 976	2	210	-	-	99.1
瀬 戸 内 市	36 924	3	36 859	1	36 859	-	-	2	-	99.8
赤 磐 市	43 041	4	42 652	1	38 477	2	4 068	1	107	99.1
真 庭 市	46 024	29	41 915	1	20 753	18	21 012	10	150	91.1
美 作 市	28 292	7	28 106	1	20 456	6	7 650	-	-	99.3
浅 口 市	34 467	2	33 316	1	33 226	-	-	1	90	96.7

注) 1 この調査は各年度末(3月31日)現在、水道法に基づく水道事業、専用水道であって現在認可又は届出及び確認がなされているものを記載したものである。

2 人口は、各年度とも3月31日現在の毎月流動人口調査に基づく推計人口である。

3 () 内は、隣接市町村等からの行政区域外給水を受けている地域数である(内数)。したがって合計箇所数は、県内水道数と一致しない。

市町村	人口 (A)	総数		上水道		簡易水道		専用水道		普及率 B/A×100
		箇所数	給水人口 (B)	箇所数	給水人口	箇所数	給水人口	箇所数	給水人口	
和気郡										
和気町	14 595	11(1)	14 320	2(1)	5 153	8	9 167	1	-	98.1
都窪郡										
早島町	12 142	1	12 142	1	12 142	-	-	-	-	100.0
浅口郡										
里庄町	10 861	1	10 417	1	10 417	-	-	-	-	95.9
小田郡										
矢掛町	14 358	1	14 278	1	14 278	-	-	-	-	99.4
真庭郡										
新庄村	875	1	836	-	-	1	836	-	-	95.5
苫田郡										
鏡野町	12 939	8	12 633	1	9 035	6	3 550	1	48	97.6
勝田郡										
勝央町	10 944	2	10 944	1	10 944	-	-	1	-	100.0
奈義町	5 894	2	5 894	1	5 894	-	-	1	-	100.0
英田郡										
西栗倉村	1 442	1	1 428	-	-	1	1 428	-	-	99.0
久米郡										
久米南町	4 959	4	4 840	-	-	4	4 840	-	-	97.6
美咲町	14 711	13(1)	14 544	1(1)	146	11	14 398	1	-	98.9
加賀郡										
吉備中央町	11 896	6	11 763	1	3 930	5	7 833	-	-	98.9

資料：県生活衛生課「岡山県の水道の現況」

(平成22年=100)

石油・石炭製品工業	プラスチック製品工業	パルプ・紙・紙加工工業	繊維工業	食料品工業	その他の工業						鉱業	公益事業	産業総合	(参考)電気機械関連工業	分類
					ゴム製品工業	家具工業	印刷業	木材製品工業	その他製品工業	その他工業					
741.8	572.5	156.0	560.8	922.9	415.4	173.5	22.6	94.2	93.3	31.8	13.0	274.3	10274.3	574.1	ウェイト
100.0	100.0	100.0	100.0	100.0	100.0	100.0	100.0	100.0	100.0	100.0	100.0	100.0	100.0	100.0	22年
99.1	102.5	102.6	103.5	103.4	95.0	97.5	109.7	72.7	105.9	104.7	96.8	111.1	99.9	97.8	23
87.5	98.2	97.0	102.7	102.0	92.3	93.2	105.2	70.8	103.0	110.8	94.8	126.7	95.7	84.1	24
89.1	98.6	91.0	97.3	102.9	95.4	93.9	123.3	66.4	111.9	121.8	93.2	119.3	97.8	76.0	25
93.8	95.2	93.5	96.3	105.2	100.4	96.4	129.9	86.7	109.4	115.0	97.1	118.0	97.9	74.7	26
104.0	93.5	94.2	101.7	89.1	104.4	99.3	88.6	115.2	109.9	95.5	100.7	94.2	96.9	89.2	H22. I期
106.6	105.9	101.6	99.1	98.6	95.6	97.2	96.8	100.3	90.4	87.7	98.3	88.0	97.1	98.0	II
95.5	107.5	101.7	96.8	104.8	101.4	101.1	102.6	97.3	103.5	108.9	100.8	112.7	103.3	109.9	III
93.9	93.1	102.5	102.5	107.5	98.5	102.4	111.9	87.2	96.2	107.9	100.1	105.0	102.7	102.9	IV
101.4	100.1	97.9	107.3	99.0	100.3	105.2	100.3	86.4	109.9	86.3	98.5	106.3	100.0	98.5	H23. I期
99.4	117.3	104.6	103.8	111.8	86.8	88.6	106.9	69.0	87.7	113.2	98.2	99.3	98.5	97.8	II
101.8	103.5	103.1	101.1	102.8	98.1	98.5	113.5	69.7	117.7	110.9	96.0	122.6	99.9	103.5	III
94.0	89.1	104.6	102.0	100.1	94.6	97.4	118.3	65.6	108.4	108.2	94.4	116.0	101.4	91.2	IV
100.7	97.9	98.5	108.3	88.1	95.1	95.1	92.4	80.0	106.3	109.1	94.2	129.8	97.8	92.4	H24. I期
97.9	105.9	98.4	101.1	104.3	90.5	95.3	107.0	69.5	94.8	101.8	96.9	114.9	96.9	83.7	II
78.9	102.8	96.4	96.7	103.5	91.8	92.9	107.0	62.0	106.8	120.2	96.7	128.3	95.6	85.1	III
72.4	86.4	94.8	104.7	111.9	91.9	89.5	114.6	71.9	104.1	112.1	91.3	133.9	92.7	75.2	IV
84.5	89.8	86.6	103.2	89.3	94.7	89.9	103.5	78.1	108.8	122.3	91.8	118.6	93.1	70.7	H25. I期
78.8	109.3	91.3	92.6	105.0	91.3	91.9	123.5	61.7	106.5	108.0	90.9	97.4	93.3	77.6	II
97.4	105.4	92.1	93.5	107.1	96.1	95.5	118.2	60.6	115.7	131.3	92.4	126.9	100.5	79.4	III
95.5	89.9	93.8	99.9	110.0	99.7	98.2	148.0	65.4	116.5	125.7	97.6	134.4	104.1	76.5	IV
100.6	95.6	85.8	100.4	93.0	107.5	97.3	124.8	104.0	122.5	117.2	97.7	121.3	97.6	69.5	H26. I期
85.6	102.9	90.2	90.9	105.1	97.4	95.9	132.2	88.1	96.6	110.7	97.5	101.9	97.5	75.0	II
91.9	95.8	97.0	95.7	106.0	99.0	96.5	135.7	74.2	113.5	118.1	96.5	120.6	98.0	78.2	III
96.9	86.4	101.0	98.2	116.7	97.7	96.0	127.0	80.6	105.1	114.0	96.7	128.1	98.7	75.9	IV
100.8	89.8	95.1	101.7	86.2	87.7	87.8	85.9	59.2	108.6	111.7	89.5	122.4	92.6	91.0	24.1
96.0	96.2	94.5	108.2	90.3	95.8	95.2	92.1	82.5	107.2	108.2	90.6	141.9	99.2	91.4	2
105.2	107.7	106.0	115.0	87.8	101.8	102.2	99.2	98.3	103.2	107.4	102.4	125.0	101.5	94.7	3
93.7	99.2	99.5	102.5	107.3	91.6	94.8	103.0	83.0	87.8	102.4	92.2	106.2	94.5	81.3	4
102.2	109.1	94.5	101.7	99.0	86.8	92.4	110.1	66.6	86.8	99.1	100.2	102.2	96.7	84.9	5
97.8	109.3	101.1	99.0	106.7	93.0	98.7	107.9	58.8	109.7	103.8	98.2	136.2	99.4	84.9	6
89.2	109.3	105.0	99.2	105.0	95.7	99.1	109.4	66.0	106.8	123.2	99.0	131.3	102.0	81.2	7
77.1	96.5	89.5	96.1	104.5	89.7	89.7	107.3	60.6	104.9	119.5	96.2	144.1	92.1	85.9	8
70.5	102.5	94.7	94.9	100.9	90.1	89.8	104.2	59.3	108.8	117.8	94.8	109.5	92.6	88.1	9
71.9	89.5	94.9	102.5	101.8	91.3	93.8	113.0	72.1	98.0	100.0	90.5	131.8	93.1	88.5	10
68.9	85.7	95.4	105.8	112.7	94.1	91.7	121.1	75.0	105.1	112.8	92.0	124.7	92.3	74.9	11
76.4	84.0	94.0	105.9	121.2	90.2	82.9	109.7	68.7	109.2	123.6	91.4	145.1	92.6	62.2	12
79.0	78.2	83.1	103.3	78.8	87.6	85.0	100.5	67.7	96.5	125.5	90.4	143.2	85.9	67.2	25.1
78.3	81.8	83.9	103.0	85.6	94.8	90.2	98.1	79.6	108.4	122.7	88.4	111.6	89.0	69.1	2
96.2	109.4	92.8	103.3	103.4	101.6	94.6	111.8	86.9	121.4	118.7	96.7	100.9	104.5	75.8	3
84.2	104.9	95.3	101.7	112.7	92.7	93.9	137.9	73.1	98.2	96.1	90.8	89.9	92.8	83.3	4
79.3	110.5	87.3	89.6	100.3	87.3	90.5	116.8	53.6	103.7	101.0	93.6	105.6	93.0	76.9	5
72.9	112.4	91.2	86.6	102.1	93.8	91.2	115.8	58.4	117.7	126.9	88.4	96.6	94.2	72.5	6
95.2	114.4	93.0	98.8	112.1	100.8	103.2	125.9	61.6	113.6	149.2	94.7	152.4	105.6	77.7	7
102.7	97.9	90.5	94.4	103.8	88.3	86.4	112.8	55.2	108.6	120.1	90.3	138.0	95.8	73.5	8
94.4	104.0	92.9	87.2	105.4	99.2	97.0	116.0	65.0	125.0	124.7	92.3	90.3	100.1	86.9	9
85.8	90.1	95.3	96.2	99.2	96.7	102.2	149.0	60.3	104.9	113.8	94.6	125.0	102.0	81.6	10
94.1	92.6	93.1	104.5	108.9	102.7	98.1	166.4	74.5	116.2	126.0	96.6	145.3	102.7	77.6	11
106.5	86.9	93.1	99.1	121.9	99.6	94.2	128.6	61.4	128.3	137.4	101.6	133.0	107.5	70.3	12
103.9	84.8	80.4	99.6	82.0	103.4	95.7	106.0	83.4	126.5	135.6	97.3	127.0	93.6	63.8	26.1
96.7	95.8	83.0	96.1	89.5	106.1	98.3	125.3	95.3	121.8	120.7	94.1	121.8	95.4	70.5	2
101.3	106.1	94.0	105.6	107.4	113.0	97.8	143.1	133.4	119.3	95.2	101.6	115.1	103.7	74.3	3
87.6	107.6	97.4	95.9	109.6	94.4	96.8	123.1	93.8	83.3	95.6	99.3	89.2	98.2	77.0	4
85.7	98.0	86.7	88.0	105.2	94.2	90.6	129.7	83.8	97.2	110.5	97.6	111.8	96.5	72.9	5
83.4	103.0	86.5	88.8	100.6	103.6	100.4	143.8	86.7	109.3	125.9	95.7	104.6	97.8	75.2	6
88.8	106.0	95.0	98.7	113.0	104.7	107.0	146.9	85.1	103.1	124.3	98.1	117.7	104.7	80.6	7
93.7	91.8	93.2	89.6	100.5	90.6	83.7	129.8	70.0	108.5	109.2	91.4	120.7	90.3	73.8	8
93.3	89.7	102.8	98.8	104.4	101.8	98.8	130.3	67.4	128.9	120.7	99.9	123.4	99.0	80.1	9
98.7	79.3	101.7	98.3	112.6	96.8	101.5	125.9	78.2	93.6	114.6	98.1	131.2	96.7	83.1	10
92.6	97.5	99.0	100.3	107.4	98.4	94.5	132.1	86.5	107.0	105.7	92.6	112.9	97.1	71.4	11
99.5	82.3	102.3	96.1	130.2	97.8	92.1	123.0	77.2	114.7	121.6	99.5	140.3	102.2	73.3	12

資料：県統計分析課「岡山県鉱工業指数」

(平成22年=100)

石油・ 石炭製品 工業	プラスチック 製品 工業	パルプ・ 紙・紙加 工品工業	繊維工業	食料品 工業	その他の工業						鉱業	公益 事業	産業 総合	(参考) 電気機械 関連工業	分類
					ゴム製品 工業	家具工業	印刷業	木材・ 製工業	その他 品工業						
1935.6	313.7	109.2	333.3	588.6	289.9	105.9	15.3	51.8	83.6	33.3	8.8	362.6	10362.6	601.8	ウェイト
100.0	100.0	100.0	100.0	100.0	100.0	100.0	100.0	100.0	100.0	100.0	100.0	100.0	100.0	100.0	22年
95.0	101.0	101.9	100.8	103.6	96.0	95.7	110.7	72.7	104.7	104.5	96.4	105.6	98.9	92.5	23
79.1	98.0	97.0	98.8	86.4	94.6	91.5	107.1	70.8	104.4	110.7	76.6	111.4	91.4	75.5	24
82.8	113.3	92.0	96.5	104.6	98.9	92.1	125.7	66.4	113.0	123.2	75.7	108.0	94.8	45.9	25
92.8	111.6	93.4	97.0	106.7	102.4	95.1	132.4	86.7	109.6	117.8	76.0	106.7	97.0	45.0	26
100.0	88.7	95.4	125.2	88.8	104.1	100.2	88.5	115.2	108.1	96.5	100.9	93.7	98.3	101.2	H22. I期
107.1	103.2	100.2	107.4	99.1	92.9	93.5	96.8	100.3	91.9	79.7	97.6	91.5	97.9	101.6	II
100.0	110.4	102.4	81.6	102.4	103.1	102.9	102.6	97.3	102.9	112.9	101.2	107.9	104.2	99.8	III
92.9	97.6	102.1	85.7	109.8	99.9	103.3	112.1	87.2	97.0	110.8	100.2	106.9	99.6	97.4	IV
102.6	94.7	98.1	130.2	99.3	98.2	103.6	100.2	86.4	102.6	87.6	100.0	103.7	103.4	86.5	H23. I期
93.5	114.3	102.6	108.7	107.5	86.3	85.6	107.3	69.0	87.2	103.9	96.8	98.3	95.3	81.5	II
97.3	101.4	103.1	81.7	105.1	101.3	96.8	115.2	69.7	119.3	113.2	95.0	111.5	98.9	101.4	III
86.6	93.8	103.8	82.5	102.4	98.0	96.8	120.3	65.6	109.5	113.4	93.8	108.9	97.8	100.7	IV
96.3	96.7	96.3	130.3	78.2	95.3	92.8	93.9	80.0	102.2	110.1	77.0	120.4	99.4	104.7	H24. I期
91.3	104.5	98.5	103.7	86.7	89.9	93.0	108.7	69.5	94.4	91.3	77.2	105.8	93.9	82.1	II
67.3	101.0	96.1	78.7	88.8	97.3	92.6	108.7	62.0	109.1	132.2	76.7	105.7	88.8	64.1	III
61.5	90.0	97.1	82.7	91.8	95.8	87.6	117.0	71.9	111.7	109.2	75.6	113.7	83.4	51.1	IV
75.6	100.7	87.3	128.9	89.6	97.2	87.8	105.2	78.1	107.9	126.3	75.2	108.5	89.9	44.3	H25. I期
70.5	115.1	91.7	100.2	105.3	92.8	89.3	125.7	61.7	107.4	100.5	75.1	95.4	88.5	44.5	II
95.0	122.0	93.0	76.3	108.9	100.6	94.8	120.5	60.6	114.8	136.4	74.0	110.4	99.6	49.2	III
90.2	115.5	96.0	80.6	114.7	105.0	96.5	151.2	65.4	121.9	129.5	78.4	117.7	101.2	45.5	IV
101.4	108.1	88.6	138.6	93.6	109.3	97.2	127.7	104.0	119.6	122.2	74.7	113.0	100.2	38.8	H26. I期
82.8	114.5	90.2	96.5	104.0	97.9	93.7	134.8	88.1	96.5	113.4	77.3	93.9	94.2	42.5	II
89.0	113.9	95.7	76.3	110.1	101.6	95.1	137.7	74.2	113.5	118.3	75.7	106.3	95.5	51.0	III
98.2	109.7	98.9	76.5	119.1	100.6	94.3	129.3	80.6	109.0	117.0	76.2	113.5	98.0	47.5	IV
94.8	86.1	91.4	108.8	73.1	89.1	87.7	87.1	59.2	101.7	109.4	75.5	114.8	93.2	100.4	24.1
94.9	93.2	95.6	126.8	76.0	92.3	93.3	93.6	82.5	95.6	95.7	77.1	128.1	98.0	109.4	2
99.1	110.7	101.8	155.2	85.6	104.4	97.4	100.9	98.3	109.4	125.3	78.3	118.2	106.9	104.3	3
86.8	98.4	100.4	122.6	87.2	89.8	91.1	104.6	83.0	87.4	95.2	74.3	104.1	91.7	79.2	4
96.8	104.3	96.7	104.9	84.7	89.2	92.6	111.8	66.6	89.6	102.1	79.4	95.2	94.9	83.1	5
90.3	110.7	98.4	83.6	88.2	90.6	95.4	109.8	58.8	106.2	76.7	78.0	118.0	95.2	84.0	6
82.9	111.9	103.8	74.3	95.1	101.0	98.2	111.5	66.0	108.1	141.2	77.2	101.6	95.5	60.9	7
63.4	97.7	91.6	75.3	89.3	94.4	89.3	108.8	60.6	107.0	125.1	78.6	112.3	84.8	65.3	8
55.7	93.3	93.0	86.4	82.0	96.5	90.3	105.9	59.3	112.2	130.4	74.3	103.2	86.1	66.1	9
58.1	91.4	98.8	77.9	85.2	93.4	91.4	115.2	72.1	104.8	93.7	76.2	118.0	84.0	58.0	10
60.6	92.6	97.9	83.5	86.4	96.1	89.0	123.9	75.0	110.5	102.2	76.2	106.1	82.6	52.9	11
65.8	85.9	94.6	86.7	103.8	97.9	82.3	111.8	68.7	119.9	131.7	74.5	117.0	83.6	42.3	12
68.0	88.3	83.9	104.7	77.7	90.5	83.7	102.0	67.7	96.6	126.9	74.5	126.6	82.1	43.7	25.1
68.8	97.7	86.2	125.5	88.4	95.7	89.1	99.7	79.6	104.5	117.9	73.4	103.4	84.8	41.8	2
89.9	116.0	91.7	156.6	102.6	105.4	90.5	113.9	86.9	122.7	134.0	77.6	95.5	102.7	47.5	3
78.9	119.3	94.5	124.4	108.9	91.6	88.6	140.1	73.1	97.4	92.8	74.7	90.0	87.7	44.4	4
73.0	111.4	93.0	101.0	105.7	92.2	92.3	119.0	53.6	110.4	93.9	77.8	97.4	89.4	42.9	5
59.6	114.6	87.7	75.2	101.4	94.6	87.0	118.0	58.4	114.5	114.8	72.9	98.9	88.3	46.2	6
88.6	131.9	94.6	73.9	114.9	105.6	101.6	128.6	61.6	117.4	146.3	76.7	121.0	103.0	49.4	7
98.5	121.9	92.8	72.6	107.9	91.8	86.5	114.7	55.2	105.4	120.7	71.8	116.3	95.2	46.8	8
97.8	112.3	91.7	82.5	104.0	104.5	96.3	118.3	65.0	121.7	142.1	73.4	93.9	100.5	51.3	9
75.9	114.7	97.8	77.0	107.5	97.0	99.7	152.0	60.3	107.2	94.4	78.1	113.7	98.0	50.2	10
88.9	112.6	94.6	77.2	112.7	110.1	97.1	169.9	74.5	125.7	139.9	78.0	125.6	101.5	47.1	11
105.7	119.2	95.5	87.5	123.9	107.8	92.8	131.6	61.4	132.8	154.3	79.2	113.8	104.2	39.2	12
105.2	91.5	83.8	113.0	81.7	105.8	94.0	108.1	83.4	122.8	134.9	76.7	118.4	97.0	36.2	26.1
97.3	107.1	87.6	134.9	91.2	107.0	100.1	128.2	95.3	112.8	122.6	70.7	115.7	97.5	39.5	2
101.7	125.8	94.5	167.9	107.8	115.2	97.5	146.7	133.4	123.1	109.1	76.8	104.9	106.2	40.8	3
82.2	120.1	97.3	118.5	100.3	95.1	94.9	126.0	93.8	87.5	102.3	80.1	88.4	93.4	40.1	4
85.4	110.0	85.7	94.8	107.1	92.9	87.9	132.2	83.8	88.4	116.1	77.7	98.5	94.4	39.4	5
80.7	113.5	87.5	76.2	104.7	105.8	98.3	146.1	86.7	113.5	121.9	74.1	94.9	94.7	47.9	6
86.5	125.5	95.1	70.7	113.8	107.1	106.8	149.4	85.1	109.5	117.1	76.0	96.6	99.3	47.6	7
88.2	112.6	93.8	72.9	106.7	89.9	81.9	131.4	70.0	100.8	99.8	73.7	105.8	87.9	47.3	8
92.2	103.5	98.2	85.2	109.8	107.7	96.5	132.4	67.4	130.2	138.1	77.3	116.4	99.3	58.2	9
95.6	108.7	100.8	76.5	118.5	98.3	99.2	128.3	78.2	99.8	109.2	77.5	118.8	98.0	49.7	10
94.3	104.1	97.3	71.7	106.8	98.6	93.3	134.4	86.5	103.5	105.7	75.1	112.3	95.6	47.0	11
104.6	116.2	98.6	81.4	132.0	104.8	90.5	125.1	77.2	123.7	136.2	75.9	109.4	100.4	45.9	12

資料：県統計分析課「岡山県鉱工業指数」

(平成22年=100)

石油・石炭製品工業	プラスチック製品工業	パルプ・紙・紙加工品工業	繊維工業	食料品工業	その他の工業						鉱業	公益事業	産業総合	(参考)電気機械関連工業	分類
					ゴム製品工業	家具工業	印刷業	木材・製品工業	その他製品工業						
1001.6	493.5	85.5	1389.0	383.8	346.7	142.5	18.8	-	154.0	31.4	10.1	-	10000.0	22.6	ウェイト
100.0	100.0	100.0	100.0	100.0	100.0	100.0	100.0	-	100.0	100.0	100.0	-	100.0	100.0	22年
91.6	101.9	93.5	95.4	93.6	116.0	102.6	100.0	-	130.8	113.5	106.4	-	103.7	110.8	23
87.8	98.6	102.8	100.4	85.7	127.9	101.2	100.0	-	158.7	114.9	95.2	-	107.8	104.7	24
88.1	101.8	111.2	100.7	87.2	116.5	102.1	100.0	-	129.3	129.2	76.4	-	105.9	66.2	25
77.6	91.3	107.0	116.2	99.1	116.7	100.3	100.0	-	131.1	130.8	80.1	-	104.5	36.8	26
91.5	101.6	97.8	112.1	100.5	98.2	101.0	100.0	-	96.4	93.7	96.5	-	103.1	26.6	H22. I期
107.0	106.2	101.1	83.6	101.4	98.9	94.8	100.0	-	101.1	106.7	101.8	-	95.1	93.2	II
98.6	99.9	103.1	94.4	98.9	106.9	104.7	100.0	-	111.7	97.8	101.1	-	97.0	126.9	III
102.9	92.4	98.0	110.0	99.3	95.9	99.6	100.0	-	90.9	101.7	100.6	-	104.7	153.2	IV
96.3	101.3	89.3	101.8	94.9	114.0	100.3	100.0	-	131.6	98.1	96.6	-	104.0	107.0	H23. I期
94.4	95.9	94.0	75.9	98.1	116.1	103.1	100.0	-	125.6	137.8	104.1	-	97.8	115.6	II
85.0	108.8	95.3	90.3	94.8	119.5	106.0	100.0	-	135.5	114.3	111.6	-	102.6	132.9	III
90.7	101.6	95.4	113.7	86.5	114.2	101.0	100.0	-	130.3	103.9	113.5	-	110.4	87.5	IV
91.5	105.0	107.4	104.8	78.3	130.6	98.9	100.0	-	167.5	111.9	106.6	-	109.7	117.1	H24. I期
92.2	101.3	100.8	80.4	93.2	136.9	104.1	100.0	-	174.5	124.1	109.2	-	102.3	79.4	II
86.0	95.2	102.6	96.7	88.3	128.4	101.4	100.0	-	162.1	102.5	81.5	-	108.5	104.1	III
81.4	92.8	100.6	119.8	83.2	115.6	100.3	100.0	-	130.6	120.9	83.4	-	110.7	118.1	IV
91.7	94.4	105.7	112.2	90.1	107.5	100.8	100.0	-	112.2	120.3	80.5	-	109.6	56.1	H25. I期
92.3	106.1	110.7	79.3	91.4	122.0	105.0	100.0	-	139.9	124.7	79.1	-	102.1	56.8	II
87.8	107.4	113.4	95.3	89.2	121.2	102.2	100.0	-	139.5	130.2	75.5	-	104.3	57.0	III
80.7	99.2	115.0	116.1	78.2	115.3	100.6	100.0	-	125.5	141.6	70.4	-	107.7	94.7	IV
71.9	91.0	100.9	120.4	84.8	117.8	97.0	100.0	-	137.4	126.2	67.1	-	104.0	59.3	H26. I期
72.6	95.4	105.7	89.0	106.9	118.8	101.0	100.0	-	138.8	112.8	79.1	-	97.5	34.2	II
80.5	92.6	112.8	115.3	105.4	116.4	100.3	100.0	-	129.1	137.3	87.2	-	106.8	29.2	III
85.4	86.4	108.7	139.9	99.2	113.7	102.7	100.0	-	118.9	146.7	87.2	-	109.6	24.5	IV
101.7	104.4	107.6	117.5	77.2	122.4	98.0	100.0	-	151.3	104.7	107.3	-	115.7	123.4	24.1
88.4	107.8	102.8	107.5	78.3	140.3	97.2	100.0	-	187.4	129.4	104.3	-	114.2	114.0	2
84.4	102.7	111.9	89.3	79.4	129.1	101.4	100.0	-	163.9	101.6	108.1	-	99.2	114.0	3
90.6	101.7	104.0	80.9	95.2	136.2	105.1	100.0	-	173.8	114.6	110.9	-	98.6	101.3	4
90.2	102.8	97.2	78.2	92.2	134.5	102.4	100.0	-	173.2	110.6	108.3	-	101.7	103.2	5
95.7	99.4	101.1	82.0	92.1	140.1	104.7	100.0	-	176.4	147.1	108.4	-	106.7	33.6	6
95.7	95.4	101.1	90.0	88.7	135.0	103.4	100.0	-	172.7	113.9	80.5	-	107.9	125.9	7
82.2	92.8	98.5	98.9	87.2	129.1	101.9	100.0	-	162.6	105.6	78.8	-	110.0	130.6	8
80.2	97.3	108.2	101.3	89.0	121.2	98.9	100.0	-	151.1	88.0	85.2	-	107.5	55.9	9
85.1	96.3	102.4	112.1	87.2	120.8	99.8	100.0	-	146.0	105.2	84.3	-	109.5	171.1	10
77.4	91.6	98.5	119.8	88.3	119.8	101.1	100.0	-	137.5	130.4	84.3	-	110.6	92.9	11
81.8	90.5	100.8	127.5	74.0	106.2	100.0	100.0	-	108.4	127.1	81.5	-	112.1	90.2	12
84.2	92.5	105.5	126.8	89.7	105.2	99.7	100.0	-	106.7	125.9	81.6	-	114.5	69.9	25.1
89.8	92.7	102.2	116.3	89.7	108.9	99.2	100.0	-	113.6	135.4	79.6	-	112.8	57.1	2
101.2	98.1	109.5	93.5	91.0	108.5	103.4	100.0	-	116.2	99.7	80.4	-	101.6	41.4	3
97.1	97.0	113.5	83.4	94.1	122.7	107.7	100.0	-	141.3	113.9	81.0	-	101.9	64.0	4
90.3	106.3	102.1	75.4	88.4	118.6	103.2	100.0	-	134.6	121.2	79.4	-	102.1	67.4	5
89.6	115.1	116.4	79.1	91.6	124.7	104.1	100.0	-	143.8	139.0	76.9	-	102.3	39.0	6
89.3	112.2	112.0	88.7	90.4	122.0	104.0	100.0	-	138.3	136.8	75.7	-	102.7	72.2	7
98.3	103.1	110.4	97.6	88.6	121.8	101.9	100.0	-	139.9	136.4	75.9	-	105.9	64.6	8
75.8	106.8	117.8	99.7	88.6	119.8	100.8	100.0	-	140.2	117.4	74.9	-	104.2	34.2	9
75.5	103.7	117.1	107.7	83.5	126.3	101.6	100.0	-	146.0	157.7	73.6	-	106.2	79.7	10
82.3	102.7	116.2	117.6	81.7	112.4	100.3	100.0	-	119.2	141.7	70.4	-	107.8	76.0	11
84.3	91.3	111.8	123.0	69.3	107.2	99.8	100.0	-	111.3	125.3	67.3	-	109.1	128.4	12
76.0	91.3	107.5	137.6	75.1	114.1	99.2	100.0	-	126.7	128.3	66.1	-	109.7	86.9	26.1
74.8	92.3	95.9	125.9	78.4	124.9	93.6	100.0	-	155.2	133.6	67.1	-	107.8	52.5	2
64.8	89.3	99.2	97.7	100.9	114.3	98.3	100.0	-	130.4	116.6	68.1	-	94.6	38.4	3
74.0	91.9	100.1	89.0	109.3	112.8	99.6	100.0	-	126.0	115.6	77.6	-	94.3	36.2	4
71.5	95.1	108.2	86.0	106.0	124.6	101.3	100.0	-	152.7	107.5	78.3	-	98.3	36.7	5
72.3	99.2	108.9	92.1	105.4	118.9	102.0	100.0	-	137.7	115.4	81.3	-	100.0	29.8	6
77.3	95.9	113.4	105.9	108.4	114.8	99.4	100.0	-	127.0	133.7	86.4	-	102.3	29.1	7
86.0	89.2	108.8	116.0	104.2	123.1	100.2	100.0	-	141.6	150.4	85.5	-	109.5	29.3	8
78.3	92.8	116.2	124.0	103.5	111.3	101.2	100.0	-	118.7	127.9	89.7	-	108.6	29.1	9
89.5	87.0	112.1	131.7	99.6	111.6	102.4	100.0	-	115.9	139.5	88.1	-	109.7	21.9	10
85.0	92.9	111.8	141.0	104.0	121.1	102.4	100.0	-	134.2	154.5	84.2	-	110.2	28.5	11
81.6	79.2	102.2	147.0	94.0	108.5	103.4	100.0	-	106.7	146.1	89.3	-	109.0	23.1	12

資料：県統計分析課「岡山県鉱工業指数」

77 特殊分類別生産指数(原指数)

(1) 特掲業種分類

(平成22年=100)

分類	特掲					
	農業用機械	工作機械	自動車工業	造船業	医薬品をく除化学工業	合成繊維
ウェイト	139.5	119.2	1435.8	642.0	1087.1	103.4
平成22年	100.0	100.0	100.0	100.0	100.0	100.0
23	100.4	141.4	98.0	94.8	99.2	102.4
24	93.7	142.4	81.7	90.3	91.2	85.9
25	98.8	139.5	99.0	77.5	91.0	93.5
26	96.9	154.0	103.4	75.8	92.0	92.4
H22. I期	104.6	92.5	103.0	99.7	93.9	96.2
II	120.4	85.9	79.4	100.6	99.7	108.5
III	85.5	100.4	111.8	97.2	104.8	96.7
IV	89.5	121.3	105.7	102.6	101.6	98.6
H23. I期	110.4	120.3	107.1	90.9	103.0	105.6
II	121.0	173.9	86.8	95.1	99.1	110.8
III	90.9	137.2	94.9	94.3	100.7	99.3
IV	79.1	134.1	103.1	98.9	93.8	94.1
H24. I期	101.9	167.5	103.1	92.5	85.1	93.2
II	103.3	128.3	85.2	90.5	92.1	89.8
III	89.7	150.8	76.4	86.6	96.8	71.8
IV	79.8	123.0	62.2	91.5	90.9	88.8
H25. I期	94.9	151.6	76.5	75.5	87.2	96.5
II	120.1	116.3	88.6	78.9	87.5	94.7
III	106.0	142.8	111.1	76.1	92.7	87.5
IV	74.3	147.2	119.9	79.7	96.7	95.4
H26. I期	93.0	182.3	106.0	73.5	85.1	95.3
II	128.1	134.9	110.4	79.6	92.2	96.3
III	106.3	149.5	102.6	73.8	96.9	95.1
IV	60.3	149.2	94.5	76.3	93.8	82.8
平成24年1月	98.7	117.3	86.5	84.6	100.4	89.0
2	95.2	216.1	104.3	100.4	87.7	89.5
3	111.8	169.1	118.4	92.6	67.3	101.1
4	109.1	123.0	82.1	100.7	80.1	92.4
5	100.0	122.1	77.4	79.2	98.9	89.9
6	100.7	139.8	96.0	91.5	97.3	87.1
7	92.0	138.1	88.0	94.3	103.0	79.6
8	89.2	129.1	67.2	73.3	98.5	82.7
9	87.9	185.2	73.9	92.1	88.8	53.2
10	82.2	134.2	63.1	94.2	92.0	78.6
11	77.1	105.7	60.2	90.9	88.7	93.2
12	80.1	129.0	63.2	89.4	92.0	94.6
25年1月	83.8	115.0	70.2	70.4	96.1	91.4
2	93.8	133.0	78.9	81.3	83.1	93.7
3	107.2	206.9	80.4	74.8	82.5	104.3
4	133.4	120.5	63.0	87.9	88.3	94.6
5	111.9	130.2	92.0	65.6	93.9	95.7
6	115.1	98.1	110.7	83.1	80.2	93.9
7	112.9	131.6	123.3	80.2	90.9	100.5
8	98.0	133.9	87.6	65.3	97.0	87.9
9	107.1	162.9	122.4	82.8	90.2	74.2
10	75.6	132.2	128.0	82.2	96.6	79.3
11	76.1	160.7	118.1	80.2	91.9	103.2
12	71.1	148.6	113.5	76.6	101.5	103.7
26年1月	74.8	158.9	87.1	65.8	103.2	92.4
2	96.6	168.2	106.3	78.4	87.9	95.0
3	107.7	219.9	124.5	76.4	64.2	98.6
4	134.6	130.4	111.0	86.0	82.2	102.4
5	127.9	127.2	105.2	65.2	100.3	94.4
6	121.8	147.2	115.1	87.5	94.0	92.0
7	128.0	157.3	113.5	78.1	100.8	102.5
8	104.8	134.9	82.6	62.7	96.1	93.3
9	86.0	156.3	111.7	80.5	93.7	89.5
10	65.8	143.0	93.0	74.3	93.2	74.0
11	60.5	159.3	93.2	77.8	91.5	98.7
12	54.7	145.4	97.4	76.9	96.8	75.8

注) この表は、産業別に算出されている鉱工業生産指数を用途別に組み替えたものである。
(第76表脚注参照)

資料：県統計分析課「岡山県鉱工業指数」

(2) 特殊分類

(平成22年=100)

分類	鉱工業 総合	最終需要財				投資財			消費財			生産財	鉱工業用 生産財	その他の 生産財
		最 需 要 財	終 需 要 財	投 資 財	資 本 財	建 設 財	消 費 財	耐 久 消 費 財	非 耐 久 消 費 財					
ウェイト	10000.0	3789.0	1199.9	875.1	324.8	2589.1	1102.0	1487.1	6211.0	5760.1	450.9			
平成22年	100.0	100.0	100.0	100.0	100.0	100.0	100.0	100.0	100.0	100.0	100.0	100.0	100.0	100.0
23	99.6	100.5	104.3	104.3	104.1	98.8	98.7	98.9	99.1	99.7	91.1			
24	94.9	95.8	109.0	110.1	105.9	89.6	76.2	99.6	94.3	95.5	79.8			
25	97.2	100.8	109.2	109.6	108.1	96.9	91.6	100.9	94.9	96.2	79.0			
26	97.4	100.0	99.3	96.3	107.4	100.4	96.8	103.1	95.8	96.4	87.5			
H22. I期	97.0	95.6	94.7	91.3	103.8	96.0	100.5	92.6	97.9	97.3	104.4			
II	97.3	92.1	96.8	97.1	96.0	90.0	77.0	99.6	100.5	100.4	101.2			
III	103.0	105.0	98.1	97.7	99.2	108.2	114.9	103.2	101.7	102.0	99.0			
IV	102.7	107.3	110.5	114.0	101.1	105.8	107.5	104.5	99.9	100.2	95.4			
H23. I期	99.8	99.2	91.4	86.3	105.2	102.8	111.4	96.4	100.2	100.4	97.8			
II	98.5	98.9	96.7	95.5	99.8	99.8	90.2	107.0	98.3	99.1	86.9			
III	99.3	97.4	103.0	103.1	102.8	94.9	94.2	95.4	100.3	101.1	91.0			
IV	101.0	106.7	126.0	132.5	108.4	97.8	99.1	96.8	97.5	98.1	88.5			
H24. I期	96.9	98.9	105.3	103.7	109.5	96.0	101.7	91.7	95.6	95.6	96.4			
II	96.4	93.3	100.6	100.8	100.2	89.9	79.2	97.9	98.2	99.4	83.6			
III	94.7	95.3	112.6	114.7	107.2	87.3	70.2	100.0	94.2	96.2	69.6			
IV	91.5	95.4	117.4	121.3	106.8	85.2	53.6	108.6	89.1	90.7	69.6			
H25. I期	92.4	95.3	123.9	130.5	106.1	82.1	66.3	93.8	90.6	91.5	79.5			
II	93.2	91.9	92.5	88.4	103.6	91.6	81.7	99.0	94.0	96.1	67.6			
III	99.8	104.6	105.8	105.4	106.8	104.0	105.4	103.0	96.8	98.1	81.4			
IV	103.2	111.4	114.5	114.0	116.0	109.9	113.0	107.6	98.2	99.1	87.4			
H26. I期	96.9	99.9	104.7	100.3	116.7	97.7	99.0	96.7	95.1	95.0	96.9			
II	97.4	98.1	89.9	84.8	103.5	101.9	104.8	99.8	96.9	98.4	77.4			
III	97.4	99.5	96.7	92.4	108.2	100.9	95.7	104.7	96.1	97.1	82.6			
IV	97.8	102.6	105.8	107.6	101.1	101.1	87.7	111.0	95.0	95.1	93.1			
平成24年1月	91.8	88.7	90.8	85.6	104.6	87.7	85.6	89.2	93.7	94.0	90.0			
2	98.0	102.2	118.4	120.0	114.0	94.7	101.6	89.5	95.5	95.6	94.5			
3	100.8	105.9	106.7	105.4	110.0	105.6	117.9	96.5	97.7	97.2	104.6			
4	94.2	93.6	99.8	100.7	97.3	90.7	75.1	102.2	94.6	95.5	83.6			
5	96.5	90.9	103.7	105.8	98.0	84.9	72.7	94.0	99.9	101.1	85.0			
6	98.4	95.5	98.3	95.8	105.2	94.1	89.8	97.4	100.2	101.7	82.1			
7	101.2	103.8	126.8	133.4	109.0	93.2	78.6	104.0	99.5	101.2	78.2			
8	90.7	88.4	98.4	95.6	106.1	83.8	62.2	99.8	92.0	94.0	66.8			
9	92.2	93.7	112.7	115.0	106.6	84.9	69.7	96.2	91.2	93.4	63.8			
10	92.0	91.8	112.2	114.6	105.5	82.3	55.8	102.0	92.1	93.6	74.0			
11	91.4	95.8	120.1	124.8	107.2	84.5	51.4	109.0	88.7	90.3	67.8			
12	91.1	98.7	120.0	124.6	107.8	88.8	53.5	114.9	86.5	88.1	66.9			
25年1月	84.3	77.6	83.2	76.4	101.6	75.0	61.4	85.0	88.4	89.8	70.7			
2	88.3	89.5	108.9	110.0	106.0	80.5	69.2	88.9	87.6	88.5	76.2			
3	104.6	118.9	179.5	205.0	110.6	90.9	68.4	107.5	95.9	96.3	91.5			
4	92.9	88.9	99.1	96.9	105.0	84.2	52.5	107.7	95.4	96.7	78.1			
5	92.7	89.8	88.3	83.9	100.2	90.4	87.3	92.7	94.4	96.6	67.1			
6	94.1	97.1	90.1	84.4	105.5	100.3	105.2	96.7	92.3	95.1	57.7			
7	104.3	112.3	111.5	113.0	107.3	112.6	118.3	108.4	99.5	101.0	80.6			
8	94.6	97.0	108.8	111.1	102.6	91.5	82.7	98.0	93.1	93.9	83.8			
9	100.4	104.5	97.1	92.1	110.4	108.0	115.3	102.5	97.9	99.3	79.7			
10	101.3	103.9	91.6	84.5	110.8	109.6	122.1	100.4	99.7	101.2	80.5			
11	101.6	109.1	110.4	108.1	116.7	108.5	110.4	107.1	96.9	97.6	88.3			
12	106.8	121.2	141.6	149.5	120.4	111.7	106.6	115.4	98.0	98.4	93.5			
26年1月	92.7	86.9	91.7	82.0	118.0	84.7	78.0	89.7	96.2	96.4	94.4			
2	94.7	95.3	96.9	90.1	115.2	94.6	99.2	91.2	94.2	94.5	90.7			
3	103.4	117.5	125.6	128.8	116.8	113.8	119.8	109.3	94.8	94.0	105.7			
4	98.5	100.2	90.6	86.8	100.9	104.6	104.2	105.0	97.4	98.6	81.8			
5	96.1	95.8	85.5	79.7	101.0	100.6	100.9	100.4	96.3	97.9	74.8			
6	97.6	98.4	93.6	88.0	108.5	100.6	109.4	94.1	97.1	98.8	75.5			
7	104.3	111.2	115.1	117.4	108.7	109.4	106.1	111.8	100.1	101.6	80.9			
8	89.4	87.1	83.3	76.7	101.1	88.9	76.8	97.8	90.9	91.9	77.8			
9	98.4	100.3	91.7	83.1	114.9	104.3	104.2	104.4	97.2	97.8	89.2			
10	95.8	94.6	84.4	79.2	98.3	99.4	84.4	110.5	96.5	96.3	98.7			
11	96.6	100.9	106.4	108.6	100.5	98.3	87.7	106.1	94.1	94.6	86.9			
12	101.1	112.3	126.7	134.9	104.4	105.6	91.1	116.4	94.3	94.3	93.6			

資料：県統計分析課「岡山県鉱工業指数」

10 建築及び住宅

79 建築主別着工建築物

(単位 m²、万円)

年次	総数		国		県	
	床面積の合計	工事費予定額	床面積の合計	工事費予定額	床面積の合計	工事費予定額
平成22年	1 567 698	25 531 745	5 271	118 175	9 808	223 719
23	1 920 194	30 677 319	37 168	967 771	23 132	517 465
24	2 035 374	32 445 611	17 518	360 432	16 401	369 014
25	2 537 635	42 424 798	25 353	554 100	4 615	58 390
26	1 876 138	33 313 738	6 283	183 261	7 089	149 323

年次	市町村		会社		会社でない団体		個人	
	床面積の合計	工事費予定額	床面積の合計	工事費予定額	床面積の合計	工事費予定額	床面積の合計	工事費予定額
平成22年	112 892	1 959 954	390 592	5 081 700	153 283	2 968 878	895 852	15 179 319
23	75 499	1 189 660	658 219	8 005 370	205 229	3 943 142	920 947	16 053 911
24	99 536	1 498 714	668 463	8 615 952	186 641	3 313 383	1 046 815	18 288 116
25	197 675	3 050 315	899 032	12 491 961	318 566	6 852 007	1 092 394	19 418 025
26	135 129	2 402 043	570 686	8 268 040	224 640	4 996 168	932 311	17 314 903

資料：国土交通省「建築着工統計調査」

80 構造別着工建築物

(単位 m²、万円)

年次	総数		木造		鉄骨鉄筋コンクリート造	
	床面積の合計	工事費予定額	床面積の合計	工事費予定額	床面積の合計	工事費予定額
平成22年	1 567 698	25 531 745	752 719	12 250 260	13 580	403 420
23	1 920 194	30 677 319	752 469	12 533 426	45 732	1 000 157
24	2 035 374	32 445 611	885 974	15 000 115	10 445	270 400
25	2 537 635	42 424 798	934 365	15 975 351	48 273	1 290 541
26	1 876 138	33 313 738	797 801	14 266 371	2 659	50 420

年次	鉄筋コンクリート造		鉄骨造		コンクリートブロック造		その他	
	床面積の合計	工事費予定額	床面積の合計	工事費予定額	床面積の合計	工事費予定額	床面積の合計	工事費予定額
平成22年	211 594	4 251 882	583 294	8 571 885	341	3 768	6 170	50 530
23	287 294	5 895 161	825 980	11 159 931	1 702	28 490	7 017	60 154
24	334 288	4 927 913	781 191	11 852 701	2 455	58 690	21 021	335 792
25	385 202	8 027 420	1 161 590	17 079 837	381	5 235	7 824	46 414
26	240 508	4 201 467	792 608	13 987 341	326	4 643	42 236	803 496

資料：国土交通省「建築着工統計調査」

81 用途別着工建築物

(単位 m²、万円)

年次	総数		居住専用建築物		居住産業併用建築物		農林水産業用建築物		鉱工業用建築物	
	床面積の合計	工事費予定額	床面積の合計	工事費予定額	床面積の合計	工事費予定額	床面積の合計	工事費予定額	床面積の合計	工事費予定額
平成22年	1 567 698	25 531 745	1 002 113	17 088 192	34 144	585 992	25 656	167 318	72 714	662 696
23	1 920 194	30 677 319	1 037 624	18 014 192	20 625	363 355	24 450	138 477	147 569	1 771 831
24	2 035 374	32 445 611	1 187 692	20 580 119	31 253	576 305	17 796	167 798	184 646	2 367 626
25	2 537 635	42 424 798	1 257 487	22 292 796	26 534	502 829	16 620	125 438	175 181	2 506 852
26	1 876 138	33 313 738	1 065 182	19 645 205	17 327	329 312	25 597	231 890	128 924	1 797 664

年次	商業用建築物		公益事業用建築物		サービス業用建築物		公務・文教用建築物		その他	
	床面積の合計	工事費予定額	床面積の合計	工事費予定額	床面積の合計	工事費予定額	床面積の合計	工事費予定額	床面積の合計	工事費予定額
平成22年	82 952	864 321	6 742	124 583	274 523	4 869 631	22 465	479 273	46 389	689 739
23	282 396	2 700 676	11 773	158 431	357 456	6 761 440	25 959	549 508	12 342	219 439
24	223 755	2 047 845	6 528	206 285	328 739	5 712 106	11 433	256 376	43 532	531 151
25	401 550	4 905 007	5 251	70 279	555 146	10 384 166	40 154	775 599	59 712	861 832
26	176 778	1 866 254	5 697	98 225	378 769	7 677 152	6 883	178 807	70 981	1 489 229

資料：国土交通省「建築着工統計調査」

82 新設住宅資金別着工建築物(戸数)

(単位 戸)

年次	総数		民間資金住宅	公営住宅	住宅金融機構 融資住宅	都市再生機構 建設住宅	その他
	戸数	床面積の合計					
平成22年	10 231	983 850	8 686	50	758	-	737
23	10 325	1 007 929	8 466	7	918	-	934
24	12 500	1 167 824	10 544	11	824	-	1 121
25	12 831	1 231 856	11 015	141	692	-	983
26	10 960	999 087	9 215	41	778	-	926

資料：国土交通省「住宅着工統計」

83 新設住宅利用別着工建築物

(単位 戸、㎡)

年次	総数		持家		貸家		給与住宅		分譲住宅	
	戸数	床面積の合計	戸数	床面積の合計	戸数	床面積の合計	戸数	床面積の合計	戸数	床面積の合計
平成22年	10 231	983 850	5 432	678 605	3 630	188 704	140	18 093	1 029	98 448
23	10 325	1 007 929	5 713	712 823	3 254	169 854	159	10 421	1 199	114 831
24	12 500	1 167 824	6 329	777 133	4 656	248 180	198	14 709	1 317	127 802
25	12 831	1 231 856	6 731	828 364	4 435	242 594	56	4 589	1 609	156 309
26	10 960	999 087	5 172	631 825	4 528	241 875	32	2 450	1 228	122 937

資料：国土交通省「住宅着工統計」

84 住宅工事別着工建築物

(単位 戸、件)

年次	新設(戸)					その他(件)		
	合計	新築	増築	改築	合計	増築	改築	
平成22年	10 231	9 728	486	17	726	715	11	
23	10 325	9 899	402	24	572	568	4	
24	12 500	12 130	359	11	701	700	1	
25	12 831	12 389	419	23	822	819	3	
26	10 960	10 866	90	4	1 035	1 025	10	

資料：国土交通省「住宅着工統計」

85 除却建築物(木造)

(単位 ㎡、万円)

年次	総数		居住用		その他	
	床面積の合計	評価額	床面積の合計	評価額	床面積の合計	評価額
平成22年	100 466	45 718	85 228	34 333	15 238	11 385
23	111 701	52 077	94 493	42 215	17 208	9 862
24	123 629	74 514	111 081	66 476	12 548	8 038
25	141 640	82 791	118 557	72 414	23 083	10 377
26	125 972	69 108	100 978	56 490	24 994	12 618

注) 木造以外の建築物は含まない。

資料：国土交通省「建築統計年報」

86 滅失建築物

(単位 ㎡、万円)

年次	総数		除却		火災		風水災		震災・その他	
	床面積の合計	評価額・ 損害見積額	床面積の合計	評価額・ 損害見積額	床面積の合計	評価額・ 損害見積額	床面積の合計	評価額・ 損害見積額	床面積の合計	評価額・ 損害見積額
平成22年	398 199	579 857	385 070	522 168	13 129	57 689	-	-	-	-
23	360 883	375 432	351 814	336 334	9 069	39 098	-	-	-	-
24	382 330	592 524	365 318	484 524	17 012	108 000	-	-	-	-
25	397 093	499 932	386 997	470 815	10 096	29 117	-	-	-	-
26	323 655	284 831	314 539	261 629	9 116	23 202	-	-	-	-

資料：国土交通省「建築統計年報」

87 市町村、住宅の種類、住宅の所有関係別一般世帯数

平成22年

市町村	一 般 世 帯									
	総 数	住 宅 に 住 む 一 般 世 帯							間 借 り	その他の一般世帯
		総 数	主 世 帯			給 与 住 宅				
		総 数	持 ち 家	公 営・公 社 団・公 社 の 借 家	民 営 借 家	給 与 住 宅				
県 計	752 878	741 479	734 536	495 439	25 463	194 358	19 276	6 943	11 399	
市 計	711 207	700 351	693 745	460 140	23 747	191 261	18 597	6 606	10 856	
郡 計	41 671	41 128	40 791	35 299	1 716	3 097	679	337	543	
岡 山 市	296 290	293 815	291 441	164 979	7 606	110 385	8 471	2 374	2 475	
北 区	138 957	137 693	136 405	65 146	1 768	64 113	5 378	1 288	1 264	
中 区	58 859	58 600	58 116	33 176	3 285	20 172	1 483	484	259	
東 区	35 137	34 897	34 634	26 335	1 354	6 377	568	263	240	
南 区	63 337	62 625	62 286	40 322	1 199	19 723	1 042	339	712	
倉 敷 市	183 045	178 473	176 309	116 202	5 908	48 855	5 344	2 164	4 572	
津 野 市	39 749	39 207	38 818	27 418	1 263	8 833	1 304	389	542	
玉 野 市	25 408	24 312	24 036	18 920	1 250	3 305	561	276	1 096	
笠 岡 市	19 604	19 440	19 248	15 116	1 269	2 580	283	192	164	
井 原 市	15 078	14 787	14 661	12 068	805	1 569	219	126	291	
総 社 市	23 410	23 124	23 004	16 778	996	4 700	530	120	286	
梁 川 市	14 077	13 874	13 799	9 734	904	2 916	245	75	203	
新 見 市	12 169	11 976	11 876	9 529	405	1 665	277	100	193	
備 前 市	14 112	13 744	13 616	11 573	659	1 082	302	128	368	
瀬 戸 内 市	13 219	13 082	13 012	11 415	253	1 099	245	70	137	
赤 磐 市	15 222	15 170	15 056	12 949	1 148	847	112	114	52	
真 庭 市	16 395	16 144	16 025	13 634	545	1 534	312	119	251	
美 作 市	11 177	11 074	10 970	9 334	639	785	212	104	103	
浅 口 市	12 252	12 129	11 874	10 491	97	1 106	180	255	123	
和 気 郡										
和 気 町	5 370	5 343	5 301	4 529	419	309	44	42	27	
都 窪 郡										
早 島 町	4 187	4 169	4 149	3 121	153	780	95	20	18	
浅 口 郡										
里 庄 町	3 786	3 753	3 715	3 137	24	522	32	38	33	
小 田 郡										
矢 掛 町	4 934	4 850	4 807	4 290	202	254	61	43	84	
真 庭 郡										
新 庄 村	342	340	339	301	25	8	5	1	2	
苫 田 郡										
鏡 野 町	4 709	4 581	4 542	4 199	132	149	62	39	128	
勝 田 郡										
勝 央 町	3 920	3 835	3 809	2 989	174	571	75	26	85	
奈 義 町	1 975	1 961	1 942	1 671	111	49	111	19	14	
英 田 郡										
西 栗 倉 村	557	538	531	449	44	27	11	7	19	
久 米 郡										
久 米 南 町	1 952	1 951	1 930	1 750	109	52	19	21	1	
美 咲 町	5 514	5 470	5 414	4 919	204	230	61	56	44	
加 賀 郡										
吉 備 中 央 町	4 425	4 337	4 312	3 944	119	146	103	25	88	

注) 5年ごとに10月1日現在で行われる国勢調査の結果である。

11 運輸及び通信

88 道路延長

(単位 km)

年次 区 分	実延長	実延長の内訳					渡船場 延長	橋 数
		種 類 別			路 面 別			
		道 路	トンネル	橋 梁	実延長の内 改良済延長	実延長の内 舗装済延長		
平成22年4月1日	31 759.0	31 406.8	45.9	306.5	15 557.1	26 135.1	0.1	31 650
23	31 803.1	31 449.1	45.9	308.0	15 659.6	26 226.9	0.1	31 522
24	31 878.4	31 523.6	49.3	308.2	15 811.0	26 387.3	0.1	31 604
25	31 920.2	31 562.8	49.8	310.0	15 921.0	26 458.2	0.1	31 664
26	31 977.8	31 619.2	49.6	310.9	16 042.4	26 557.6	0.1	31 677
一 般 国 道	994.2	916.4	27.2	51.7	984.6	994.1	-	1 389
県 道	3 666.7	3 584.3	15.4	67.7	2 803.7	3 605.2	-	3 721
市 町 村 道	27 316.9	27 118.5	7.0	191.5	12 254.1	21 958.3	0.1	26 567

資料：県道路整備課「道路現況調」

- 注) 1 この表の道路実延長は、現道・旧道・新道の計である。また、一般国道は、指定区間・指定区間外、県道は、主要地方道・一般県道を含む。
 2 この表の数値には、岡山市及び新見市管理分を含む。自転車道を含む。瀬戸中央自動車道は、含まない。
 3 単位未満四捨五入により総数と内訳が一致しない場合がある。

89 路線別道路延長(国道・県道)

平成26年4月1日現在

(単位 km)

路 線	実延長	路 線	実延長	路 線	実延長
総 数	4 660.9	倉敷 清音 線	6.8	倉敷 笠岡 線	36.0
一 般 国 道	994.1	津山 柵原 線	25.3	妹尾 御津 線	28.1
2 号	102.6	岡山 吉井 線	29.7	玉野 福田 線	26.7
30 号	21.0	岡山 牛窓 線	26.0	矢掛 寄島 線	24.0
53 号	93.9	落合 建部 線	27.3	久世 中和 線	30.0
179 号	68.9	高梁 御津 線	42.7	落合 加茂川 線	21.4
180 号	114.9	新見 勝山 線	36.0	勝央 勝北 線	9.3
		新見 川上 線	32.6	津山 加茂 線	21.8
181 号	55.5	笠岡 井原 線	13.4	西大寺 備前 線	11.8
182 号	20.4	倉敷 成羽 線	35.0	久米 建部 線	22.4
250 号	32.1				
313 号	126.3	西大寺 山陽 線	13.6	建部 大井 線	18.3
373 号	18.1	備前 牛窓 線	23.7	岡山 賀陽 線	27.9
		岡山 港 線	4.7	箕島 高松 線	10.9
374 号	47.1	新倉敷 停車場 線	2.2	倉敷 鮑浦 線	33.8
429 号	127.3	岡山 停車場 線	0.6	加茂 奥津 線	29.7
430 号	39.8				
482 号	31.9	笠岡 停車場 線	0.2	総社 三和 線	10.8
484 号	62.9	岡山 玉野 線	22.3	美星 高山市 線	22.4
		和気 笹目 作東 線	31.0	長屋 賀陽 線	27.8
486 号	31.4	倉敷 長浜 笠岡 線	24.3	佐伯 長船 線	23.7
		笠岡 美星 線	29.5	上高末 総社 線	13.5
県道(主要地方道)	1 508.7				
井原 福山港 線	14.8	高梁 旭 線	22.8	東岡山 御津 線	16.7
作東 大原 線	17.8	北房 井倉 哲西 線	54.3	鏡野 久世 線	18.7
津山 智頭八東 線	25.3	美作 奈義 線	18.1	飯井 宿 線	14.4
智頭 勝田 線	21.3	勝央 仁堀中 線	28.7	勝山 栗原 線	9.0
新見 日南 線	19.5	御津 佐伯 線	18.2	高梁 坂本 線	19.7
芳井 油木 線	20.9	倉敷 美袋 線	23.3	作東 インター 線	0.9
新見 多里 線	17.5	湯原 美甘 線	12.4	赤穂 佐伯 線	19.8
足立 東城 線	18.0	湯原 奥津 線	27.3	岡山 赤穂 線	46.7
岡山 児島 線	39.6	総社 賀陽 線	17.7		
倉敷 玉野 線	21.3	北房 川上 線	47.0		

注) 第88表 脚注参照

89 路線別道路延長(国道・県道)(つづき)

(単位 km)

路線	実延長	路線	実延長	路線	実延長
県道(一般県道)	2 158.0	神島外港線	6.8	山口山陽線	6.2
下御領井原線	4.5	高梁停車場線	0.4	馬屋瀬戸線	3.2
七曲井原線	5.9	方谷停車場線	0.2	万富吉井線	6.9
坂瀬川芳井線	2.0	井倉停車場線	0.8	可真上山陽線	6.4
前原谷仙養線	0.5	新見停車場線	0.3	可真上万富停車場線	5.7
布賀油木線	11.9	坂根停車場線	0.1	仁堀中御津線	11.5
奈良備中線	15.1	神庭滝線	2.4	坂辺吉井線	9.6
大野部東城線	3.9	中国勝山停車場線	0.0	酌田沢原線	4.6
高瀬油野線	8.9	久世停車場線	0.1	八木山日生線	8.4
神戸上新見線	2.9	美作落合停車場線	0.1	穂浪吉永停車場線	11.8
大佐日野線	12.4	美作千代停車場線	0.1	蕃山友延線	3.5
上徳山侯野江府線	4.6	院庄線	0.4	蕃山友延線	1.5
大山上福田線	9.9	美作河井停車場線	0.2	福里八日市線	3.3
大常藤関金線	3.2	勝間田停車場線	0.0	周匝久米南線	15.9
羽出三朝線	10.2	林野停車場線	0.1	長尾児島線	5.2
鱒返余戸線	4.5	建部停車場線	1.0	藤田妹尾線	6.1
加茂用瀬線	11.6	浦安豊成線	5.1	白尾塩生線	11.1
宮原力万線	1.3	福島橋本線	4.9	清音真金線	10.5
妹尾吉備線	3.6	洲崎米倉線	5.3	総社足守線	7.6
倉敷妹尾線	9.8	江崎金岡線	6.3	水別総社線	3.9
早島吉備線	4.4	沖元円山線	3.1	加須山中帯江線	3.1
鴨方矢掛線	10.5	飽浦東児線	3.8	福田老松線	8.4
賀陽有漢線	8.2	玉柏野々口線	11.2	藤戸連島線	8.7
哲多哲西線	12.1	原藤原線	4.0	宇野津下之町線	7.2
久米中央線	6.6	沼瀬戸線	3.6	中島西阿知停車場線	1.6
三和西菅野線	5.7	一日市瀬戸線	5.1	宍栗真備線	11.0
市場佐用線	9.7	福谷小才線	3.5	下原船穂線	9.7
岡山倉敷線	13.1	箕輪尾張線	3.0	市場川辺線	3.8
藤戸早島線	7.6	瀬西大寺線	19.0	大曲船穂線	6.1
美袋井原線	26.8	虫明長浜線	13.7	市場青木線	10.6
新賀小坂東線	5.2	牛窓邑久西大寺線	13.3	東安倉鴨方線	4.9
西方巨瀬線	8.9	庄田敷井線	1.8	里庄地頭上線	7.6
大元停車場線	1.2	高助西浜線	1.6	園井里庄線	7.9
大元停車場上中野線	0.8	上阿知本庄線	4.7	東大戸金浦線	4.1
妹尾停車場線	0.2	上山田鹿忍線	3.3	上稲木東江原線	5.8
九蟠中野線	5.4	神崎邑久線	6.0	黒忠井原線	11.5
瀬戸停車場線	0.5	鹿忍片岡神崎線	14.5	黒忠明治線	6.7
万富停車場弓削線	1.2	宝伝久々井南水門線	5.5	宇戸谷高梁線	8.3
熊山停車場線	0.1	東片岡宿毛線	2.3	下鴨川上線	11.6
和気停車場線	0.4	橋詰千手線	3.4	北木島線	11.3
鶴海港線	0.9	巖井野田線	2.2	高山芳井線	13.7
早島停車場線	1.1	日応寺栢谷線	7.0	上大竹種線	5.9
中庄停車場線	0.5	上芳賀岡山線	6.3	布賀地頭線	11.1
早島松島線	3.4	上芳賀大窪線	3.0	宇治下原線	10.5
水島港線	6.9	下庄佐用線	3.1	落合高倉線	12.2
清音停車場線	0.3	長野高松線	4.0	宇治鉄砲町線	20.6
西阿知停車場線	0.1	川入巖井線	5.2	黒土北線	7.8
玉島港線	3.7	一宮備前一宮停車場線	0.2	賀陽種井線	11.4
服部停車場線	1.7	当新田中仙道線	3.5	吉川楨谷線	13.5
美袋停車場線	0.3	真金吉備線	3.1	巨瀬高倉線	7.8
鴨方停車場線	0.4	掛畑虎倉線	5.5	西方北房線	4.1

資料：県道路整備課「道路現況調」

(単位 km)

路 線	実延長	路 線	実延長	路 線	実延長
阿口上線	5.0	尾原賀陽線	7.7	槌ヶ原日比線	7.1
宮地有漢線	9.7	江与味上河内線	16.9	倉敷西環状線	15.1
大野部備中線	12.8	豊岡上小森線	5.3	玉島黒崎金光線	2.8
岩熊一ノ原線	2.5	下土井下加茂線	11.6	六条院東里庄線	5.4
千屋実大佐線	15.0	栃原久米南線	19.4	大島中新庄線	3.9
千屋大佐線	13.1	中西川線	7.8	青島新開神島外港線	5.7
菅生上熊谷線	7.8	上靱神目停車場線	9.7	小坂西六条院中線	2.5
若代方谷停車場線	25.5	上靱誕生寺停車場線	5.6	宇治長屋線	10.7
神代勝山線	4.6	山口押撫線	8.7	布寄下原線	9.1
中福田湯原線	21.5	上市井村西方線	1.2	下郷惣田線	7.5
種見明戸線	5.5	百々檜村線	8.6	西山布寄線	19.0
東茅部下福田線	2.6	牛文香登本線	4.7	上有漢北房線	4.6
別所下長田線	4.1	本庄玉島線	5.5	下神代哲多線	9.8
檜西湯原線	11.3	九幡東岡山停車場線	11.3	豊永赤馬長屋線	13.3
富東谷久世線	9.4	今在家東岡山停車場線	2.4	大井野千屋花見線	7.6
西原久世線	6.7	高田上郡線	0.8	下和奥津川西線	18.6
目木大庭線	2.8	津高法界院停車場線	19.1	粟谷美甘線	12.2
栗原有漢線	13.2	馬形美作線	9.4	押淵皿線	7.1
上山旦土線	7.4	吉備津松島線	7.4	三浦勝北線	11.9
余野上久米線	10.9	古見月田停車場線	10.8	和田北鶴田線	7.7
倉見齊の谷線	9.7	百谷寺元線	9.3	小原船頭線	3.5
山城宮尾線	9.3	鷺羽山公園線	18.5	小宮地鹿瀬線	5.7
市場津山線	7.4	大篠津山停車場線	6.6	小山桑上線	7.5
西一宮中北上線	14.7	和気熊山線	4.9	下靱三明寺線	6.2
河本久米線	3.4	酒津中島線	3.7	吉田御津線	7.1
坪井下栃原線	25.2	寒河本庄岡山線	33.4	若代神代線	7.0
大坪和西小山旭線	12.4	水島港唐船線	10.2	矢原国ヶ原線	4.2
藤屋津山線	5.9	金甲山線	7.2	王子ヶ岳線	3.7
上横野兼田線	11.0	後楽園線	0.7	長谷小串線	7.5
下高倉西高野本郷線	3.6	美作土居停車場線	0.1	服部射越線	7.6
田熊高野停車場線	1.6	原尾島番町線	2.3	大平山坂田線	4.5
堀坂勝北線	4.8	町苺田熊山線	3.8	田井新港線	1.5
吉ヶ原美作線	11.5	都留岐吉永停車場線	10.1	上二ヶ小鎌線	7.7
西吉田川崎線	5.1	山田槌ヶ原線	10.5	平岡小鎌線	5.9
藤原吉井線	4.7	寄島笠岡線	7.1	倉敷総社線	10.1
大戸上中央線	8.8	野上矢掛線	9.9	柳井原上二万線	1.8
石生奈義線	5.2	東水砂矢掛線	5.6	南浦金光線	5.0
馬橋平福線	9.8	大野部哲多線	7.5	槇谷北線	6.5
豊久田平線	6.3	垂水追分線	9.9	上大竹高山線	5.4
行方勝田線	4.9	福井美作大崎停車場線	2.2	土橋井倉線	6.4
梶並立石線	14.1	安井津山線	4.0	本郷石蟹線	6.7
鷺巢溝口線	4.2	福本和気線	20.4	横野滝線	3.1
檜村金屋線	6.6	工門勝央線	9.0	金屋国分寺線	3.0
万善美作線	7.5	和気吉井線	16.4	大田上横野線	3.5
畑沖勝間田線	5.8	鶴海港坂田線	1.4	瀬戸宗掛線	2.9
位田飯岡線	9.8	日比港線	0.4	後山上石井線	0.9
矢知赤坂線	3.6	総社停車場線	1.8	岡山総社自転車道線	21.5
上福原佐用線	3.5	蒜山高原線	14.8	岡山賀陽自転車道線	15.6
竹部加茂市場線	6.9	福渡停車場線	0.2	八束川上自転車道線	23.2
勝尾宇甘線	2.4	磯上備前線	5.2	備前柵原自転車道線	32.8
吉永下徳久線	16.8	多麻滝宮線	9.5		

資料：県道路整備課「道路現況調」

90 市町村別国道、県道、市町村道延長

平成26年4月1日現在

(単位 km)

市町村	一般国道	県道	市町村道
総数	994.2	3 666.4	27 317.0
市部	788.9	2 970.1	23 001.0
郡部	205.5	696.3	4 316.0
岡山市	145.3	568.9	5 858.0
倉敷市	76.1	255.0	3 901.8
津山市	63.8	220.0	1 730.4
玉野市	20.5	84.5	468.2
笠岡市	13.5	96.4	1 286.3
井原市	29.7	135.3	1 195.6
総社市	36.6	74.6	1 094.9
高梁市	64.1	263.6	1 507.8
新見市	69.5	302.8	1 229.9
備前市	40.1	131.5	473.1
瀬戸内市	2.4	125.8	619.0
赤磐市	17.6	148.4	928.7
真庭市	129.5	293.0	1 189.0
美作市	73.8	179.5	956.5
浅口市	6.4	90.8	561.7
和气郡			
和气町	23.1	75.8	361.0
都窪郡			
早島町	2.9	27.5	114.1
浅口郡			
里庄町	4.9	22.5	190.7
小田郡			
矢掛町	11.1	47.0	349.0
真庭郡			
新庄村	7.0	13.1	52.6
苫田郡			
鏡野町	41.8	89.7	460.3
勝田郡			
勝央町	13.1	28.4	248.7
奈義町	15.7	10.9	281.7
英田郡			
西栗倉村	11.1	-	49.0
久米郡			
久米南町	9.7	42.6	324.8
美咲町	19.3	177.1	1 028.3
加賀郡			
吉備中央町	45.8	161.7	855.9

91 橋梁延長(国道・県道、100メートル以上)

平成26年4月1日現在

橋名	所屬市郡	路線名	延長	幅員	川名
【国土交通省管理】					
備前大架橋	瀬戸内市	2号	465	10.1	吉井川
竹原高架橋	岡山市	"	432	30.0	"
秋芳川高架橋	"	"	228	19.0	秋芳川
秋芳川橋	"	"	275	14.0	"
西大寺高架橋	"	"	2 104	18.0	"
百間川橋	"	"	389	25.8	百間川
倉田高架橋	"	"	415	18.0	"
平井高架橋	"	"	292	23.0	"
旭川大架橋	"	"	340	29.0	旭川
洲崎高架橋	"	"	943	18.0	百間川
豊成田高架橋	"	"	335	18.0	"
泉田保倉高架橋	"	"	664	18.0	"
新米倉高架橋	"	"	262	17.0	"
大古池高架橋	"	"	1 083	18.0	"
古池高架橋	倉敷市	"	192	21.9	笹ヶ瀬川
大小西島高架橋	"	"	388	18.0	"
大小西島高架橋	"	"	1 106	17.9	"
大小西島高架橋	"	"	262	18.0	"
大小西島高架橋	"	"	880	18.0	"
大小西島高架橋	"	"	311	9.0	"
大小西島高架橋	"	"	630	11.5	"
大小西島高架橋	"	"	866	10.4	"
大小西島高架橋	"	"	719	13.5	"
大小西島高架橋	"	"	2 489	11.3	"
大小西島高架橋	"	"	424	11.1	"
大小西島高架橋	"	"	226	11.3	"
大小西島高架橋	"	"	142	11.3	里見川
大小西島高架橋	"	"	220	11.3	"
大小西島高架橋	笠岡市	"	147	15.5	今立川
大小西島高架橋	岡山市	30号	271	18.5	"
大小西島高架橋	"	"	180	21.0	笹ヶ瀬川
大小西島高架橋	"	"	275	21.0	倉敷川
大小西島高架橋	玉野市	"	269	24.3	"
大小西島高架橋	"	"	110	10.3	伊達池川
大小西島高架橋	"	"	127	17.1	"
大小西島高架橋	岡山市	53号	124	15.0	"
大小西島高架橋	"	"	190	12.0	"
大小西島高架橋	"	"	273	18.5	"
大小西島高架橋	"	"	131	12.7	"
大小西島高架橋	"	"	176	16.8	笹ヶ瀬川
大小西島高架橋	"	"	302	11.7	"
大小西島高架橋	"	"	133	13.5	宇甘川
大小西島高架橋	岡山市	"	272	12.5	旭生寺川
大小西島高架橋	津島郡	"	162	8.8	"
大小西島高架橋	津島郡	"	118	8.8	"
大小西島高架橋	津島郡	"	134	23.8	吉井川
大小西島高架橋	"	"	167	28.8	"
大小西島高架橋	"	"	124	19.0	"
大小西島高架橋	"	"	289	9.1	"
大小西島高架橋	"	"	119	20.4	"
大小西島高架橋	"	"	127	19.7	加茂川
大小西島高架橋	"	"	112	10.3	"
大小西島高架橋	"	"	138	14.5	"
大小西島高架橋	勝田郡	"	180	14.0	馬桑川
大小西島高架橋	"	"	9	100.0	"
大小西島高架橋	岡山市	180号	167	23.8	笹ヶ瀬川
大小西島高架橋	"	"	318	17.0	"
大小西島高架橋	"	"	460	34.4	"
大小西島高架橋	"	"	276	27.7	"
大小西島高架橋	"	"	186	28.3	"
大小西島高架橋	"	"	115	36.8	笹ヶ瀬川
【岡山県管理】					
邑第上跨線橋	岡山市	飯井宿線	475	8.0	吉井川
早一跨瀧橋	野市	田井新港線	196	12.0	吉井川
江西与川味大橋	久米郡	玉野福田線	135	8.0	"
金剛作大大橋	和氣郡	429号	167	4.5	旭通川
備周匝高架橋	赤磐市	"	111	9.8	谷剛川
周匝高架橋	赤磐市	374号	185	8.0	吉井川
周匝高架橋	赤磐市	"	366	9.8	"
周匝高架橋	赤磐市	"	347	10.5	"
周匝高架橋	赤磐市	"	113	10.5	"
周匝高架橋	赤磐市	御津佐伯線	254	9.8	吉井川
周匝高架橋	赤磐市	"	345	9.8	"

資料：国土交通省岡山国道事務所、県道路建設課、岡山市道路管理課

注) 自転車橋及び歩道橋(側道橋を含む)は、掲載していない。供用開始前のものは除く。

91 橋梁延長(国道・県道、100メートル以上) (つづき)

(単位 m)

橋名			所属市郡	路線名	延長	幅員	川名		
和金安大八霞新川船新下船下富総水中連豪南二真井笠中観伏弦鴨中大神三馬鳴成落北愛高田西玉か高秋長新井美別新唐勝新鹿久神荒小福落新引和細石新浜藤鷺勝今	養杉塔	氣剛寺	和備	岡山赤穂線	290	6.0	吉井川	井剛川	川
				赤穂線	124	6.8			
養杉塔	谷寺	大	備	赤穂線	103	6.4	八塔寺川	川	川
				赤穂線	145	7.0			
養杉塔	川	大	備	赤穂線	130	7.0	高梁川	川	川
				赤穂線	429号	643			
養杉塔	川	大	備	赤穂線	486号	459	高梁川	川	川
				赤穂線	倉敷	178			
養杉塔	川	大	備	赤穂線	倉敷	554	高梁川	川	川
				赤穂線	倉敷	198			
養杉塔	川	大	備	赤穂線	倉敷	272	高梁川	川	川
				赤穂線	倉敷	552			
養杉塔	川	大	備	赤穂線	倉敷	480	高梁川	川	川
				赤穂線	倉敷	118			
養杉塔	川	大	備	赤穂線	倉敷	473	高梁川	川	川
				赤穂線	倉敷	185			
養杉塔	川	大	備	赤穂線	倉敷	263	高梁川	川	川
				赤穂線	倉敷	517			
養杉塔	川	大	備	赤穂線	倉敷	349	高梁川	川	川
				赤穂線	倉敷	250			
養杉塔	川	大	備	赤穂線	倉敷	246	高梁川	川	川
				赤穂線	倉敷	192			
養杉塔	川	大	備	赤穂線	倉敷	265	高梁川	川	川
				赤穂線	倉敷	237			
養杉塔	川	大	備	赤穂線	倉敷	172	高梁川	川	川
				赤穂線	倉敷	196			
養杉塔	川	大	備	赤穂線	倉敷	180	高梁川	川	川
				赤穂線	倉敷	167			
養杉塔	川	大	備	赤穂線	倉敷	108	高梁川	川	川
				赤穂線	倉敷	127			
養杉塔	川	大	備	赤穂線	倉敷	114	高梁川	川	川
				赤穂線	倉敷	170			
養杉塔	川	大	備	赤穂線	倉敷	174	高梁川	川	川
				赤穂線	倉敷	140			
養杉塔	川	大	備	赤穂線	倉敷	146	高梁川	川	川
				赤穂線	倉敷	180号			
養杉塔	川	大	備	赤穂線	倉敷	313号	高梁川	川	川
				赤穂線	倉敷	162			
養杉塔	川	大	備	赤穂線	倉敷	142	高梁川	川	川
				赤穂線	倉敷	160			
養杉塔	川	大	備	赤穂線	倉敷	230	高梁川	川	川
				赤穂線	倉敷	484号			
養杉塔	川	大	備	赤穂線	倉敷	196	高梁川	川	川
				赤穂線	倉敷	126			
養杉塔	川	大	備	赤穂線	倉敷	137	高梁川	川	川
				赤穂線	倉敷	151			
養杉塔	川	大	備	赤穂線	倉敷	129	高梁川	川	川
				赤穂線	倉敷	133			
養杉塔	川	大	備	赤穂線	倉敷	106	高梁川	川	川
				赤穂線	倉敷	106			
養杉塔	川	大	備	赤穂線	倉敷	124	高梁川	川	川
				赤穂線	倉敷	124			
養杉塔	川	大	備	赤穂線	倉敷	120	高梁川	川	川
				赤穂線	倉敷	180号			
養杉塔	川	大	備	赤穂線	倉敷	164	高梁川	川	川
				赤穂線	倉敷	130			
養杉塔	川	大	備	赤穂線	倉敷	115	高梁川	川	川
				赤穂線	倉敷	115			
養杉塔	川	大	備	赤穂線	倉敷	105	高梁川	川	川
				赤穂線	倉敷	182号			
養杉塔	川	大	備	赤穂線	倉敷	106	高梁川	川	川
				赤穂線	倉敷	106			
養杉塔	川	大	備	赤穂線	倉敷	116	高梁川	川	川
				赤穂線	倉敷	116			
養杉塔	川	大	備	赤穂線	倉敷	148	高梁川	川	川
				赤穂線	倉敷	133			
養杉塔	川	大	備	赤穂線	倉敷	170	高梁川	川	川
				赤穂線	倉敷	181号			
養杉塔	川	大	備	赤穂線	倉敷	113	高梁川	川	川
				赤穂線	倉敷	313号			
養杉塔	川	大	備	赤穂線	倉敷	160	高梁川	川	川
				赤穂線	倉敷	160			
養杉塔	川	大	備	赤穂線	倉敷	139	高梁川	川	川
				赤穂線	倉敷	114			
養杉塔	川	大	備	赤穂線	倉敷	151	高梁川	川	川
				赤穂線	倉敷	151			
養杉塔	川	大	備	赤穂線	倉敷	192	高梁川	川	川
				赤穂線	倉敷	192			
養杉塔	川	大	備	赤穂線	倉敷	258	高梁川	川	川
				赤穂線	倉敷	179号			
養杉塔	川	大	備	赤穂線	倉敷	197	高梁川	川	川
				赤穂線	倉敷	124			
養杉塔	川	大	備	赤穂線	倉敷	108	高梁川	川	川
				赤穂線	倉敷	108			
養杉塔	川	大	備	赤穂線	倉敷	220	高梁川	川	川
				赤穂線	倉敷	118			
養杉塔	川	大	備	赤穂線	倉敷	118	高梁川	川	川
				赤穂線	倉敷	155			
養杉塔	川	大	備	赤穂線	倉敷	181号	高梁川	川	川
				赤穂線	倉敷	429号			
養杉塔	川	大	備	赤穂線	倉敷	133	高梁川	川	川
				赤穂線	倉敷	133			
養杉塔	川	大	備	赤穂線	倉敷	153	高梁川	川	川
				赤穂線	倉敷	188			
養杉塔	川	大	備	赤穂線	倉敷	137	高梁川	川	川
				赤穂線	倉敷	137			
養杉塔	川	大	備	赤穂線	倉敷	140	高梁川	川	川
				赤穂線	倉敷	140			

92 JR旅客及び貨物輸送実績

平成26年度

線名 駅名	営業路線 (累計キロ数)	乗車人員 (人 / 日)			貨物 (1,000 t)			
		普通	定期	計	発送	到着		
新幹	岡山 倉敷線	県境から	-	-	
		県境まで	68.6	-	-	
山陽本線	石永気山富戸道山島原山瀬瀬庄敷知敷光方庄岡	県境から	2.4	59	128	187	-	-
			9.5	128	352	479	-	-
			14.8	373	988	1 361	-	-
			19.4	165	1 224	1 388	-	-
			23.5	205	466	671	-	-
			28.0	594	1 907	2 502	-	-
			32.7	365	1 039	1 404	-	-
			36.1	834	2 562	3 396	-	-
			38.9	990	2 021	3 011	-	-
			40.8	664	2 429	3 093	-	-
			43.4	31 354	32 385	63 739	-	-
			-	-	-	-	253	267
			46.8	1 515	2 528	4 043	-	-
			49.9	1 088	2 918	4 006	-	-
			54.6	2 244	4 920	7 164	-	-
			59.3	7 968	10 848	18 816	-	-
			63.3	773	1 975	2 747	-	-
			68.6	2 496	5 006	7 501	-	-
			74.9	502	1 850	2 352	-	-
			78.4	679	2 309	2 988	-	-
	82.4	343	934	1 277	-	-		
	87.1	1 182	2 441	3 623	-	-		
	92.4							
瀬戸大橋線	岡山 西尾島原町松見町島崎茶屋町から	岡山から	2.5	493	1 037	1 529	-	-
			4.5	438	897	1 334	-	-
			8.3	842	2 164	3 006	-	-
			10.2	50	97	147	-	-
			11.9	351	695	1 046	-	-
			13.2	28	26	54	-	-
			14.9	1 143	2 461	3 605	-	-
			17.8	47	102	149	-	-
			20.5	53	141	194	-	-
			24.6	140	294	434	-	-
			27.8	1 469	2 656	4 124	-	-
			3.2	57	224	281	-	-
			6.0	63	188	251	-	-
	7.9	42	214	257	-	-		
	9.2	77	339	416	-	-		
	11.7	48	346	394	-	-		
	15.4	67	206	273	-	-		
	17.9	413	775	1 188	-	-		
伯備線	倉敷から	倉敷から	7.3	511	1 358	1 869	-	-
			10.7	858	2 350	3 208	-	-
			15.3	29	116	145	-	-
			19.0	16	87	103	-	-
			22.7	60	209	269	-	-
			29.6	19	60	79	-	-
			34.0	619	1 373	1 992	-	-
			38.8	10	42	52	-	-
			42.7	15	57	72	-	-
			47.4	4	11	15	-	-
			55.2	17	36	53	-	-
			59.7	35	86	120	-	-
			64.4	442	373	815	-	-
			68.3	-	1	1	-	-
			70.8	3	15	18	-	-
			77.0	1	10	11	-	-
			82.8	3	10	13	-	-
	87.5							
吉備線	岡山 三宮津松守部社	岡山から	1.9	210	729	939	-	-
			3.3	125	176	301	-	-
			6.5	270	605	875	-	-
			8.4	201	354	555	-	-
			11.0	334	957	1 291	-	-
			13.4	146	424	570	-	-
			16.2	151	630	780	-	-
			18.8	235	577	811	-	-
			20.4					
			20.4					

注) 1 *印は、駅員無配置駅である。

資料：西日本旅客鉄道(株)岡山支社、日本貨物鉄道(株)岡山支店

2 乗車人員(人/日)の計は、各駅ごとに総数から算出しているため内訳の合計と一致しない場合がある。

線名 駅名	営業路線 (累計キロ数)	乗車人員 (人 / 日)			貨物 (1,000 t)	
		普通	定期	計	発送	到着
赤穂線						
* 寒日	河 県境から	1.6	37	108	145	-
* 伊備	河 生	4.1	160	181	341	-
* 備前	河 里	9.7	27	189	216	-
* 西片	河 上	13.0	34	112	146	-
* 伊香	河 上	14.3	83	461	544	-
* 香長	河 上	16.5	122	301	423	-
* 邑登	河 船	20.5	69	225	294	-
* 大富	河 船	24.3	313	830	1 143	-
* 西寺	河 船	27.9	465	1 188	1 653	-
* 大富	河 船	30.0	52	147	199	-
* 大多	河 船	33.2	780	2 582	3 362	-
	河 船	36.1	384	1 028	1 412	-
	河 船	39.4				-
津山線						
法界	岡 院	2.3	310	750	1 059	-
* 備前	岡 院	5.1	22	75	97	-
* 玉牧	岡 柏	7.5	20	61	81	-
* 野々	岡 山	11.4	11	30	41	-
* 金津	岡 口	16.7	16	105	121	-
* 建部	岡 川	19.7	166	696	862	-
* 福渡	岡 部	27.0	18	176	194	-
* 神目	岡 渡	30.3	62	181	243	-
* 弓削	岡 目	36.5	9	61	70	-
* 誕生	岡 削	40.5	44	177	221	-
* 小原	岡 寺	43.5	8	38	45	-
* 亀山	岡 原	45.5	7	20	27	-
* 津山	岡 甲	49.1	58	188	247	-
	岡 山	53.4	3	17	20	-
	岡 山	56.8	5	17	22	-
	津 山	58.7				-
姫新線						
* 美作	居 県境から	1.7	7	23	30	-
* 美作	居 江	7.1	3	48	52	-
* 檀原	居 原	10.5	1	24	25	-
* 林野	居 野	14.5	29	112	141	-
* 勝間	居 田	18.4	13	139	152	-
* 西勝	居 間	21.4	8	11	18	-
* 美作	居 大	23.4	8	16	23	-
* 東津	居 山	27.8	12	107	119	-
* 院庄	居 山	30.4	781	1 310	2 091	-
* 美作	居 代	34.9	9	26	34	-
* 坪千	居 井	39.7	2	48	50	-
* 美作	居 分	42.4	5	17	22	-
* 美作	居 追	48.0	1	25	26	-
* 美作	居 落	55.0	18	205	223	-
* 古久	居 合	58.7	2	59	61	-
* 中国	居 世	63.0	22	189	211	-
* 月勝	居 山	67.9	26	307	333	-
* 富田	居 田	72.7	2	76	78	-
* 富原	居 部	78.8	3	37	41	-
* 丹部	居 部	85.3	3	57	60	-
* 岩山	居 部	89.1	1	15	16	-
	居 山	93.9	3	3	6	-
	新 見	102.2				-
芸備線						
* 坂根	備 中	3.9	0	2	2	-
* 市岡	備 中	6.5	1	9	10	-
* 矢野	備 岡	10.0	1	16	17	-
	備 神	13.0	3	20	23	-
	備 馳	15.7				-
因美線						
* 高野	津 野	6.7	3	20	22	-
* 美作	津 尾	11.9	2	54	56	-
* 三浦	津 尾	14.1	7	13	19	-
* 美加	津 尾	17.6	12	69	81	-
* 美知	津 尾	21.4	0	8	9	-
* 美作	津 尾	24.9	1	12	13	-
	津 井	29.8				-
	県 境					-

資料：西日本旅客鉄道(株)岡山支社、日本貨物鉄道(株)岡山支店

93 私有鉄道旅客及び貨物輸送実績

(1) 水島臨海鉄道

年 度 駅 名	営業路線 (累計キロ数)	旅 客		貨 物	
		乗 車	降 車	発 送	到 着
	km	人	人	t	t
平成22年度	12.8	1 593 220	1 593 220	306 362	147 266
23	12.8	1 643 743	1 643 743	293 677	145 044
24	12.8	1 667 555	1 667 555	276 373	124 670
25	12.8	1 716 024	1 716 024	270 364	128 407
26	12.8	1 660 183	1 660 183	273 919	131 145
倉敷市	-	770 261	770 710	-	-
球場前	2.0	64 140	64 131	-	-
西富井	3.6	119 423	119 526	-	-
福井	4.4	89 521	89 515	-	-
浦田	5.5	126 989	126 974	-	-
弥生	7.5	106 221	105 524	-	-
栄	8.2	86 062	85 958	-	-
常盤	8.6	56 943	56 878	-	-
水島	9.2	219 689	220 134	-	-
三菱自工前	10.4	20 934	20 833	-	-
倉敷貨物ターミナル	11.2	-	-	-	-
西埠頭	11.2	-	-	-	-
東水島	12.8	-	-	273 919	131 145

注) 貨物の発送・到着トン数は、JRに引き継ぐため一致しない。

資料：水島臨海鉄道(株)

(2) 岡山電気軌道

年 度	年度末現在	年度内輸送実績
	営業キロ数	乗 客
	km	人
平成22年度	4.7	3 332 791
23	4.7	3 517 956
24	4.7	3 543 429
25	4.7	3 531 779
26	4.7	3 664 800

資料：岡山電気軌道(株)

(3) 智頭急行

年 度	年度末現在 営業キロ数	年 度 内 輸 送 人 員		
		総 数	定 期 外	定 期
	km	人	人	人
平成22年度	56.1	1 050 890	932 570	118 320
23	56.1	1 029 121	920 521	108 600
24	56.1	1 064 921	959 261	105 660
25	56.1	1 054 972	931 372	123 600
26	56.1	1 066 762	956 542	110 220

注) 1 営業キロ数、輸送人員とも兵庫県及び鳥取県部分を含む路線全体の数字である。

資料：智頭急行(株)

2 智頭線は平成26年度末現在、上郡駅～智頭駅であり、岡山県内の駅は宮本武蔵駅～あわくら温泉駅である。

(4) 井原鉄道

(単位 人)

年 度 ・ 月	輸 送 人 員				
	合 計	定 期 外	定 期		
			計	通 勤	通 学
平成 22 年度	967 013	334 313	632 700	281 700	351 000
23	967 790	327 330	640 460	284 720	355 740
24	1 002 426	354 306	648 120	290 040	358 080
25	1 098 368	386 408	711 960	308 760	403 200
26	1 112 178	403 038	709 140	327 960	381 180
26 年 4 月	95 741	31 421	64 320	24 720	39 600
5	103 179	34 119	69 060	27 420	41 640
6	88 741	29 461	59 280	26 760	32 520
7	91 561	35 101	56 460	27 360	29 100
8	96 346	37 066	59 280	27 960	31 320
9	90 889	31 849	59 040	26 100	32 940
10	99 158	33 218	65 940	28 080	37 860
11	95 558	32 318	63 240	28 320	34 920
12	88 865	35 405	53 460	27 240	26 220
27 年 1 月	98 572	36 832	61 740	27 960	33 780
2	82 463	30 683	51 780	27 480	24 300
3	81 105	35 565	45 540	28 560	16 980

注) 1 広島県部分を含む路線全体の数字である。

資料：井原鉄道(株)

2 井原線は平成26年度末現在、路線全体の営業キロ数は41.7kmであり、うち岡山県内は35.121kmである。

94 航空旅客及び貨物輸送実績

岡山空港

年 度	定期便着陸回数	旅 客		貨 物	
		乗 客 数	降 客 数	積 荷 数	降 荷 数
平成 22 年度	5 244	642 217	654 571	3 858 988	2 021 644
23	4 896	625 441	630 294	4 852 720	1 523 080
24	4 966	649 899	661 667	4 410 756	1 749 109
25	5 298	692 765	676 307	3 266 863	1 907 627
26	5 141	672 545	681 998	2 282 426	2 367 843

注) 1 旅客乗降数には、不定期客及び遊観客は含まない。

資料：岡山空港管理事務所

2 貨物積荷降荷数には、郵便物は含まない。

見開き調整のため空白

95 自動車保有台数

(単位 台)

年 月	総 数	貨 物 用				乗 合 自 動 車	乗 用		特 種 用 途 車	大 型 特 殊 車	小 型 二 輪 車	軽 自 動 車	
		普通車	小型四輪	小型 三輪	被けん 引 車		普通車	小型車				二輪車	三、四輪車
平成23年3月末	1 480 053	41 875	58 771	18	1 756	3 133	256 622	391 846	21 569	5 250	23 099	24 069	652 045
24	1 489 499	41 496	57 330	18	1 780	3 119	260 719	388 412	21 381	5 237	23 675	24 046	662 286
25	1 500 549	41 238	56 021	20	1 791	3 044	263 963	383 221	21 457	5 211	24 523	24 192	675 868
26	1 511 527	41 339	55 260	19	1 825	3 047	269 278	375 319	21 465	5 241	25 406	24 143	689 185
27	1 519 243	41 593	54 639	20	1 853	3 047	272 556	367 047	21 645	5 270	25 736	24 690	701 147
26年4月末	1 513 478	41 277	55 164	19	1 827	3 047	269 023	374 393	21 453	5 241	25 556	24 680	691 798
5	1 515 338	41 280	55 128	20	1 835	3 050	269 255	374 107	21 405	5 245	25 660	24 722	693 631
6	1 517 905	41 289	55 085	20	1 840	3 039	269 806	373 722	21 446	5 248	25 760	24 824	695 826
7	1 519 965	41 330	55 062	20	1 842	3 039	270 337	373 417	21 472	5 242	25 883	24 895	697 426
8	1 520 865	41 430	55 042	20	1 854	3 051	270 738	373 007	21 487	5 246	25 981	24 962	698 047
9	1 523 106	41 482	54 981	20	1 851	3 061	271 396	372 511	21 536	5 251	26 097	25 027	699 893
10	1 523 302	41 491	54 951	20	1 845	3 057	271 592	371 798	21 543	5 252	26 158	25 089	700 506
11	1 525 382	41 498	54 939	20	1 845	3 051	272 098	371 529	21 593	5 261	26 194	25 083	702 271
12	1 527 625	41 605	54 894	20	1 854	3 048	272 392	370 938	21 628	5 258	26 196	25 101	704 691
27年1月末	1 528 817	41 630	54 859	20	1 854	3 049	272 699	370 833	21 638	5 262	26 209	25 085	705 679
2	1 529 456	41 665	54 829	20	1 860	3 050	273 341	370 342	21 686	5 264	26 139	25 030	706 230
3	1 519 243	41 593	54 639	20	1 853	3 047	272 556	367 047	21 645	5 270	25 736	24 690	701 147

注) 1 貨物用の普通及び小型四輪には、牽引車を含む。
 2 乗用の小型及び特種用途車には、三輪車を含む。
 3 軽自動車の三、四輪車には、特種用途車を含む。

資料：中国運輸局岡山運輸支局

96 市町村別自動車保有台数

平成27年3月末現在

(単位 台)

市町村	登 録 用 自 動 車											登 録 軽三、 四輪車
	合 計	貨 物			乗 合 自 動 車	乗 用		特 種 用 途 車	大 型 特 殊 車	小 型 二 輪 車		
		普通車	小型車	被けん引車		普通車	小型車					
県 計	793 406	41 593	54 659	1 853	3 047	272 556	367 047	21 645	5 270	25 736	701 147	
岡 山 市	300 995	15 187	23 266	405	1 050	105 656	137 278	7 925	1 385	8 843	211 866	
北 区	80 393	
中 区	38 091	
東 区	35 949	
南 区	57 433	
倉 敷 市	192 838	9 212	12 304	921	498	68 722	88 911	4 960	976	6 334	169 020	
津 山 市	45 291	2 734	3 294	77	184	14 447	20 971	1 404	427	1 753	45 726	
玉 野 市	24 464	1 031	1 251	120	98	8 211	12 151	515	264	823	21 992	
笠 岡 市	18 730	1 126	1 043	37	74	6 495	8 664	509	187	595	20 268	
井 原 市	15 580	869	1 017	5	78	5 250	7 162	556	68	575	18 884	
総 社 市	25 415	1 139	1 236	29	73	8 944	12 372	636	122	864	27 170	
高 梁 市	12 725	834	1 080	23	115	3 900	5 631	544	168	430	13 060	
新 見 市	12 557	930	952	22	112	3 919	5 539	527	205	351	15 134	
備 前 市	16 403	1 162	940	67	48	5 283	7 598	425	352	528	14 278	
瀬 戸 内 市	15 253	964	777	16	80	5 144	7 307	391	86	488	15 970	
赤 磐 市	17 926	827	898	36	34	6 287	8 812	324	106	602	17 912	
真 庭 市	20 136	1 241	1 609	19	130	6 042	9 333	678	326	758	25 444	
美 作 市	12 896	776	954	2	118	3 998	6 039	409	117	483	14 861	
浅 口 市	12 698	397	512	2	45	4 452	6 466	316	38	470	14 081	
和 気 郡												
和 気 町	6 048	339	412	21	12	1 964	2 894	175	51	180	6 762	
都 窪 郡												
早 島 町	5 889	454	549	6	13	1 873	2 524	273	34	163	4 168	
浅 口 郡												
里 庄 町	4 032	139	183	-	5	1 440	2 081	61	7	116	4 196	
小 田 郡												
矢 掛 町	5 787	393	413	22	54	1 919	2 590	146	54	196	7 066	
真 庭 郡												
新 庄 村	420	36	31	-	4	127	192	17	8	5	483	
苫 田 郡												
鏡 野 町	5 844	365	371	11	54	1 829	2 661	203	91	259	6 965	
勝 田 郡												
勝 央 町	4 877	391	326	5	16	1 523	2 226	141	40	209	5 274	
奈 義 町	2 705	139	203	-	16	929	1 184	71	21	142	2 816	
英 田 郡												
西 栗 倉 村	691	61	58	-	8	206	316	27	3	12	706	
久 米 郡												
久 米 南 町	1 904	114	114	5	11	599	911	51	13	86	2 469	
美 咲 町	6 386	437	453	1	85	1 868	2 930	209	67	336	7 778	
加 賀 郡												
吉 備 中 央 町	4 916	296	413	1	32	1 529	2 304	152	54	135	6 690	
不 明	-	-	-	-	-	-	-	-	-	-	108	

資料：中国運輸局岡山運輸支局、(一社)全国軽自動車協会連合会

97 船舶入港数、旅客数、貨物出入トン数及び自動車航送車輛台数

年次・港湾	入 港 船 舶 数					
	総 数		商 船			
			外 航		内 航	
	隻 数	総 ト ン 数	隻 数	総 ト ン 数	隻 数	総 ト ン 数
平成22年	95 842	123 957 904	4 426	63 746 345	85 314	58 539 698
23	95 621	125 032 776	4 349	64 933 095	85 171	58 393 463
24	92 578	117 854 793	4 152	64 234 925	81 683	51 927 250
25	83 980	116 424 052	4 018	65 213 570	73 430	49 421 026
26	82 772	114 532 468	4 162	62 676 341	73 368	50 408 244
水 島	33 707	88 053 698	3 753	60 303 198	27 928	26 495 426
宇 野	24 744	18 870 348	153	1 963 782	24 370	16 744 871
岡 山	7 214	5 047 047	5	9 040	7 190	5 034 226
東 備	17 107	2 561 375	251	400 321	13 880	2 133 721

年次・港湾	入 港 船 舶 数 (つ づ き)				乗 降 人 員		
	漁 船		避 難 船 ・ そ の 他		総 数	乗 込 人 員	上 陸 人 員
	隻 数	総 ト ン 数	隻 数	総 ト ン 数			
平成22年	1 825	17 457	4 277	1 654 404	1 591 124	832 636	758 488
23	1 437	14 812	4 664	1 681 406	1 482 852	770 354	712 498
24	2 815	25 806	3 928	1 666 812	1 565 472	785 476	779 996
25	3 492	31 547	3 040	1 757 909	1 596 423	799 994	796 429
26	2 976	27 333	2 266	1 420 550	1 398 847	704 351	694 496
水 島	-	-	2 026	1 255 074	1 591	776	815
宇 野	-	-	221	161 695	958 497	477 709	480 788
岡 山	-	-	19	3 781	229 696	119 040	110 656
東 備	2 976	27 333	-	-	209 063	106 826	102 237

年次・港湾	貨 物 出 入 ト ン 数			自 動 車 航 送 車 輛 台 数		
	総 数	輸 移 出	輸 移 入	総 数	移 出	移 入
平成22年	120 477 633	46 647 584	73 830 049	763 217	377 717	385 500
23	118 173 981	44 965 065	73 208 916	702 444	348 371	354 073
24	109 234 689	40 213 633	69 021 056	677 822	335 545	342 277
25	89 770 389	31 109 527	58 660 862	546 405	269 975	276 430
26	94 926 720	32 434 951	62 491 769	484 072	241 746	242 326
水 島	89 907 610	30 754 797	59 152 813	-	-	-
宇 野	3 043 180	1 412 007	1 631 173	377 905	186 292	191 613
岡 山	1 395 651	253 116	1 142 535	64 960	34 519	30 441
東 備	580 279	15 031	565 248	41 207	20 935	20 272

注) 1 水島港、宇野港、岡山港及び東備港を掲載した。

資料：県港湾課「港湾統計年報」

2 入港船舶は、積載貨物の有無にかかわらず総トン数5トン以上の船舶である。

3 出入貨物は、2の制限にかかわらず船舶によって出入したものすべてである。

4 貨物出入トン数は、フレートトンである。

5 商船は、自動車航送船（フェリー）を含む。

98 自動車旅客輸送実績

(単位 車両数 台、走行キロ 千km、輸送人員 千人)

年 度	乗用自動車(ハイヤー、タクシー)			一般乗合旅客自動車(バス)			一般貸切旅客自動車(観光バス)		
	車 両 数	総走行キロ	輸送人員	車 両 数	実車走行キロ	輸送人員	車 両 数	総走行キロ	輸送人員
平成22年度	3 720	117 620	15 285	692	31 738	28 493	823	27 178	3 401
23	3 567	112 193	14 649	708	32 684	28 552	871	28 987	3 861
24	3 512	109 102	14 765	617	28 471	26 489	882	26 110	3 321
25	3 420	105 317	14 253	669	33 591	27 271	913	27 060	3 215
26	3 400	100 149	13 623	610	27 842	26 771	851	22 425	3 075

資料：中国運輸局岡山運輸支局

99 瀬戸大橋通行台数

(単位 台)

年度・月	計	車 種 区 分					一日平均
		軽自動車等	普通車	中型車	大型車	特大車	
平成22年度	7 562 085	851 490	4 691 148	589 693	1 280 455	149 299	20 718
23	7 282 774	849 725	4 376 326	592 338	1 312 992	151 393	19 898
24	7 402 312	923 072	4 381 048	608 144	1 340 834	149 214	20 280
25	7 629 240	994 219	4 387 761	663 546	1 429 091	154 623	20 902
26	7 617 100	1 031 108	4 271 915	666 028	1 488 035	160 014	20 869
26年4月	593 168	77 377	324 470	54 500	123 860	12 961	19 772
5	724 361	105 124	433 088	53 964	118 780	13 405	23 366
6	565 361	74 877	304 268	52 838	120 954	12 424	18 845
7	614 157	79 139	335 412	57 597	129 209	12 800	19 812
8	773 804	107 230	482 395	54 171	117 933	12 075	24 961
9	622 190	86 746	343 009	55 679	123 163	13 593	20 740
10	609 839	80 313	322 268	59 305	132 297	15 656	19 672
11	650 595	89 165	367 024	55 633	123 337	15 436	21 687
12	623 575	80 475	337 770	58 332	133 647	13 351	20 115
27年1月	620 342	84 387	355 880	51 691	116 802	11 582	20 011
2	538 131	69 926	285 504	52 588	117 335	12 778	19 219
3	681 577	96 349	380 827	59 730	130 718	13 953	21 986

資料：本州四国連絡高速道路(株)岡山管理センター

100 情報通信サービスの加入・契約状況

(1) 電話加入数

年次	総数	種 類 別		利 用 種 別		ビ ル 電 話
		単 独	共 同	事 務 用	住 宅 用	
平成23年3月末	483 055	482 701	52	97 994	384 707	302
24	443 746	443 416	45	91 533	351 928	285
25	411 302	410 069	34	84 070	326 967	265
26	381 306	380 164	10	78 001	303 054	251
27	353 979	353 742	9	71 552	282 190	237

資料：西日本電信電話(株)岡山支店

(2) ブロードバンド契約数

年次	合 計	F T T H アクセスサービス	D S L アクセスサービス	C A T V アクセスサービス	F W A アクセスサービス	B W A アクセスサービス	L T E (3.9世代携帯電話 アクセスサービス)
平成23年3月末	440 699	250 086	121 416	67 613	827	757	…
24	475 296	281 786	102 019	67 697	675	23 119	…
25	791 072	310 439	86 251	62 989	439	46 833	284 121
26	1 159 167	337 592	71 971	53 937	410	79 574	615 683
27	1 587 165	367 099	60 645	46 803	382	218 626	893 610

資料：中国総合通信局

(3) 携帯電話加入契約数

(単位 台)

年次	携 帯 電 話 加 入 契 約 数		
	岡 山 県	中 国	全 国
平成23年3月末	1 641 984	6 329 793	119 535 344
24	1 736 407	6 671 544	128 204 758
25	1 810 517	6 969 712	136 043 361
26	1 864 777	7 211 775	144 014 699
27	1 933 937	7 472 697	152 697 747

資料：中国総合通信局

101 郵便局数等調

平成27年3月末現在

市 郡	日 本 郵 便 株 式 会 社 店 舗			監 査 室	郵 便 切 手 類 販 売 所 等	郵 便 差 出 箱
	直 営 の 郵 便 局		簡 易 郵 便 局			
	郵 便 局	分 室				
総 数	417	2	113	1	2 681	3 884
市 計	368	2	95	1	2 452	3 398
岡 山 市	108	2	12	1	833	1 031
北 区	54	2	5	1	437	506
中 区	16	-	-	-	127	167
東 区	19	-	4	-	124	174
南 区	19	-	3	-	145	184
倉 敷 市	64	-	6	-	510	599
津 山 市	22	-	20	-	169	268
玉 野 市	14	-	1	-	78	109
笠 岡 市	18	-	4	-	79	128
井 原 市	15	-	6	-	72	107
総 社 市	10	-	1	-	99	135
高 梁 市	19	-	8	-	93	147
新 見 市	21	-	6	-	88	133
備 前 市	12	-	7	-	62	115
瀬 戸 内 市	10	-	3	-	50	94
赤 磐 市	9	-	6	-	70	123
真 庭 市	22	-	6	-	115	185
美 作 市	19	-	8	-	94	161
浅 口 市	5	-	1	-	40	63
郡 計	49	-	18	-	229	486
和 気 郡	6	-	-	-	37	73
都 窪 郡	1	-	-	-	18	22
浅 口 郡	1	-	-	-	13	19
小 田 郡	5	-	1	-	16	47
真 庭 郡	1	-	-	-	5	6
苫 田 郡	8	-	4	-	23	67
勝 田 郡	6	-	2	-	34	62
英 田 郡	1	-	-	-	5	9
久 米 郡	11	-	10	-	46	108
加 賀 郡	9	-	1	-	32	73

資料：日本郵便株式会社中国支社

注) 簡易郵便局は、業務を委託している郵便局であり、簡易郵便局の店舗数には、一時閉鎖中の9局を含む。

12 商業、貿易及び観光

102 産業分類別事業所数、従業者数、年間商品販売額、その他の収入額、商品手持額、売場面積

(単位 従業者数 人、金額 万円、面積 m²)

産業分類 (小分類)	事業所数	従業者数	年間商品販売額	その他の収入額	売場面積
平成24年2月1日	22 174	157 403	469 299 104	6 120 923	2 284 270
平成26年7月1日	22 037	163 919	457 962 762	13 345 161	2 338 734
卸売業計	5 495	45 974	271 112 432	5 935 809	-
各種商品卸売業	21	123	729 698	337	-
各種商品卸売業	21	123	729 698	337	-
繊維・衣服等卸売業	297	3 360	7 753 498	132 875	-
繊維品卸売業(衣服、身の回り品を除く)	51	293	1 018 912	3 069	-
衣服卸売業	137	1 428	5 122 272	126 734	-
身の回り品卸売業	96	1 512	1 612 314	3 072	-
飲食料品卸売業	1 100	9 744	69 205 858	1 528 854	-
農畜産物・水産物卸売業	509	5 272	28 120 630	1 396 481	-
食料・飲料卸売業	566	4 336	41 085 228	132 373	-
建築材料、鉱物・金属材料等卸売業	1 298	9 216	68 602 684	1 465 167	-
建築材料卸売業	582	4 015	23 852 938	851 910	-
化学製品卸売業	233	1 728	11 787 955	98 697	-
石油・鉱物卸売業	113	895	15 847 817	288 411	-
鉄鋼製品卸売業	145	1 015	10 136 279	163 408	-
非鉄金属卸売業	36	215	3 532 151	3 274	-
再生資源卸売業	173	1 277	3 445 544	59 467	-
機械器具卸売業	1 533	12 826	60 755 566	2 083 792	-
産業機械器具卸売業	617	4 500	20 901 312	949 296	-
自動車卸売業	317	2 688	11 828 467	312 934	-
電気機械器具卸売業	365	3 479	17 680 109	451 203	-
その他の機械器具卸売業	224	1 991	10 345 678	370 359	-
その他の卸売業	1 246	10 705	64 065 128	724 784	-
家具・建具・じゅう器等卸売業	206	1 308	5 713 494	30 130	-
医薬品・化粧品等卸売業	288	3 605	28 997 335	51 702	-
紙・紙製品卸売業	79	632	3 890 998	84 600	-
他に分類されない卸売業	657	4 486	25 463 301	558 352	-
卸売業・管理、補助的事業所等	80	1 176
小売業計	16 542	117 945	186 850 330	7 409 352	2 338 734
各種商品小売業	69	3 832	13 867 828	170 628	239 712
百貨店、総合スーパー	22	3 515	13 426 431	168 894	226 674
その他の各種商品小売業(従業者が常時50人未満のもの)	44	222	441 397	1 734	13 038
織物・衣服・身の回り品小売業	2 141	9 820	11 446 720	39 725	295 976
呉服・服地・寝具小売業	247	967	791 080	7 910	20 584
男子服小売業	286	1 396	1 861 593	3 139	48 833
婦人・子供服小売業	974	4 327	5 681 851	14 545	123 200
靴・履物小売業	150	517	864 918	2 133	16 401
その他の織物・衣服・身の回り品小売業	468	2 266	2 247 278	11 998	86 958
飲食料品小売業	4 490	45 213	52 055 238	667 058	714 314
各種食料品小売業	543	17 658	28 750 475	392 467	433 863
野菜・果実小売業	299	1 389	1 202 416	36 660	21 956
食肉小売業	137	661	672 463	2 363	6 613
鮮魚小売業	260	1 002	1 208 566	6 891	10 414
酒小売業	513	1 314	1 554 591	32 502	23 534
菓子・パン小売業	871	4 472	1 981 325	34 466	33 371
その他の飲食料品小売業	1 838	17 793	16 685 402	161 709	184 563
機械器具小売業	2 784	16 187	35 022 083	5 013 231	226 218
自動車小売業	1 655	10 780	23 839 261	4 584 444	56 004
自転車小売業	215	450	277 112	45 258	15 535
機械器具小売業(自動車、自転車を除く)	894	4 603	10 905 710	383 529	154 679
その他の小売業	6 369	37 565	66 456 251	1 376 888	862 514
家具・建具・畳小売業	350	1 528	2 163 757	34 724	84 166
じゅう器小売業	320	800	409 843	7 947	16 893
医薬品・化粧品小売業	1 350	8 179	13 387 564	78 973	122 898
農耕用品小売業	346	1 854	2 997 082	201 808	58 929
燃料小売業	908	5 851	27 926 161	401 801	14 686
書籍・文房具小売業	635	7 043	3 828 809	335 215	65 978
スポーツ用品・がん具・娯楽用品・楽器小売業	391	1 968	2 889 191	32 071	67 996
写真機・時計・眼鏡小売業	349	1 274	1 656 963	38 140	24 162
他に分類されない小売業	1 679	8 628	11 196 881	246 209	406 806
無店舗小売業	689	5 328	8 002 210	141 822	-
通信販売・訪問販売小売業	505	3 401	4 403 685	91 418	-
自動販売機による小売業	76	492	800 411	9 921	-
その他の無店舗小売業	108	1 435	2 798 114	40 483	-
小売業・管理、補助的事業所等	109	2 160

資料：県統計分析課「商業統計調査」

注) 1 年間商品販売額及びその他の収入額は、平成25年1月から12月までの1年間の額であり、消費税額を含む。
 2 その他の収入額は、修理料、仲立手数料、製造業出荷額、飲食部門収入額、サービス業収入額などの商業活動以外の事業の収入額である。
 3 管理、補助的事業所等には産業分類を決定できない事業所を含む。
 4 平成24年の数値は、「経済センサス-活動調査」の数値である。
 5 これらの数値は、経済産業省の公表数値と若干相違する場合もある。

103 産業分類別、従業者規模別事業所数、従業者数、年間商品販売額

平成26年

産業分類(小分類)	合 計			1 ～ 9 人			10 ～ 19 人		
	事業所数	従業者数	年間商品販売額	事業所数	従業者数	年間商品販売額	事業所数	従業者数	年間商品販売額
県 計	16 533	127 313	457 962 762	13 296	45 523	160 390 848	1 972	26 406	99 193 024
卸 売 業 計	3 892	33 630	271 112 432	2 977	11 758	100 165 011	579	7 627	61 578 200
各種商品卸売業	18	113	729 698	14	44	345 732	2	25	X
各種商品卸売業	18	113	729 698	14	44	345 732	2	25	X
繊維・衣服等卸売業	204	1 929	7 753 498	146	540	1 896 260	43	531	2 063 158
繊維品卸売業(衣服,身の回り品を除く)	39	212	1 018 912	32	128	686 677	7	84	332 235
衣服卸売業	91	1 098	5 122 272	60	237	785 096	21	257	1 224 277
身の回り品卸売業	74	619	1 612 314	54	175	424 487	15	190	506 646
飲食品卸売業	835	7 978	69 205 858	618	2 333	20 689 996	127	1 707	14 510 609
農畜産物・水産物卸売業	425	4 547	28 120 630	305	1 288	6 154 954	70	896	3 614 697
食料・飲料卸売業	410	3 431	41 085 228	313	1 045	14 535 042	57	811	10 895 912
建築材料, 鉱物・金属材料等卸売業	930	6 784	68 602 684	734	2 925	36 224 814	134	1 744	15 355 972
建築材料卸売業	425	3 137	23 852 938	330	1 287	10 180 683	69	869	6 833 961
化学製品卸売業	182	1 302	11 787 955	148	587	6 660 692	19	265	1 541 861
石油・鉱物卸売業	80	599	15 847 817	62	264	9 695 687	14	190	2 301 691
鉄鋼製品卸売業	113	822	10 136 279	91	392	7 558 536	14	187	1 219 449
非鉄金属卸売業	19	146	3 532 151	13	44	280 208	5	59	X
再生资源卸売業	111	778	3 445 544	90	351	1 849 008	13	174	397 465
機械器具卸売業	1 063	9 166	60 755 566	822	3 538	25 302 298	150	2 001	17 099 605
産業機械器具卸売業	430	3 436	20 901 312	345	1 449	10 240 174	53	681	4 952 605
自動車卸売業	247	2 282	11 828 467	194	836	4 964 824	29	417	2 157 809
電気機械器具卸売業	225	2 008	17 680 109	171	761	6 302 978	32	427	6 871 489
その他の機械器具卸売業	161	1 440	10 345 678	112	492	3 794 322	36	476	3 117 702
その他の卸売業	842	7 660	64 065 128	643	2 378	15 705 911	123	1 619	X
家具・建具・じゅう器等卸売業	164	1 020	5 713 494	138	488	2 227 280	16	197	X
医薬品・化粧品等卸売業	211	2 847	28 997 335	141	489	1 699 498	35	472	3 852 546
紙・紙製品卸売業	61	530	3 890 998	49	181	903 079	7	92	1 348 802
他に分類されない卸売業	406	3 263	25 463 301	315	1 220	10 876 054	65	858	5 824 228
小 売 業 計	12 641	93 683	186 850 330	10 319	33 765	60 225 837	1 393	18 779	37 614 824
各種商品小売業	60	3 723	13 867 828	30	90	162 647	6	69	X
百貨店, 総合スーパー	22	3 515	13 426 431	-	-	-	-	-	-
その他の各種商品小売業(従業者が常時50人未満のもの)	38	208	441 397	30	90	162 647	6	69	X
繊維物・衣服・身の回り品小売業	1 609	7 642	11 446 720	1 440	4 665	6 655 191	128	1 591	X
呉服・服地・寝具小売業	189	719	791 080	172	494	457 117	14	163	242 660
男子服小売業	204	1 083	1 861 593	175	621	1 002 257	21	267	X
婦人・子供服小売業	725	3 476	5 681 851	670	2 133	3 030 971	32	392	813 406
靴・履物小売業	123	416	864 918	116	336	681 404	7	80	183 514
その他の繊維物・衣服・身の回り品小売業	368	1 948	2 247 278	307	1 081	1 483 442	54	689	X
飲食品小売業	3 472	36 152	52 055 238	2 514	7 339	7 777 382	529	7 462	8 964 898
各種食料品小売業	469	15 737	28 750 475	214	559	647 053	26	378	1 030 711
野菜・果実小売業	241	1 116	1 202 416	216	621	666 174	15	179	232 750
食肉小売業	113	544	672 463	98	321	435 158	12	154	127 841
鮮魚小売業	201	777	1 208 566	189	536	968 522	10	127	X
酒小売業	410	1 046	1 554 591	397	873	1 039 297	13	173	515 294
菓子・パン小売業	646	3 396	1 981 325	544	1 815	1 196 205	87	1 197	559 618
その他の飲食品小売業	1 392	13 536	16 685 402	856	2 614	2 824 973	366	5 254	X
機械器具小売業	2 040	12 332	35 022 083	1 727	5 847	10 217 272	197	2 626	X
自動車小売業	1 194	8 339	23 839 261	958	3 648	6 996 002	146	1 932	X
自転車小売業	164	366	277 112	163	356	X	1	10	X
機械器具小売業(自動車, 自転車を除く)	682	3 627	10 905 710	606	1 843	X	50	684	2 662 397
その他の小売業	4 942	29 644	66 456 251	4 184	14 675	33 395 060	499	6 580	15 832 869
家具・建具・畳小売業	282	1 275	2 163 757	257	777	989 533	20	266	627 486
じゅう器小売業	233	564	409 843	231	529	X	1	13	X
医薬品・化粧品小売業	1 069	6 644	13 387 564	880	3 487	6 749 236	133	1 755	3 866 198
農耕用品小売業	292	1 497	2 997 082	262	1 038	2 099 090	24	305	758 621
燃料小売業	770	5 134	27 926 161	625	2 870	15 343 535	121	1 546	6 604 380
書籍・文房具小売業	469	5 183	3 828 809	301	1 171	1 253 698	83	1 166	945 421
スポーツ用品・がん具・娯楽用品・楽器小売業	287	1 516	2 889 191	241	689	1 185 628	35	425	1 062 195
写真機・時計・眼鏡小売業	296	1 090	1 656 963	286	945	1 248 237	9	121	X
他に分類されない小売業	1 244	6 741	11 196 881	1 101	3 169	X	73	983	1 600 417
無店舗小売業	518	4 190	8 002 210	424	1 149	2 018 285	34	451	713 503
通信販売・訪問販売小売業	371	2 433	4 403 685	316	933	1 827 865	30	392	536 395
自動販売機による小売業	57	382	800 411	44	79	77 393	4	59	177 108
その他の無店舗小売業	90	1 375	2 798 114	64	137	113 027	-	-	-

注1 第102表 脚注参照

2 「管理、補助的事業所等」は従業者規模が決定できない事業所のため、従業者規模別の合計と内訳は一致しない。

3 この統計表中「-」は、該当のないものを示し、「X」は、事業所数が1又は2に関する数値であるため内容を秘匿した箇所である。なお、秘匿数字が推計できる場合には3以上の事業所についても秘匿した。

(単位 従業者数 人、販売額 万円)

20 ~ 29 人			30 ~ 49 人			50 ~ 99 人			100人以上		
事業所数	従業者数	年間商品販売額	事業所数	従業者数	年間商品販売額	事業所数	従業者数	年間商品販売額	事業所数	従業者数	年間商品販売額
601	14 246	45 586 894	343	12 753	54 038 879	249	16 975	61 285 009	72	11 410	37 468 108
150	3 534	23 714 171	105	3 903	37 071 461	62	4 286	32 506 532	19	2 522	16 077 057
2	44	X	-	-	-	-	-	-	-	-	-
2	44	X	-	-	-	-	-	-	-	-	-
4	97	X	7	247	779 533	1	97	X	3	417	2 323 827
-	-	-	-	-	-	-	-	-	-	-	-
2	49	X	5	179	X	1	97	X	2	279	X
2	48	X	2	68	X	-	-	-	1	138	X
40	921	8 608 327	22	814	6 028 131	24	1 615	14 949 378	4	588	4 419 417
18	405	2 105 239	15	547	X	14	926	10 315 856	3	485	X
22	516	6 503 088	7	267	X	10	689	4 633 522	1	103	X
36	853	4 643 666	16	603	7 836 599	10	659	4 541 633	-	-	-
13	307	2 051 377	7	263	1 798 613	6	411	2 988 304	-	-	-
10	234	932 204	4	150	1 805 483	1	66	X	-	-	-
2	48	X	1	36	X	1	61	X	-	-	-
5	118	737 936	2	68	X	1	57	X	-	-	-
-	-	-	1	43	X	-	-	-	-	-	-
6	146	X	1	43	X	1	64	X	-	-	-
42	979	5 361 520	31	1 158	6 085 851	14	1 046	4 948 296	4	444	1 957 996
15	361	1 743 075	12	451	2 278 174	4	352	X	1	142	X
10	223	709 682	7	265	X	6	441	2 133 361	1	100	X
10	229	2 084 767	8	303	1 194 454	3	187	X	1	101	X
7	166	823 996	4	139	X	1	66	X	1	101	X
26	640	4 461 804	29	1 081	16 341 347	13	869	X	8	1 073	7 375 817
5	125	391 431	4	155	X	1	55	X	-	-	-
9	219	2 098 460	15	571	10 068 090	6	406	5 624 191	5	690	5 654 550
-	-	-	2	63	X	3	194	X	-	-	-
12	296	1 971 913	8	292	4 303 003	3	214	766 836	3	383	1 721 267
451	10 712	21 872 723	238	8 850	16 967 418	187	12 689	28 778 477	53	8 888	21 391 051
2	49	X	-	-	-	10	777	2 351 710	12	2 738	11 074 721
-	-	-	-	-	-	10	777	2 351 710	12	2 738	11 074 721
2	49	X	-	-	-	-	-	-	-	-	-
28	663	1 160 145	9	326	514 259	3	180	247 386	1	217	X
3	62	91 303	-	-	-	-	-	-	-	-	-
7	155	312 105	1	40	X	-	-	-	-	-	-
13	335	704 582	6	219	X	3	180	247 386	1	217	X
-	-	-	-	-	-	-	-	-	-	-	-
5	111	52 155	2	67	X	-	-	-	-	-	-
176	4 124	4 647 289	100	3 897	6 027 897	119	8 234	16 076 718	34	5 096	8 561 054
34	842	1 302 000	73	2 905	4 960 963	91	6 349	12 667 284	31	4 704	8 142 464
7	150	169 150	2	71	X	1	95	X	-	-	-
3	69	109 464	-	-	-	-	-	-	-	-	-
1	26	X	-	-	-	1	88	X	-	-	-
-	-	-	-	-	-	-	-	-	-	-	-
13	306	X	2	78	X	-	-	-	-	-	-
118	2 731	2 865 446	23	843	960 189	26	1 702	X	3	392	418 590
65	1 594	6 528 072	36	1 250	4 158 206	13	787	3 662 485	2	228	X
56	1 360	5 436 546	27	927	3 097 096	6	366	1 312 405	1	106	X
-	-	-	-	-	-	-	-	-	-	-	-
9	234	1 091 526	9	323	1 061 110	7	421	2 350 080	1	122	X
151	3 559	X	79	2 838	5 167 697	28	1 841	4 188 186	1	151	X
2	40	X	-	-	-	3	192	X	-	-	-
1	22	X	-	-	-	-	-	-	-	-	-
48	1 110	2 218 361	7	241	X	1	51	X	-	-	-
4	94	X	2	60	X	-	-	-	-	-	-
16	372	3 206 897	6	213	X	2	133	X	-	-	-
49	1 171	709 914	26	912	550 457	9	612	X	1	151	X
4	97	100 715	5	194	447 517	2	111	X	-	-	-
1	24	X	-	-	-	-	-	-	-	-	-
26	629	1 279 592	33	1 218	2 706 025	11	742	1 451 487	-	-	-
29	723	1 646 787	14	539	1 099 359	14	870	2 251 992	3	458	272 284
15	360	1 042 507	3	124	X	5	321	645 652	2	303	X
8	210	526 579	1	34	X	-	-	-	-	-	-
6	153	77 701	10	381	999 578	9	549	1 606 340	1	155	X

資料：県統計分析課「商業統計調査」

104 市町村別従業者規模別事業所数、従業者数、年間商品販売額

平成26年

市町村	合 計			9 人 以 下			10 人 ～ 19 人		
	事業所数	従業者数	年間商品販売額	事業所数	従業者数	年間商品販売額	事業所数	従業者数	年間商品販売額
県 計	16 533	127 313	457 962 762	13 296	45 523	160 390 848	1 972	26 406	99 193 024
市 計	15 547	121 538	435 417 886	12 447	42 928	152 860 194	1 885	25 229	92 948 855
郡 計	986	5 775	22 544 876	849	2 595	7 530 654	87	1 177	6 244 169
岡 山 市	6 311	56 894	259 196 333	4 791	17 365	83 977 711	905	12 071	55 546 194
倉 敷 市	3 634	29 479	94 362 583	2 881	10 035	37 094 492	452	6 097	20 021 348
津 山 市	1 038	8 631	21 557 258	854	3 230	7 561 018	108	1 476	3 617 284
玉 野 市	471	2 466	8 641 402	410	1 197	2 548 635	40	528	1 205 208
笠 岡 市	442	2 656	7 589 691	381	1 214	2 805 910	42	566	2 076 226
井 原 市	392	1 943	4 125 929	352	1 092	2 088 044	28	415	1 165 060
総 社 市	441	3 316	7 321 242	346	1 149	2 802 855	60	798	1 719 123
高 梁 市	431	2 086	3 628 957	385	1 201	2 000 845	34	438	783 423
新 見 市	387	1 968	3 859 563	336	1 036	2 284 332	36	457	733 691
備 前 市	362	2 177	6 808 586	308	875	1 676 975	37	503	2 037 121
瀬 戸 内 市	250	1 727	3 755 554	204	726	1 268 792	26	325	873 229
赤 磐 市	250	2 095	3 549 029	196	643	1 243 701	30	423	639 686
真 庭 市	593	2 973	5 606 422	528	1 674	3 123 010	42	527	1 347 495
美 作 市	294	1 472	2 537 052	266	844	1 468 470	18	228	375 049
浅 口 市	251	1 655	2 878 285	209	647	915 404	27	377	808 718
和 気 郡									
和 気 町	100	601	1 062 504	88	283	527 886	8	101	216 036
都 窪 郡									
早 島 町	115	1 249	14 200 600	84	295	3 547 054	14	195	3 931 987
浅 口 郡									
里 庄 町	71	524	1 221 560	52	195	494 508	14	192	494 466
小 田 郡									
矢 掛 町	169	817	1 143 050	151	431	521 169	12	175	285 822
真 庭 郡									
新 庄 村	11	31	26 878	11	31	26 878	-	-	-
苫 田 郡									
鏡 野 町	92	699	1 612 704	75	223	571 215	10	119	294 299
勝 田 郡									
勝 央 町	93	574	1 556 196	75	241	536 788	13	169	695 649
奈 義 町	51	196	333 274	49	165	X	2	31	X
英 田 郡									
西 栗 倉 村	9	26	59 686	9	26	59 686	-	-	-
久 米 郡									
久 米 南 町	50	248	299 366	43	111	X	5	75	125 397
美 咲 町	98	353	346 257	92	238	266 374	3	40	45 580
加 賀 郡									
吉 備 中央 町	127	457	682 801	120	356	552 083	6	80	X

注) 第102表 脚注参照

(単位 従業者数 人、金額 万円)

20 人 ~ 29 人			30 人 ~ 49 人			50 人 ~ 99 人			100人以上		
事業所数	従業者数	年間商品販売額	事業所数	従業者数	年間商品販売額	事業所数	従業者数	年間商品販売額	事業所数	従業者数	年間商品販売額
601	14 246	45 586 894	343	12 753	54 038 879	249	16 975	61 285 009	72	11 410	37 468 108
575	13 619	44 617 697	331	12 330	50 242 955	240	16 457	58 133 229	69	10 975	36 614 956
26	627	969 197	12	423	3 795 924	9	518	3 151 780	3	435	853 152
280	6 643	27 443 796	170	6 393	29 100 895	125	8 491	39 704 066	40	5 931	23 423 671
140	3 319	9 124 824	85	3 176	11 209 330	57	3 954	8 788 902	19	2 898	8 123 687
36	842	3 121 747	24	881	2 978 078	14	973	X	2	1 229	X
11	249	646 388	5	176	3 730 615	5	316	510 556	-	-	-
9	216	340 458	3	120	X	6	440	820 245	1	100	X
8	191	294 673	2	83	X	2	162	X	-	-	-
21	506	943 683	7	257	397 348	4	281	762 363	3	325	695 870
5	123	179 021	5	175	X	2	149	X	-	-	-
9	199	258 252	4	158	X	2	118	X	-	-	-
8	187	457 696	2	74	X	7	538	X	-	-	-
14	350	604 413	3	103	558 481	3	223	450 639	-	-	-
13	317	484 077	4	137	X	5	299	534 214	2	276	X
11	254	349 769	9	317	363 793	3	201	422 355	-	-	-
4	83	134 797	4	150	X	1	56	X	1	111	X
6	140	234 103	4	130	262 254	4	256	X	1	105	X
2	51	X	1	33	X	-	-	-	1	133	X
8	200	575 938	3	125	X	5	313	2 776 240	1	121	X
4	87	X	-	-	-	1	50	X	-	-	-
2	47	X	3	110	152 433	1	54	X	-	-	-
-	-	-	-	-	-	-	-	-	-	-	-
3	65	51 858	2	61	X	1	50	X	1	181	X
2	52	X	2	61	X	1	51	X	-	-	-
-	-	-	-	-	-	-	-	-	-	-	-
-	-	-	-	-	-	-	-	-	-	-	-
1	29	X	1	33	X	-	-	-	-	-	-
3	75	34 303	-	-	-	-	-	-	-	-	-
1	21	X	-	-	-	-	-	-	-	-	-

資料：県統計分析課「商業統計調査」

105 市町村別卸売業、小売業別事業所数、従業者数、年間商品販売額

平成26年

(単位 従業者数 人、金額 万円)

市 町 村	合 計			卸 売 業			小 売 業		
	事業所数	従業者数	年間商品販売額	事業所数	従業者数	年間商品販売額	事業所数	従業者数	年間商品販売額
県 計	16 533	127 313	457 962 762	3 892	33 630	271 112 432	12 641	93 683	186 850 330
市 計	15 547	121 538	435 417 886	3 727	32 444	256 497 886	11 820	89 094	178 920 000
郡 計	986	5 775	22 544 876	165	1 186	14 598 077	821	4 589	7 586 647
岡 山 市	6 311	56 894	259 196 333	2 024	20 133	178 698 408	4 287	36 761	80 497 925
倉 敷 市	3 634	29 479	94 362 583	811	6 746	48 465 799	2 823	22 733	45 896 784
津 山 市	1 038	8 631	21 557 258	238	1 790	8 379 407	800	6 841	13 177 851
玉 野 市	471	2 466	8 641 402	73	331	4 899 113	398	2 135	3 742 289
笠 岡 市	442	2 656	7 589 691	91	526	3 937 558	351	2 130	3 652 133
井 原 市	392	1 943	4 125 929	48	209	1 275 908	344	1 734	2 850 021
総 社 市	441	3 316	7 321 242	56	359	1 729 481	385	2 957	5 591 761
高 梁 市	431	2 086	3 628 957	55	268	902 984	376	1 818	2 725 973
新 見 市	387	1 968	3 859 563	51	244	1 082 891	336	1 724	2 776 672
備 前 市	362	2 177	6 808 586	62	523	2 657 651	300	1 654	4 150 935
瀬 戸 内 市	250	1 727	3 755 554	41	317	1 639 385	209	1 410	2 116 169
赤 磐 市	250	2 095	3 549 029	35	224	419 558	215	1 871	3 129 471
真 庭 市	593	2 973	5 606 422	78	374	1 402 943	515	2 599	4 203 479
美 作 市	294	1 472	2 537 052	34	161	411 226	260	1 311	2 125 826
浅 口 市	251	1 655	2 878 285	30	239	595 574	221	1 416	2 282 711
和 気 郡									
和 気 町	100	601	1 062 504	14	47	98 182	86	554	964 322
都 窪 郡									
早 島 町	115	1 249	14 200 600	53	728	13 263 899	62	521	936 701
浅 口 郡									
里 庄 町	71	524	1 221 560	18	106	225 543	53	418	996 017
小 田 郡									
矢 掛 町	169	817	1 143 050	18	60	80 138	151	757	1 062 912
真 庭 郡									
新 庄 村	11	31	26 878	2	7	X	9	24	X
苫 田 郡									
鏡 野 町	92	699	1 612 704	15	59	394 287	77	640	1 218 417
勝 田 郡									
勝 央 町	93	574	1 556 196	12	55	351 881	81	519	1 204 315
奈 義 町	51	196	333 274	2	4	X	49	192	X
英 田 郡									
西 栗 倉 村	9	26	59 686	-	-	-	9	26	59 686
久 米 郡									
久 米 南 町	50	248	299 366	7	39	61 317	43	209	238 049
美 咲 町	98	353	346 257	7	17	15 228	91	336	331 029
加 賀 郡									
吉 備 中央 町	127	457	682 801	17	64	107 602	110	393	575 199

注) 第102表 脚注参照

資料：県統計分析課「商業統計調査」

106 産業分類別、販売方法別の事業所数、年間商品販売額

平成26年

(単位 金額 百万円)

産業分類	計		現金販売		電子マネーによる販売		信用販売	
	事業所数	年間商品販売額	事業所数	年間商品販売額	事業所数	年間商品販売額	延事業所数	年間商品販売額
県 計	16 533	4 579 628	14 191	1 551 480	885	57 213	12 732	2 970 935
卸 売 業 計	3 892	2 711 124	1 944	305 458	9	267	3 579	2 405 399
各種商品卸売業	18	7 297	14	1 130	-	-	17	6 167
繊維・衣服等卸売業	204	77 535	116	X	1	X	193	70 756
飲食料品卸売業	835	692 059	560	X	2	X	721	616 019
建築材料、鉱物・金属材料等卸売業	930	686 027	418	X	1	X	838	595 752
機械器具卸売業	1 063	607 556	391	58 202	-	-	1 042	549 354
その他の卸売業	842	640 651	445	73 128	5	171	768	567 352
小 売 業 計	12 641	1 868 503	12 247	1 246 021	876	56 946	9 153	565 536
各種商品小売業	60	138 678	60	96 061	10	6 549	38	36 068
織物・衣服・身の回り品小売業	1 609	114 467	1 590	82 063	120	1 448	1 304	30 956
飲食料品小売業	3 472	520 552	3 422	441 245	449	43 282	1 540	36 025
機械器具小売業	2 040	350 221	1 989	205 871	56	670	2 143	143 680
その他の小売業	4 942	664 563	4 762	376 152	232	4 685	3 805	283 725
無店舗小売業	518	80 022	424	44 629	9	311	323	35 083

注) 1 第102表 脚注参照

資料：経済産業省「商業統計調査」

2 販売方法別の事業所数を合計したものと「合計」の事業所数は一致しない。

107 観光地域別観光客数

(単位 千人)

観光地域名	観光客数		
	平成24年	25	26
後楽園・岡山城周辺	1 824	1 829	2 021
J R 岡山駅周辺	845	979	610
その他岡山市中心部	553	594	990
岡山市・吉備路	1 096	1 102	1 190
岡山市郊外	582	666	644
西大寺・マリンヒルズ	131	163	128
瀬戸・上道地域	176	180	171
倉敷美観地区	3 151	3 069	3 065
児島・鷺羽山島	1 217	1 268	1 125
水島	310	290	262
庄周	215	207	214
津山・鶴山公園	1 190	1 331	1 182
久米・梅の里	403	365	340
勝北・奥津川ラビンの里	170	165	160
王子が岳	349	359	357
玉野・渋川	2 059	2 153	2 130
笠岡・笠岡諸島	1 091	1 168	1 226
井原・田中苑	402	414	424
吉備路・備中国分寺	305	331	485
総社・宝福寺	380	387	307
高梁・備中松山城	199	204	210
成羽・吹屋	202	189	142
新見・井倉峡	305	324	298
備前・閑谷学校	301	237	270
日生・日生諸島	621	363	530
牛窓	133	159	163
邑久・黒井山	512	486	464
吉井	235	235	251
勝山・神庭の滝	215	301	272
落合・醍醐桜	244	276	305
湯原・湯原温泉	403	392	376
蒜山高原	2 970	2 850	2 512
美作・湯郷温泉	868	867	893
英田・岡山国際サーキット	468	357	327
矢掛・矢掛本陣	202	181	227
奥津・奥津温泉	368	352	302
上斎原・恩原高原	206	207	212
鏡野・越畑ふるさと村	321	315	306
勝央・ノースヴィレッジ	443	522	452
奈義・現代美術館	111	112	110
西粟倉・道の駅あわくらんど	178	204	173
久米南・誕生寺	176	169	163
旭・まきばの館	107	98	101
加茂川・円城ふるさと村	176	116	122
賀陽・吉備高原都市	347	339	376

注) 地域別に観光地点等(イベント等を含む)の観光入込客数を集計(延べ人数)。

資料: 県観光課「岡山県観光客動態調査報告書」

108 発地別観光入込客数

(単位 千人)

年次	総数	県内	県外	近畿	中国	四国	関東	中部	九州 沖縄	その他
平成24年	13 222	5 104	8 118	3 351	2 224	973	662	537	263	108
25	12 320	4 464	7 856	3 452	1 982	761	600	737	229	95
26	14 220	5 561	8 659	3 736	2 361	888	695	598	254	127

注) 1 その他は東北・北海道・海外等である。

資料：県観光課「岡山県観光客動態調査報告書」

2 観光庁が策定した「観光入込客数に関する共通基準」に基づき推計した結果であり、1人の観光入込客が複数の観光地点を訪れたとしても、1人回と数える。

109 旅券発給状況

(単位 件)

年 月	発 行 件 数		
	総 数	男	女
平成22年	47 180	22 315	24 865
23	46 434	21 609	24 825
24	45 847	21 612	24 235
25	38 773	18 683	20 090
26	37 783	18 149	19 634
年代別			
0～19歳	7 846	3 632	4 214
20～29歳	9 759	4 345	5 414
30～39歳	6 195	3 294	2 901
40～49歳	4 661	2 512	2 149
50～59歳	4 235	1 973	2 262
60～69歳	3 562	1 734	1 828
70～79歳	1 266	557	709
80歳以上	259	102	157

注) 新規申請に基づき旅券を発行した件数である。

資料：県国際課「岡山県の旅券発給状況」

110 普通営業倉庫利用状況

(1) 入庫高及び保管残高

(単位 千t)

年 月	合 計		1～3類倉庫		野積倉庫		貯蔵倉庫		危険品倉庫	
	入庫高	残高	入庫高	残高	入庫高	残高	入庫高	残高	入庫高	残高
平成22年	357.5	561.9	235.6	397.3	2.6	1.6	116.0	155.6	3.3	7.4
23	368.8	581.7	247.7	427.8	1.7	1.1	115.7	144.0	3.8	8.8
24	348.7	624.0	219.1	457.1	2.5	1.7	124.5	157.2	2.6	7.9
25	329.8	611.2	201.5	436.2	1.3	1.4	124.1	165.9	2.8	7.7
26	349.6	607.2	220.6	424.4	9.5	8.1	116.1	167.2	3.4	7.6
26年1月	330.5	627.3	191.9	441.9	0.6	0.5	135.2	176.8	2.8	8.0
2	281.1	593.2	185.3	431.0	0.5	0.7	92.5	153.5	2.7	8.0
3	323.0	579.3	185.7	395.9	0.9	1.0	133.3	174.7	3.2	7.7
4	283.8	535.7	197.2	392.7	2.7	1.7	80.9	133.8	3.0	7.6
5	410.2	616.9	212.2	413.9	20.3	11.2	174.9	184.4	2.8	7.4
6	372.1	635.2	239.0	424.4	10.7	10.2	119.5	193.2	2.9	7.4
7	342.5	643.3	212.5	429.4	12.5	10.7	115.0	196.3	2.6	6.9
8	279.7	624.1	194.3	436.8	10.1	11.2	72.5	169.0	2.8	7.0
9	312.7	608.8	200.0	428.3	13.2	12.7	96.1	160.7	3.4	7.1
10	347.8	614.9	207.4	431.5	17.2	13.5	119.4	162.5	3.8	7.4
11	303.3	609.0	191.0	431.2	12.3	12.7	96.6	157.4	3.4	7.7
12	609.0	599.1	431.2	435.3	12.7	11.4	157.4	144.2	7.7	8.3

(2) 品目別保管残高(1～3類倉庫)

(単位 千t)

年 月	合 計	農水産品	金 属	金属製品 ・ 機 械	窯 業 品	化 学 紙 工 業 品	紙 パ ル プ	織 維 工 業 品	食 料 工 業 品	雑工業品	雑 品
23	427.8	39.4	21.9	25.1	4.8	193.3	12.0	16.4	31.2	28.3	55.4
24	456.2	32.7	38.3	21.4	5.9	206.2	17.5	17.9	35.7	36.5	60.2
25	436.2	28.2	18.1	19.5	6.2	220.2	9.8	16.0	33.5	35.8	48.9
26	424.3	34.1	15.9	17.4	9.2	213.3	7.5	14.4	33.3	38.2	41.0
26年1月	441.9	35.1	18.8	17.9	5.3	225.5	8.2	14.4	34.6	38.3	43.9
2	431.0	33.2	18.0	18.6	5.6	222.3	8.7	13.9	29.9	36.2	44.7
3	394.7	36.2	16.3	18.8	7.2	193.5	8.1	13.7	25.5	34.0	41.5
4	392.7	33.8	16.2	18.2	7.5	188.7	7.8	14.2	28.4	33.7	44.2
5	413.9	32.2	15.8	17.2	10.5	204.5	8.6	14.2	31.6	33.9	45.4
6	424.4	32.7	14.7	17.7	10.1	212.5	8.3	14.2	35.8	37.3	41.1
7	429.4	34.5	13.5	16.6	8.7	216.3	7.9	14.8	38.5	38.2	40.3
8	436.8	32.8	14.7	17.1	12.5	225.7	7.7	15.0	33.3	38.3	39.8
9	428.3	32.8	16.0	17.1	10.6	218.7	7.1	14.6	32.7	39.8	38.8
10	431.5	33.7	15.9	16.6	10.1	217.6	6.0	15.0	35.8	42.0	38.8
11	431.2	35.4	16.0	17.2	10.8	212.1	5.6	14.6	38.5	43.2	37.8
12	435.3	36.6	14.8	16.3	10.9	221.6	6.0	14.5	34.8	44.2	35.6

注) 各年の数値は、「月平均保管残高」

資料：岡山県倉庫協会

111 品目別大阪市中央卸売市場出荷状況

(単位 金額 千円、数量 kg)

年 月	合 計		生 鮮 水 産 物		加 工 水 産 物	
	数 量	金 額	数 量	金 額	数 量	金 額
平成22年	6 540 914	3 406 406	345 932	392 272	579 684	365 977
23	6 127 135	3 126 064	405 775	393 765	355 951	233 250
24	6 588 521	3 216 226	445 603	372 864	404 340	246 346
25	6 213 945	3 211 974	440 992	360 735	208 249	181 899
26	6 814 635	3 311 321	401 412	338 947	167 359	178 271
26年 1月	480 263	144 848	98 085	70 162	8 677	8 090
2	385 289	138 210	97 664	56 168	20 815	29 846
3	170 306	90 179	11 221	9 447	33 463	33 455
4	187 640	81 732	3 282	4 261	14 146	13 907
5	509 650	173 531	37 208	27 715	13 094	13 547
6	362 255	170 310	9 573	7 874	13 271	12 799
7	757 261	387 664	10 418	9 804	12 335	12 193
8	885 186	502 460	16 507	14 848	12 287	12 530
9	807 468	595 670	5 226	7 770	10 046	10 474
10	815 163	542 932	8 391	9 773	8 499	9 949
11	542 174	248 851	42 608	52 380	9 495	9 424
12	911 980	234 933	61 229	68 745	11 231	12 054

年 月	野 菜		果 実	
	数 量	金 額	数 量	金 額
平成22年	4 252 186	1 271 966	1 363 112	1 376 191
23	4 137 502	1 242 244	1 227 907	1 256 805
24	4 239 919	1 189 874	1 601 187	1 407 141
25	4 047 818	1 171 920	1 516 886	1 497 420
26	4 486 135	1 132 813	1 759 729	1 661 290
26年 1月	371 590	65 905	1 911	691
2	266 810	52 196	-	-
3	125 622	47 277	-	-
4	170 125	62 842	87	721
5	457 251	121 579	2 097	10 691
6	315 346	83 368	24 065	66 269
7	548 608	107 097	185 900	258 569
8	612 936	156 731	243 456	318 351
9	221 108	117 922	571 088	459 504
10	215 877	110 010	582 396	413 200
11	374 143	85 503	115 928	101 543
12	806 719	122 383	32 801	31 750

資料：県農産課「大阪市中央卸売市場年報」

注) 大阪市中央卸売市場における岡山県産農水産物の各年中の取扱品をまとめたものである。

112 税関支署別輸出額

(単位 金額 千円)

年次・品名	水島税関支署			宇野税関支署			岡山空港出張所		
	単位	数量	金額	単位	数量	金額	単位	数量	金額
平成22年			944 662 868			105 070 846			3 728 265
23			1 023 924 879			77 795 223			2 365 770
24			910 506 489			70 632 376			1 790 588
25			955 265 649			64 994 469			2 373 620
26			962 721 262			45 877 950			2 237 450
食料品及び動物			269 524			-			5 115
飲料及びたばこ			324			-			-
食料に適さない原材料			21 143 392			1 289 120			647
鉱物性燃料			86 179 806			-			-
石油及び同製品			85 739 201						
石油製品			85 721 625						
動植物性油脂	MT	0	1 491			-			-
化学製品			301 452 407			1 315 233			36 854
元素及び化合物			235 159 908						
有機化合物			231 956 689						
原料別製品			354 912 948			1 253 900			684 041
ゴム製品							MT	66	457 469
織物用糸及び繊維製品									118 514
織物									116 093
綿織物							SM	163 097	113 973
鉄鋼	MT	4 077 083	281 972 772						
鉄鋼のフラットロール製品	MT	2 460 863	189 499 738						
その他のフラットロール製品	MT	1 808 353	115 314 573						
金属製品									70 753
手道具類及び機械用工具							KG	21 503	56 605
機械類及び輸送用機器			193 460 724			41 931 631			1 468 486
一般機械						27 199 652			1 327 856
原動機				KG	20 756 589	22 130 452			
内燃機関				KG	20 100 144	20 015 837			
その他				KG	20 100 144	20 015 837			
ポンプ及び遠心分離機						3 658 259			
気体圧縮機				NO	23	3 219 356			
半導体等製造装置							KG	18 915	673 550
電気機器									140 099
半導体等電子部品									36 531
輸送用機器			156 757 396			14 681 957			
自動車	NO	80 238	98 285 241						
乗用車	NO	79 919	97 968 563						
船舶類				NO	7	14 681 957			
船舶				NO	5	14 671 707			
貨物船				NO	4	14 668 707			
雑製品			1 878 869			80 619			13 439
特殊取扱品			3 421 777			7 447			28 868

注) 数量単位略語

KL キロリットル (Kilo-Litres)
 KG キログラム (Kilo-Grammes)
 MT トン (Metric Tons)
 NO 個、本、枚、頭、羽、匹、台、両、機、隻、着 (Raw Number)
 DZ ダース (Dozen)
 SM 平方メートル (Square Metres)

資料：神戸税関「外国貿易年表」

113 税関支署別輸入額

(単位 金額 千円)

年次・品名	水島税関支署			宇野税関支署			岡山空港出張所		
	単位	数量	金額	単位	数量	金額	単位	数量	金額
平成22年			1 296 542 769			434 872 278			1 124 969
23			1 635 747 166			463 405 384			719 511
24			1 510 716 908			362 548 158			696 458
25			1 809 483 594			425 066 988			160 997
26			1 926 922 317			430 038 435			153 538
食料品及び動物			47 231 256			268 486			12 890
魚介類及び同調製品							MT	1	9 872
魚介類(生鮮・冷凍)							KG	2 775	9 872
甲殻類及び軟体動物							KG	2 775	9 872
飲料及びたばこ			221 302			253 811			-
食料に適さない原材料			218 382 967			408 499 690			-
粗鉱物				MT	149 996	4 016 697			
粗鉱物(除りん鉱石)				MT	149 996	4 016 697			
金属鉱及びびくず	MT	14 498 374	190 089 745	MT	1 553 207	404 012 973			
鉄鉱石	MT	14 146 149	171 485 188						
非鉄金属鉱				MT	1 551 672	315 039 153			
銅鉱				MT	1 551 129	314 489 175			
非鉄卑金属くず				MT	1 535	88 973 820			
灰・鉱さい及びそのほかのかす				MT	1 535	88 973 820			
鉱物性燃料			1 466 247 470			131 598			-
石炭・コークス及びびれん炭	MT	7 051 782	98 863 955						
石油及び同製品			1 228 138 499						
原油及び粗油	KL	14 432 658	991 281 134						
石油製品			236 857 365						
揮発油	KL	2 583 682	176 034 679						
天然ガス及び製造ガス	MT	1 726 541	139 245 016						
石油ガス類	MT	1 726 541	139 245 016						
液化天然ガス	MT	1 321 897	101 935 836						
動植物性油脂	MT	2 744	514 311			-			-
化学製品			52 225 037			5 610 763			798
元素及び化合物						4 221 226			
無機化合物				MT	59 231	4 221 226			
原料別製品			60 143 150			10 868 558			34 168
織物用糸及び繊維製品									13 023
非金属鉱物製品						8 118 157			
金属製品									17 233
機械類及び輸送用機器			47 448 316			4 256 061			23 750
一般機械						4 221 887			
電気機器									15 109
雑製品			31 393 663			509			65 043
衣類及び同付属品									31 981
衣類							DZ	640	11 491
男子用衣類							DZ	491	10 003
メリヤス編み及びブクロセ編み衣類									9 971
その他の雑製品									13 756
特殊取扱品			3 114 845			148 959			16 889
再輸入品									16 889

注) 第112表 脚注参照

13 金 融

114 金 融 機 関 数

平成27年3月末現在

市 郡	銀 行			農 業 協 同 組 合			漁業協同組合 組 合 単 位 組 合	信 用 組 合	生 命 保 險	証 会 社
	本 店	支 店	出張所	県 連	県連支所	単 位 組 合				
総 数	2	211	8	-	-	9	-	18	166	27
市 計	2	200	7	-	-	9	-	16	166	27
岡 山 市	2	92	3	-	-	2	-	3	77	15
北 区	2	63	2	-	-	1	-	15
中 区	-	12	-	-	-	-	-	-
東 区	-	6	1	-	-	1	-	-
南 区	-	11	-	-	-	-	-	-
倉 敷 市	-	43	3	-	-	2	-	5	35	7
津 山 市	-	12	1	-	-	1	-	-	19	2
玉 野 市	-	7	-	-	-	-	-	-	5	1
笠 岡 市	-	4	-	-	-	-	-	4	5	1
井 原 市	-	5	-	-	-	-	-	2	-	-
総 社 市	-	4	-	-	-	-	-	-	5	-
高 梁 市	-	4	-	-	-	1	-	-	3	-
新 見 市	-	3	-	-	-	1	-	-	3	-
備 前 市	-	4	-	-	-	-	-	-	4	-
瀬 戸 内 市	-	3	-	-	-	-	-	-	1	-
赤 磐 市	-	5	-	-	-	-	-	-	2	-
真 庭 市	-	7	-	-	-	1	-	-	4	-
美 作 市	-	4	-	-	-	1	-	-	2	-
浅 口 市	-	3	-	-	-	-	-	2	1	-
郡 計	-	11	1	-	-	-	-	2	-	-
和 気 郡	-	2	-	-	-	-	-	-	-	-
都 窪 郡	-	2	-	-	-	-	-	-	-	-
浅 口 郡	-	1	-	-	-	-	-	1	-	-
小 田 郡	-	2	1	-	-	-	-	1	-	-
真 庭 郡	-	-	-	-	-	-	-	-	-	-
苫 田 郡	-	-	-	-	-	-	-	-	-	-
勝 田 郡	-	1	-	-	-	-	-	-	-	-
英 田 郡	-	-	-	-	-	-	-	-	-	-
久 米 郡	-	1	-	-	-	-	-	-	-	-
加 賀 郡	-	2	-	-	-	-	-	-	-	-

資料：(一社)岡山県銀行協会、県組合指導課、岡山県信用組合協会、(一社)生命保険協会岡山県協会、日本証券業協会中国地区協会

115 通貨流通高

(単位 億円)

年 月	全 国 通 貨 流 通 高			日 本 銀 行 岡 山 支 店	
	総 額	日本銀行券 発 行 高	貨 幣 流 通 高	日 本 銀 行 券	
				還 取 高	発 行 高
平成17年12月末	837 728	792 705	45 022	420	1 511
18	843 652	798 367	45 285	425	1 465
19	858 551	812 777	45 773	486	1 488
20	860 687	814 783	45 903	391	1 472
21	855 106	809 542	45 564	323	1 277
平成22年1月末	814 433	769 041	45 392	863	388
2	816 004	770 889	45 114	428	664
3	818 524	773 527	44 996	569	790
4	835 049	789 890	45 159	406	837
5	813 433	768 325	45 107	670	416
6	817 675	772 712	44 963	392	582
7	817 950	772 944	45 005	445	547
8	814 662	769 637	45 024	499	609
9	813 572	768 546	45 025	393	557
10	820 067	775 013	45 053	398	622
11	821 778	776 635	45 143	340	613
12	868 556	823 143	45 413	311	1 263
平成23年1月末	830 731	785 428	45 302	779	505
2	833 300	788 218	45 081	484	540
3	854 266	809 230	45 036	510	668
4	856 830	811 619	45 210	373	764
5	833 510	788 405	45 104	669	447
6	837 849	792 915	44 933	377	649
7	838 613	793 626	44 986	414	574
8	836 898	791 873	45 025	487	695
9	833 864	788 829	45 035	470	537
10	837 998	792 955	45 042	402	669
11	839 763	794 607	45 155	393	557
12	885 465	839 968	45 497	343	1 343
平成24年1月末	847 232	801 881	45 350	820	271
2	850 047	804 950	45 096	395	577
3	853 452	808 428	45 024	385	653
4	866 762	821 595	45 166	414	746
5	847 612	802 534	45 077	663	505
6	857 200	812 213	44 987	299	594
7	856 184	811 103	45 080	374	557
8	855 859	810 681	45 177	384	541
9	854 476	809 287	45 189	332	433
10	857 851	812 641	45 210	308	539
11	862 659	817 300	45 359	294	532
12	912 308	866 533	45 775	215	1 219
平成25年1月末	872 018	826 399	45 618	724	315
2	874 452	829 031	45 420	268	515
3	879 120	833 782	45 337	313	580
4	890 981	845 445	45 536	313	715
5	874 863	829 357	45 505	502	441
6	884 254	838 806	45 447	271	619
7	881 455	835 903	45 551	355	585
8	883 878	838 246	45 632	359	622
9	881 425	835 762	45 662	324	541
10	887 398	841 708	45 690	318	658
11	892 321	846 465	45 856	299	586
12	947 696	901 431	46 265	242	1 401
平成26年1月末	903 921	857 813	46 108	749	314
2	907 220	861 335	45 884	305	589
3	912 175	866 308	45 867	364	651
4	917 365	871 375	45 990	398	713
5	903 654	857 669	45 985	476	482
6	911 158	865 235	45 922	324	628
7	911 271	865 280	45 990	350	569
8	914 375	868 339	46 035	378	618
9	910 671	864 618	46 052	368	498
10	918 447	872 356	46 091	367	686
11	924 047	877 822	46 225	305	547
12	977 379	930 817	46 561	308	1 427

注) 数値は、単位未満切り捨てである。

資料：日本銀行「通貨流通高」、日本銀行岡山支店「銀行券発行・還取額」

116 金融機関別預金及び貸出残高

年 月	銀 行									
	預 金 残 高									
	総 額	一 般	そ の 他	種 類 別						
				定 期 性		要 求 性				
定期預金				定期積金	納税準備金	当座預金	普通預金	通知預金		
平成22年末	6 626 354	6 439 221	187 133	3 109 209	14 762	610	243 275	2 984 467	33 724	
23	6 869 056	6 652 911	216 145	3 119 771	14 029	701	267 080	3 195 323	24 616	
24	7 008 410	6 788 814	219 596	3 128 422	13 479	944	268 818	3 331 815	15 226	
25	7 235 978	7 047 411	188 567	3 072 250	12 305	744	276 816	3 618 051	16 281	
26	7 481 610	7 277 960	203 650	3 089 083	10 301	791	283 650	3 832 124	19 086	
25年7月末	7 074 172	6 865 333	208 839	3 081 145	13 468	740	227 227	3 426 297	44 195	
8	7 128 051	6 944 050	184 001	3 090 411	13 524	741	264 534	3 473 804	42 668	
9	7 075 574	6 869 112	206 462	3 073 737	13 611	763	237 137	3 428 435	37 356	
10	7 092 907	6 900 876	192 031	3 067 272	13 571	773	234 388	3 471 804	35 751	
11	7 159 060	6 955 703	203 357	3 074 496	13 148	793	266 726	3 535 836	26 980	
12	7 235 978	7 047 411	188 567	3 072 250	12 305	744	276 816	3 618 051	16 281	
26年1月末	7 169 854	6 938 896	230 958	3 084 422	12 691	767	236 070	3 515 263	21 419	
2	7 204 921	6 978 105	226 816	3 088 161	12 760	744	228 313	3 572 404	23 419	
3	7 278 467	7 010 341	268 126	3 064 736	13 056	1 242	255 341	3 651 970	21 267	
4	7 348 434	7 107 823	240 611	3 078 648	12 868	808	264 035	3 668 503	24 681	
5	7 341 120	7 082 598	258 522	3 073 136	12 372	879	279 007	3 684 549	22 520	
6	7 365 507	7 116 978	248 529	3 113 149	12 213	809	249 220	3 684 559	23 480	
7	7 315 958	7 075 656	240 302	3 101 318	11 935	791	241 353	3 649 908	16 780	
8	7 376 127	7 162 748	213 379	3 103 899	11 744	802	276 610	3 720 382	16 432	
9	7 349 390	7 134 646	214 744	3 083 236	11 575	799	252 941	3 703 435	18 497	
10	7 335 370	7 131 773	203 597	3 075 349	11 460	802	243 899	3 709 154	17 443	
11	7 393 542	7 181 926	211 616	3 071 455	11 254	818	279 290	3 761 129	17 908	
12	7 481 610	7 277 960	203 650	3 089 083	10 301	791	283 650	3 832 124	19 086	

年 月	信 用 組 合							商 工		
	預 金 残 高						貸 出 残 高	預 金		
	総 額	一 般	そ の 他	種 類 別						
				定 期 性	要 求 性	総 額		一 般	そ の 他	
平成22年末	337 894	324 288	13 606	281 936	55 958	130 760	47 563	47 523	40	
23	350 509	337 301	12 907	292 290	58 217	138 526	50 801	50 761	40	
24	362 224	348 621	13 603	300 977	61 236	134 089	52 057	52 017	40	
25	372 631	358 829	13 802	308 655	63 975	138 840	60 039	59 999	40	
26	384 002	370 579	13 423	316 204	67 797	148 419	62 536	62 496	40	
25年7月末	363 997	351 266	12 731	302 707	61 289	135 963	53 983	53 936	47	
8	366 563	353 891	12 672	304 359	62 203	136 028	55 113	55 073	40	
9	368 816	355 698	13 118	304 832	63 983	137 544	54 836	54 772	64	
10	367 805	354 578	13 227	304 938	62 866	136 100	56 095	56 055	40	
11	367 771	354 345	13 426	306 307	61 463	137 352	57 604	57 563	41	
12	372 631	358 829	13 802	308 655	63 975	138 840	60 039	59 999	40	
26年1月末	370 273	357 002	13 271	309 320	60 951	138 377	58 968	58 928	40	
2	373 205	359 686	13 519	310 149	63 053	137 417	58 472	58 432	40	
3	375 271	363 668	11 603	308 781	66 488	140 153	58 849	58 849	-	
4	373 482	361 735	11 747	309 352	64 127	138 357	59 516	59 466	50	
5	371 412	359 919	11 492	309 423	61 986	138 884	60 607	60 565	42	
6	376 592	363 274	13 317	311 678	64 911	138 874	61 660	61 620	40	
7	376 772	363 437	13 335	312 286	64 483	141 045	59 174	59 124	50	
8	380 493	366 146	14 347	314 924	65 567	143 105	61 863	61 823	40	
9	383 049	369 765	13 283	315 514	67 534	146 081	61 021	60 947	74	
10	381 593	367 945	13 648	315 661	65 930	145 374	58 420	58 380	40	
11	381 350	367 592	13 757	316 317	65 030	147 959	60 147	60 106	41	
12	384 002	370 579	13 423	316 204	67 797	148 419	62 536	62 496	40	

資料：岡山県信用組合協会

(単位 金額 百万円)

		農 業 協 同 組 合							年 月
		預 金 残 高			種 類 別		貸 出 残 高		
貸 出 残 高		総 額	一 般	そ の 他	定 期 性	要 求 性			
そ の 他									
240 307	4 032 408	1 663 627	1 559 956	103 671	1 126 619	537 008	484 934	22	
247 536	4 022 174	1 668 177	1 556 173	112 004	1 125 171	543 006	472 743	23	
249 706	3 934 189	1 678 205	1 570 410	107 795	1 126 071	552 134	462 128	24	
239 531	4 007 836	1 699 561	1 584 736	114 825	1 134 839	564 722	462 752	25	
246 575	4 190 184	1 735 523	1 603 052	132 471	1 153 286	582 237	463 204	26	
281 100	3 900 588	1 698 937	1 565 702	133 235	1 153 725	545 212	466 855	25年7月末	
242 369	3 916 270	1 709 983	1 584 240	125 743	1 154 698	555 285	466 719	8	
284 535	3 909 347	1 696 651	1 570 693	125 958	1 152 505	544 146	463 715	9	
269 348	3 910 557	1 705 233	1 582 394	122 839	1 146 563	558 670	463 697	10	
241 081	3 951 436	1 696 957	1 576 397	120 560	1 138 036	558 921	464 083	11	
239 531	4 007 836	1 699 561	1 584 736	114 825	1 134 839	564 722	462 752	12	
299 222	3 980 089	1 694 520	1 579 855	114 665	1 142 310	552 210	462 133	26年1月末	
279 120	4 017 251	1 696 349	1 589 410	106 939	1 133 170	563 179	463 965	2	
270 855	4 055 328	1 691 348	1 578 358	112 990	1 117 967	573 381	462 579	3	
298 891	4 041 479	1 687 519	1 585 050	102 469	1 124 127	563 392	460 451	4	
268 657	4 080 030	1 704 153	1 575 836	128 317	1 145 509	558 644	461 341	5	
282 077	4 070 426	1 727 056	1 585 285	141 771	1 160 797	566 259	459 047	6	
293 873	4 072 888	1 717 422	1 576 106	141 316	1 167 112	550 310	461 643	7	
246 258	4 089 625	1 730 813	1 592 428	138 385	1 173 616	557 197	461 748	8	
278 907	4 095 759	1 712 054	1 578 330	133 724	1 163 754	548 300	459 648	9	
277 263	4 072 028	1 726 301	1 593 005	133 296	1 162 110	564 191	464 284	10	
251 688	4 140 296	1 732 138	1 590 303	141 835	1 152 093	580 045	464 545	11	
246 575	4 190 184	1 735 523	1 603 052	132 471	1 153 286	582 237	463 204	12	

資料：(一社)岡山県銀行協会

資料：農林中央金庫岡山支店

中 金		農 林 中 央 金 庫					年 月
残 高		預 金 残 高			貸 出 残 高		
種 類 別		総 額	種 類 別				
定 期 性	流 動 性		定 期 性	要 求 性			
31 440	16 083	158 214	2 746 094	2 375 781	370 313	40 570	22
35 266	15 535	159 153	3 472 688	2 924 874	547 814	41 842	23
35 485	16 572	152 826	3 661 076	3 145 989	515 087	39 562	24
41 749	18 250	153 183	3 878 050	3 414 232	463 818	53 836	25
43 111	19 425	150 423	4 163 641	3 794 666	368 975	50 525	26
37 811	16 125	149 028	3 770 344	3 246 766	523 578	43 416	25年7月末
38 697	16 376	149 841	3 775 137	3 293 493	481 644	43 219	8
37 618	17 154	150 731	3 784 726	3 347 716	437 010	45 133	9
38 025	18 030	150 885	3 808 520	3 337 245	471 275	46 956	10
39 606	17 957	153 677	3 837 892	3 363 238	474 654	54 625	11
41 749	18 250	153 183	3 878 050	3 414 232	463 818	53 836	12
42 575	16 393	151 361	3 797 984	3 425 612	372 372	53 918	26年1月末
42 406	16 066	150 095	3 814 303	3 473 939	340 364	53 665	2
40 400	18 449	149 298	3 801 464	3 490 950	310 514	54 638	3
40 623	18 893	148 966	3 845 419	3 530 477	314 942	53 819	4
40 074	20 533	149 243	3 870 413	3 516 720	353 693	51 837	5
41 283	20 377	150 135	4 076 814	3 617 425	459 389	51 127	6
42 476	16 698	147 645	4 057 412	3 648 732	408 680	52 123	7
44 746	17 117	148 616	4 095 493	3 672 149	423 344	50 742	8
42 093	18 928	150 045	4 067 254	3 700 658	366 596	51 057	9
43 136	15 284	148 074	4 083 333	3 716 215	367 118	51 610	10
43 104	17 043	149 419	4 116 778	3 738 534	378 244	51 297	11
43 111	19 425	150 423	4 163 641	3 794 666	368 975	50 525	12

資料：(株)商工組合中央金庫岡山支店

資料：農林中央金庫岡山支店

116 金融機関別預金及び貸出残高(つづき)

(単位 金額 百万円)

年 月	日 本 政 策 金 融 公 庫		
	国 民 生 活 事 業 貸 出 残 高 (旧国民生活金融公庫)	中 小 企 業 事 業 貸 出 残 高 (旧中小企業金融公庫)	農 林 水 産 事 業 貸 出 残 高 (旧農林漁業金融公庫)
平成22年末	120 744	102 398	53 346
23	116 783	100 473	52 221
24	113 989	97 899	47 966
25	111 190	99 819	45 212
26	109 456	98 338	43 239
25年7月末	110 242	98 772	47 804
8	109 879	99 133	47 210
9	109 833	99 256	46 085
10	109 915	98 995	45 252
11	109 847	98 799	45 185
12	111 190	99 819	45 212
26年1月末	109 425	98 313	44 895
2	110 276	97 814	44 007
3	109 399	99 932	44 998
4	109 342	97 465	45 253
5	108 391	96 962	45 135
6	108 966	98 598	44 913
7	108 397	97 937	44 933
8	108 040	96 601	44 438
9	108 374	98 433	43 463
10	107 804	96 796	43 155
11	108 773	97 311	43 176
12	109 456	98 338	43 239

資料：(株)日本政策金融
公庫岡山支店
国民生活事業資料：(株)日本政策金融
公庫岡山支店
中小企業事業資料：(株)日本政策金融
公庫岡山支店
農林水産事業

117 手形交換高及び不渡手形

年 月	手形交換高		不渡手形実数		(内)不渡報告分		(内)取引停止報告分	
	枚 数	金 額	枚 数	金 額	枚 数	金 額	枚 数	金 額
	枚	百万円	枚	千円	枚	千円	枚	千円
平成 22 年	844 005	1 221 067	1 141	1 023 957	325	325 145	136	104 098
23	795 093	1 197 009	1 424	1 736 697	303	331 100	111	197 963
24	738 489	1 177 047	997	1 528 674	269	337 579	90	103 037
25	692 704	1 123 590	899	1 283 054	135	245 271	92	138 924
26	651 632	1 075 489	504	443 449	91	70 522	67	54 731
25 年 1 月	72 925	112 322	78	104 760	6	3 429	16	5 248
2	57 569	90 086	80	65 636	16	25 289	20	15 182
3	44 029	75 538	37	45 974	4	22 136	1	106
4	73 168	122 672	90	144 325	7	15 911	11	15 056
5	59 389	103 701	90	123 055	8	4 135	1	162
6	41 549	64 531	34	83 174	3	1 838	1	8 293
7	75 898	119 045	123	108 099	13	6 685	16	9 012
8	42 379	69 962	44	54 923	4	1 605	4	4 430
9	69 901	117 946	110	155 327	24	26 693	10	49 840
10	56 571	89 945	114	185 930	10	23 758	6	1 608
11	40 721	66 268	34	115 202	11	93 245	-	-
12	58 605	91 574	65	96 649	29	20 547	6	29 987
26 年 1 月	67 790	108 202	79	63 283	6	3 726	20	12 292
2	54 229	87 955	50	42 813	3	1 413	1	823
3	56 315	99 446	46	38 138	5	3 817	7	2 140
4	55 837	89 557	36	30 640	-	-	4	1 765
5	41 201	72 618	9	22 923	4	17 104	1	5 000
6	68 274	109 503	50	22 308	12	7 423	13	3 758
7	58 057	97 730	26	11 608	6	1 327	5	3 550
8	39 464	69 031	10	5 231	2	600	1	50
9	66 438	112 865	76	51 733	38	26 794	6	2 166
10	51 816	85 348	52	53 348	11	4 564	5	5 003
11	36 656	58 415	22	30 101	4	3 756	2	17 599
12	55 555	84 817	48	71 324	-	-	2	585

注)1 この表は、岡山手形交換所の数値である。

2 計数は、交換日基準による。

3 不渡手形実数は、不渡手形枚数から依頼返却など再度交換持出が見込まれる手形枚数を減じた枚数である。

資料：(一社)岡山県銀行協会

14 物 価 及 び 家 計

118 岡山市の1世帯当たり年平均1か月間の家計収支額

二人以上の世帯

項 目	全 世 帯			
	平成22年	23	24	25
集 計 世 帯 数	79	80	85	88
世 帯 人 員 (人)	3.19	3.16	3.10	3.11
有 業 人 員 (人)	1.48	1.49	1.34	1.36
世 帯 主 の 年 齢 (歳)	54.50	52.90	53.20	53.80
実 収 入
経 常 収 入
勤め先収入
世帯主収入
定期収入
世帯主の配偶者の収入
他の世帯員収入
事業・内職収入
他の経常収入
特 別 収 入
実収入以外の受取（繰入金を除く）
預貯金引出
保 険 金
実 支 出
消 費 支 出	291 751	284 840	274 737	289 791
食 料	62 198	63 769	62 346	63 507
穀 類	5 907	6 105	6 060	6 161
魚 介 類	5 939	5 625	5 280	5 513
肉 類	6 202	6 078	5 794	6 543
乳 卵 類	3 149	3 047	3 022	3 079
野 菜 ・ 海 藻	7 386	6 670	6 489	6 681
果 物	1 964	2 109	2 312	2 227
油 脂 ・ 調 味 料	3 220	2 949	3 091	3 041
菓 子 類	4 804	4 981	5 250	5 124
調 理 食 品	7 322	8 641	8 005	7 938
飲 料	3 449	3 751	3 450	3 617
酒 類	2 542	2 653	2 188	3 063
外 食	10 315	11 159	11 405	10 520
住 居	23 219	29 639	23 111	21 836
家 賃 地 代	12 771	17 182	16 658	13 355
設 備 修 繕 ・ 維 持	10 447	12 457	6 453	8 481
光 熱 ・ 水 道	21 192	22 152	22 017	22 173
電 気 代	10 135	10 118	9 953	10 506
ガ ス 代	5 264	5 825	5 829	5 218
他 の 光 熱	853	1 151	1 393	1 292
上 下 水 道 料	4 940	5 058	4 842	5 157

(単位 円)

	う ち 勤 労 者 世 帯				
26	平成22年	23	24	25	26
89	48	50	52	53	53
3.25	3.59	3.38	3.35	3.45	3.55
1.41	1.84	1.73	1.61	1.63	1.62
53.20	45.40	44.80	44.60	45.50	45.70
...	465 089	474 962	471 802	503 994	487 059
...	433 826	461 061	460 712	488 805	469 909
...	408 342	444 845	428 291	467 137	444 236
...	351 178	377 039	375 160	409 008	381 129
...	304 044	320 304	315 375	359 549	330 405
...	45 440	65 866	48 639	50 190	57 259
...	11 725	1 940	4 492	7 939	5 848
...	2 978	2 326	2 460	2 458	4 179
...	22 506	13 890	27 933	19 152	21 494
...	31 263	13 901	11 089	15 189	17 150
...	410 384	434 966	368 574	411 190	410 508
...	363 642	321 853	309 977	339 635	367 741
...	4 327	1 219	4 436	7 485	2 108
...	401 562	378 050	366 526	410 694	400 048
285 582	326 270	300 066	287 844	318 702	310 955
67 364	64 635	61 444	62 479	63 319	70 641
6 222	6 238	5 593	5 932	6 341	6 386
5 258	4 785	4 129	4 211	4 344	4 587
7 393	6 945	6 080	5 920	6 450	8 040
3 222	3 452	3 071	2 986	2 939	3 327
6 499	6 808	5 749	5 782	6 097	6 096
2 141	1 464	1 447	1 725	1 722	1 695
3 348	3 273	2 796	2 853	2 937	3 271
5 909	5 287	5 214	5 425	5 506	6 181
8 285	7 363	8 533	7 979	7 763	8 505
4 087	3 597	3 796	3 489	3 881	4 334
3 069	2 588	2 314	2 156	2 960	3 159
11 931	12 833	12 723	14 024	12 382	15 061
23 899	33 338	32 497	27 322	25 311	23 155
15 723	18 236	21 387	20 700	16 507	20 447
8 176	15 102	11 110	6 622	8 804	2 708
22 996	21 781	21 136	20 870	20 879	22 617
11 009	10 167	9 389	9 282	9 747	10 327
6 111	5 962	6 310	5 899	5 086	6 645
810	683	744	948	865	548
5 065	4 969	4 693	4 741	5 181	5 097

資料：総務省統計局「家計調査年報」

118 岡山市の1世帯当たり年平均1か月間の家計収支額(つづき)

項 目	全 世 帯			
	平成22年	23	24	25
家 具・家事用品	10 246	11 484	9 329	12 277
家庭用耐久財	3 329	4 585	2 484	3 830
室内装備・装飾品	879	732	862	1 342
寝 具 類	754	760	692	688
家事雑貨	1 971	2 164	2 104	2 234
家事用消耗品	2 131	2 180	2 143	2 629
家事サービス	1 182	1 063	1 045	1 554
被 服 及 び 履 物	12 218	11 824	11 756	12 049
和 服	36	486	648	42
洋 服	4 966	4 675	4 427	4 825
シャツ・セーター類	2 492	2 451	2 436	2 474
下 着 類	994	950	1 025	1 139
生地・糸類	137	104	137	177
他の被服	973	905	1 053	1 035
履 物 類	1 681	1 698	1 512	1 680
被服関連サービス	937	555	518	677
保 健 医 療	13 194	11 238	12 450	12 859
医 薬 品	1 781	2 029	1 924	1 988
健康保持用摂取品	996	1 019	1 411	1 107
保健医療用品・器具	2 148	2 232	2 308	2 389
保健医療サービス	8 268	5 957	6 807	7 375
交 通 ・ 通 信	43 084	38 150	40 622	41 835
交 通 費	4 137	4 560	4 285	5 595
自動車等関係費	26 580	21 278	23 701	23 414
通 信 費	12 367	12 312	12 636	12 826
教 育	9 803	12 340	10 429	9 919
授 業 料 等	7 700	7 876	8 069	6 108
教科書・学習参考教材	248	388	221	423
補習教育	1 855	4 075	2 139	3 388
教 養 娛 楽	33 098	25 731	27 483	27 123
教養娯楽用耐久財	5 145	3 458	1 953	2 408
教養娯楽用品	5 732	6 125	6 138	5 927
書籍・他の印刷物	3 244	3 598	3 865	3 353
教養娯楽サービス	18 976	12 550	15 527	15 434
そ の 他 の 消 費 支 出	63 498	58 514	55 194	66 213
諸 雑 費	25 114	23 075	20 916	21 800
こづかい(使途不明)	11 006	9 584	8 978	9 875
交 際 費	21 658	18 296	18 822	23 660
仕 送 り 金	5 720	7 559	6 478	10 878
非 消 費 支 出	…	…	…	…
直 接 税	…	…	…	…
社 会 保 険 料	…	…	…	…
実支出以外の支払(繰越金を除く)	…	…	…	…
預 貯 金	…	…	…	…
保 険 料	…	…	…	…
可 処 分 所 得	…	…	…	…
黒 字	…	…	…	…
金 融 資 産 純 増	…	…	…	…
平均消費性向(%)	…	…	…	…

注) 平均消費性向=消費支出÷可処分所得×100

(単位 円)

26	勤 労 者 世 帯				
	平成22年	23	24	25	26
11 392	11 913	12 546	8 824	14 204	11 330
3 829	3 881	5 962	1 966	4 766	3 368
713	1 150	560	990	1 855	793
629	955	848	428	770	643
2 540	2 342	2 221	2 335	2 486	2 724
2 694	2 401	2 238	2 260	2 683	2 772
987	1 183	717	846	1 644	1 031
12 900	14 055	13 027	13 073	14 071	14 174
17	48	720	1 052	10	26
5 144	5 562	5 282	4 920	6 092	5 798
2 566	2 785	2 453	2 457	2 888	2 823
1 076	1 057	949	1 060	1 272	1 154
113	114	77	132	145	102
1 106	1 194	963	1 118	1 098	1 286
1 748	2 167	1 962	1 653	1 911	2 199
1 132	1 128	621	680	655	787
10 987	10 401	9 005	12 251	11 306	10 366
1 608	1 399	1 507	1 728	1 544	1 499
743	520	712	1 186	1 182	635
2 139	2 108	2 150	2 687	2 610	2 411
6 496	6 373	4 635	6 650	5 970	5 820
38 486	51 092	44 470	44 241	50 754	46 876
4 801	4 177	4 134	4 857	6 291	6 059
19 975	31 454	25 843	24 391	28 922	25 222
13 711	15 461	14 492	14 993	15 541	15 594
12 596	15 180	17 098	13 803	15 892	18 267
7 201	11 852	11 203	10 153	9 816	10 630
183	408	510	292	724	239
5 212	2 920	5 385	3 358	5 352	7 398
27 847	37 087	27 189	27 672	29 408	31 040
2 051	6 691	4 225	2 376	2 702	2 724
6 731	6 450	6 259	5 906	5 918	7 515
3 190	3 117	3 519	3 994	2 999	3 141
15 875	20 829	13 186	15 396	17 790	17 660
57 114	66 789	61 654	57 308	73 558	62 489
23 761	25 914	22 920	20 629	22 984	25 633
9 990	15 159	11 037	12 285	13 300	14 003
20 318	18 182	15 824	16 391	19 920	18 058
3 045	7 532	11 873	8 003	17 355	4 795
...	75 291	77 984	78 682	91 992	89 093
...	30 041	31 006	30 375	43 076	37 661
...	45 166	46 922	48 254	48 876	51 402
...	476 619	537 871	475 157	509 359	510 017
...	370 571	376 311	376 544	389 613	373 292
...	27 293	25 920	20 701	22 580	26 204
...	389 797	396 978	393 120	412 002	397 966
...	63 527	96 912	105 276	93 300	87 011
...	30 736	70 151	83 352	65 554	30 139
...	83.7	75.6	73.2	77.4	78.1

資料：総務省統計局「家計調査年報」

119 岡山市の主要品目別小売価格

(単位 円)

品 目	単 位	価 格					銘 柄
		平成22年 平 均	23	24	25	26	
ま ぐ ろ	100g	356	325	376	347	390	めばち又はきはだ、刺身用、さく、赤身
あ じ	100g	109	117	111	111	131	まあじ、丸（長さ約15cm以上）
い か	100g	72	74	75	77	90	するめいか、丸 平成26年1月から基本銘柄改正
牛 肉	100g	891	903	888	869	946	国産品、ロース
豚 肉	100g	261	261	258	247	271	ロース（黒豚を除く） 平成25年4月から基本銘柄改正
鶏 肉	100g	133	137	140	142	151	ブロイラー、もも肉
鶏 卵	1パック	193	196	186	198	215	白色卵、Lサイズ、パック詰（10個入り）
キ ャ ベ ツ	1kg	166	149	139	160	169	
は く さ い	1kg	187	175	180	208	197	山東菜を除く
だ い こ ん	1kg	154	147	151	158	150	
り ん ご	1kg	400	451	512	411	462	ふじ、1個200～400g 平成23年3月から基本銘柄改正
ぶ ど う	1kg	1 379	1 420	1 376	1 365	1 417	デラウェア
食 パ ン	1kg	435	429	426	400	370	普通品
即 席 め ん	1個	135	135	137	140	141	中華タイプ、カップ入り（77g入り）、商標名指定 平成22年11月から基本銘柄改正
牛 乳	1本	183	186	187	185	194	牛乳、店頭売り、紙容器入り（1,000mL入り）
み そ	1個	253	253	261	256	258	米みそ、カップ入り（750g入り）、並
緑 茶	100g	567	572	571	550	550	煎茶（抹茶入りを含む）、袋入り（100～300g入り） 平成26年7月から基本銘柄改正
中 華 そ ば	1杯	570	581	616	602	636	ラーメン、しょう油味（豚骨しょう油味を含む）
す し（外 食）	1人前	1 025	1 056	1 055	895	948	にぎりずし（江戸前）、並
カ レ ー ラ イ ス	1皿	643	633	676	676	680	
ハ ン バ ー グ	1人前	808	796	793	793	799	ハンバーグ定食、ライス又はパンとみそ汁又はスープのセット、食べ放題付きは除く 平成25年1月から基本銘柄改正

(単位 円)

品 目	単 位	価 格					銘 柄
		平成22年 平 均	23	24	25	26	
ラ ッ プ	1本	160	159	158	159	167	ポリ塩化ビニリデン製、幅30cm×長さ20m、商標名指定 平成22年2月から基本銘柄改正
トイレトハ°ーハ°ー	1パック	324	341	319	298	308	再生紙100%、白、〔長さ〕55m、60m、2枚重ね27.5m又は2枚重ね 30m、12ロール入り
洗濯用洗剤	1kg	325	326	317	306	340	合成洗剤、綿・麻・合成繊維用、液体、詰め替え用、袋入り (810~1000g入り)、商標名指定 平成23年6月から基本銘柄改正 平成26年3月から単位変更及び基本銘柄改正
背広服(夏物)	1着	52 500	56 035	59 360	59 325	57 305	夏物、シングル上下、並型、半裏又は背抜き、〔表地〕毛100%、〔サ イズ〕A体型(A4~A6)、〔百貨店・専門店ブランド〕、商標名指定 平成22年1月、平成26年9月から基本銘柄改正
背広服(秋冬物)	1着	57 225	55 746	64 103	60 358	68 040	秋冬物、シングル上下、並型、総裏、〔表地〕毛100%、〔サイズ〕A体 型(A4~A6)、〔百貨店・専門店ブランド〕、商標名指定 平成22年1月、平成26年9月から基本銘柄改正
ワイシャツ	1枚	3 599	3 844	4 011	4 166	4 240	長袖、シングルカフス、〔素材〕ポリエステル・綿混用、白(白織柄を 含む)、〔サイズ〕えり回り39~41cm・ゆき80~84cm又はM~L、普通品 平成26年5月から基本銘柄改正
男子シャツ	1袋	1 166	1 176	1 201	1 260	1 325	半袖、メリヤス、〔素材〕綿100%、〔サイズ〕チェスト96~104cm・LA (L)、2枚入り、白、普通品、特殊加工は除く 平成22年2月から単位変更及び基本銘柄改正
子供シャツ	1袋	825	761	828	859	925	男児用、半袖、メリヤス、〔素材〕綿100%、〔サイズ〕140、150又は 160、2枚入り、白、普通品 平成22年11月から基本銘柄改正
プロパンガス	1か月	8 296	8 635	8 728	8 868	9 256	基本料金及び10m ³ (従量料金)を使用した料金
灯 油	18L	1 353	1 606	1 649	1 799	1 884	白灯油、詰め替え売り、店頭売り
自動車ガソリン	1L	133	145	146	155	161	レギュラーガソリン、セルフサービス式を除く
洗濯代	1枚	232	222	235	251	261	ワイシャツ、水洗い、機械仕上げ、折りたたみ仕上げ、 持ち込み、配達なし、料金前払い
車庫借料	1か月	5 667	5 667	5 667	5 667	5 773	月極駐車料金、屋根なし駐車場、アスファルト舗装、小型自動車
パーマメント代	1回	7 392	7 392	7 379	7 325	7 376	パーマメント(シャンプー、カット、ブロー又はセット込み)、ショール ト、女性(高校生以下を除く) 平成22年11月から基本銘柄改正
家賃(民営借家)	1か月 ・3.3m ²	4 173	4 205	4 168	4 161	4 417	民営家賃
家賃(公的住宅)	1か月 ・3.3m ²	873	857	859	868	832	都道府県営住宅家賃

資料：総務省統計局「小売物価統計調査年報」

120 岡山市の消費者物価指数

(平成22年=100)

年 月	総 合	食 料	住 居	光熱・水道	家 具 ・ 家事用品	被服及び履物	保健医療	交通・通信	教 育	教養娯楽	諸雑費
平成22年	100.0	100.0	100.0	100.0	100.0	100.0	100.0	100.0	100.0	100.0	100.0
23	100.1	100.7	100.5	102.5	97.2	100.9	99.7	101.1	98.1	95.1	103.1
24	99.9	100.7	100.4	105.4	94.8	100.3	99.0	101.3	98.3	93.5	102.1
25	100.1	100.9	100.2	107.4	91.9	100.5	98.2	102.8	98.4	92.3	102.8
26	102.6	105.8	99.8	112.1	93.9	102.4	98.6	105.2	99.7	95.6	105.7
26年1月	100.3	102.9	100.0	108.4	91.3	95.1	97.6	102.7	98.4	91.9	103.8
2	100.5	102.5	100.1	108.6	92.7	97.6	97.5	102.9	98.6	92.1	104.5
3	100.8	103.3	100.1	109.1	91.6	97.0	97.5	103.1	98.6	92.7	104.4
4	102.8	105.8	99.9	109.8	97.4	103.1	98.6	105.3	100.1	95.9	106.4
5	103.3	106.5	99.9	114.1	96.7	102.8	98.6	106.3	100.1	95.7	106.1
6	103.3	106.1	99.8	114.3	96.1	104.2	99.2	106.1	100.1	96.3	106.3
7	103.4	106.4	99.8	114.1	94.7	101.0	99.4	106.9	100.1	96.9	105.9
8	103.6	107.5	99.9	113.9	93.4	99.4	99.1	106.9	100.1	98.1	105.8
9	103.9	109.1	99.6	113.6	93.0	107.1	99.2	106.1	100.1	96.6	105.7
10	103.6	107.0	99.7	113.2	94.6	106.9	98.7	106.2	100.1	97.4	106.6
11	103.2	106.2	99.6	113.0	93.5	108.4	98.7	105.4	100.1	96.5	106.5
12	102.8	105.8	99.6	112.7	92.3	105.6	98.7	104.7	100.1	96.7	105.9

資料：総務省統計局

15 労働及び社会保障

121 産業別常用雇用指数

(1) 事業所規模 5人以上

(平成22年=100)

年次	調査業	建設業	製造業	電気・ガス・熱供給・水道業	情報通信業
平成22年	100.0	100.0	100.0	100.0	100.0
23	101.3	109.4	98.4	106.9	91.6
24	103.1	111.6	101.5	111.5	91.1
25	103.0	112.0	101.4	116.8	90.9
26	103.4	113.0	101.3	105.7	92.0

年次	運輸業, 郵便業	卸売業, 小売業	金融業, 保険業	学術研究, 専門・技術サービス業	宿泊業, 飲食サービス業
平成22年	100.0	100.0	100.0	100.0	100.0
23	100.1	98.2	99.5	102.9	108.2
24	100.5	96.9	101.3	106.3	108.0
25	100.1	95.8	98.1	108.8	107.8
26	98.6	96.1	97.5	111.5	108.4

年次	生活関連サービス業, 娯楽業	教育, 学習支援業	医療, 福祉	複合サービス事業	サービス業 (他に分類されないもの)
平成22年	100.0	100.0	100.0	100.0	100.0
23	115.7	102.7	102.8	100.2	101.8
24	124.8	105.9	106.0	128.2	99.4
25	123.1	106.9	107.3	128.9	98.3
26	115.9	108.7	109.9	124.8	99.7

(2) 事業所規模 30人以上

(平成22年=100)

年次	調査業	建設業	製造業	電気・ガス・熱供給・水道業	情報通信業
平成22年	100.0	100.0	100.0	100.0	100.0
23	100.1	105.4	100.0	100.1	89.4
24	102.8	112.4	103.8	104.6	87.2
25	103.3	117.9	102.8	109.7	86.8
26	103.7	120.9	102.8	112.4	85.7

年次	運輸業, 郵便業	卸売業, 小売業	金融業, 保険業	学術研究, 専門・技術サービス業	宿泊業, 飲食サービス業
平成22年	100.0	100.0	100.0	100.0	100.0
23	98.8	98.4	99.6	101.5	96.5
24	97.7	96.8	102.2	97.5	123.1
25	97.0	96.8	103.7	95.3	121.4
26	92.7	96.1	102.4	96.6	118.6

年次	生活関連サービス業, 娯楽業	教育, 学習支援業	医療, 福祉	複合サービス事業	サービス業 (他に分類されないもの)
平成22年	100.0	100.0	100.0	100.0	100.0
23	99.5	102.2	101.9	99.8	101.6
24	94.1	107.1	104.5	162.4	97.8
25	96.5	110.2	107.7	163.8	95.1
26	97.5	112.7	110.4	162.5	98.4

注)調査産業計には表章産業の他に「鉱業,採石業,砂利採取業」、
「不動産業,物品賃貸業」の結果が含まれる。

資料：県統計分析課「毎月勤労統計調査」

122 産業別、男女別現金給与額、労働時間及び労働者数

事業所規模 5人以上

年 月 ・ 産 業	常 用								
	現 金 給 与 総 額			き ま っ て 支 給 す る 給 与			特 別 に 支 払 わ れ た 給 与		
	総 数	男	女	総 数	男	女	総 数	男	女
平成 22 年平均	309 339	383 416	217 379	258 192	316 550	185 745	51 147	66 866	31 634
23	309 222	384 911	216 750	255 999	315 008	183 905	53 223	69 903	32 845
24	302 256	376 254	208 837	251 313	309 823	177 446	50 943	66 431	31 391
25	305 105	379 527	211 519	254 020	312 730	180 193	51 085	66 797	31 326
26	303 418	382 206	210 703	251 079	313 004	178 207	52 339	69 202	32 496
26年 1月	258 295	315 318	190 711	248 574	310 216	175 517	9 721	5 102	15 194
2	251 647	315 490	175 418	249 848	312 787	174 697	1 799	2 703	721
3	261 864	329 207	181 966	252 668	316 492	176 945	9 196	12 715	5 021
4	256 650	320 161	181 562	252 543	314 256	179 580	4 107	5 905	1 982
5	260 509	325 549	183 557	249 768	310 640	177 747	10 741	14 909	5 810
6	439 389	549 809	309 139	250 361	309 761	180 294	189 028	240 048	128 845
7	334 658	434 467	218 519	254 124	316 865	181 118	80 534	117 602	37 401
8	265 462	334 988	184 441	250 617	312 395	178 626	14 845	22 593	5 815
9	256 848	322 892	180 006	250 515	313 119	177 676	6 333	9 773	2 330
10	255 537	321 817	178 098	250 539	313 526	176 947	4 998	8 291	1 151
11	284 506	358 930	196 600	251 395	312 694	178 992	33 111	46 236	17 608
12	512 333	654 737	345 766	251 993	313 374	180 197	260 340	341 363	165 569
D 建設業	347 117	367 336	222 357	299 284	316 314	194 203	47 833	51 022	28 154
E 製造業	364 891	425 110	205 654	294 267	339 368	175 005	70 624	85 742	30 649
09・10 食料品・たばこ	251 237	340 164	179 248	209 612	276 668	155 328	41 625	63 496	23 920
11 繊維工業	280 497	412 810	187 558	225 574	310 234	166 107	54 923	102 576	21 451
12 木材・木製品	295 376	305 917	198 761	254 622	263 139	176 561	40 754	42 778	22 200
14 パルプ・紙	294 905	348 374	198 340	239 857	281 220	165 155	55 048	67 154	33 185
15 印刷・同関連業	314 069	359 652	180 160	275 457	312 240	167 401	38 612	47 412	12 759
18 プラスチック製品	291 678	365 027	173 926	235 389	287 106	152 363	56 289	77 921	21 563
19 ゴム製品	381 073	430 267	216 509	296 791	331 366	181 131	84 282	98 901	35 378
21 窯業・土石製品	336 329	353 764	206 537	283 410	298 193	173 367	52 919	55 571	33 170
22 鉄鋼業	496 795	501 571	393 041	378 676	382 141	303 404	118 119	119 430	89 637
23 非鉄金属製造業	316 543	329 570	244 120	262 449	273 314	202 046	54 094	56 256	42 074
24 金属製品製造業	346 578	362 120	254 545	289 405	301 672	216 762	57 173	60 448	37 783
31 輸送用機械器具	442 723	468 604	266 486	353 996	373 602	220 493	88 727	95 002	45 993
F 電気・ガス・熱供給・水道業	541 888	569 736	295 564	410 709	430 187	238 423	131 179	139 549	57 141
G 情報通信業	416 737	469 841	293 902	322 910	360 389	236 216	93 827	109 452	57 686
H 運輸業、郵便業	333 253	373 208	166 892	279 962	312 386	144 957	53 291	60 822	21 935
I 卸売業、小売業	204 856	289 291	129 316	177 539	242 692	119 249	27 317	46 599	10 067
1 卸売業	328 181	380 309	189 627	267 031	305 358	165 159	61 150	74 951	24 468
2 小売業	157 244	221 016	119 148	142 988	195 684	111 509	14 256	25 332	7 639
J 金融業、保険業	396 652	542 602	268 130	304 668	400 980	219 857	91 984	141 622	48 273
L 学術研究、専門・技術サービス業	391 474	434 149	282 071	324 651	355 108	246 572	66 823	79 041	35 499
M 宿泊業、飲食サービス業	113 660	152 150	94 763	107 021	140 840	90 418	6 639	11 310	4 345
N 生活関連サービス業、娯楽業	203 787	288 343	167 170	189 497	261 944	158 123	14 290	26 399	9 047
O 教育、学習支援業	412 060	499 324	339 806	321 966	390 393	265 309	90 094	108 931	74 497
P 医療、福祉	325 644	499 000	282 163	268 075	424 361	228 875	57 569	74 639	53 288
83 医療業	373 570	640 112	303 574	313 891	551 823	251 409	59 679	88 289	52 165
Q 複合サービス事業	371 148	433 916	282 609	276 350	321 836	212 188	94 798	112 080	70 421
R サービス業（他に分類されないもの）	237 418	285 697	156 783	204 663	239 902	145 806	32 755	45 795	10 977

注)1 この表は、毎月勤労統計調査結果で、岡山県の常時5人以上の常用労働者を雇用する事業所の1人1か月平均の数字である。

2 平成24年1月分調査及び平成27年1月分調査において規模30人以上の標本事業所の抽出替えを行った。実数についてはすでに公表した調査結果を遡って訂正しないため、標本事業所の抽出替え時における結果のギャップは修正されずに残り、実数値による時系列比較は困難である。しかし、指数については新旧両調査結果で生じたギャップを過去に遡って修正しており、時系列比較を行う場合は、原則としてこの指数によって行うことが望ましい。

(単位 円、時間、人)

賃金指数 (22年=100)	労働者									年・月 ・ 産 業
	出 勤 日 数			総 実 労 働 時 間			労 働 者 数			
	総 数	男	女	総 数	男	女	総 数	男	女	
100.0	19.7	20.2	19.2	154.0	166.5	138.5	664 633	368 169	296 464	22
98.3	19.7	20.1	19.3	153.7	165.9	138.9	672 913	370 068	302 845	23
100.6	19.9	20.4	19.2	154.0	168.0	136.4	658 453	367 408	291 046	24
102.1	19.6	20.2	19.0	153.1	166.8	135.8	657 786	366 385	291 401	25
101.9	19.5	20.1	18.9	151.2	165.2	134.7	660 237	356 780	303 457	26
86.6	18.4	18.8	17.8	142.9	155.8	127.4	654 139	354 743	299 396	1月
84.5	19.2	19.8	18.6	149.4	163.7	132.4	652 687	354 880	297 807	2
87.9	19.5	20.0	18.8	152.0	166.6	134.7	648 441	351 457	296 984	3
86.2	20.1	20.5	19.5	155.8	169.4	139.8	659 441	356 556	302 885	4
87.5	19.3	19.7	18.8	148.5	161.4	133.2	662 345	359 023	303 322	5
147.7	20.2	20.7	19.7	155.6	169.1	139.8	662 050	358 237	303 813	6
112.6	20.4	21.1	19.6	157.7	173.3	139.3	663 569	357 233	306 336	7
89.3	18.9	19.3	18.4	145.3	157.9	130.7	664 652	357 447	307 205	8
86.4	19.5	20.1	18.8	150.9	165.2	134.3	663 432	356 476	306 956	9
86.1	20.1	20.8	19.3	155.2	170.1	137.6	661 142	356 423	304 719	10
95.8	19.5	20.2	18.8	151.0	165.9	133.3	665 579	360 748	304 831	11
172.7	19.3	19.9	18.7	149.9	164.0	133.4	665 361	358 124	307 237	12
110.0	21.7	22.0	19.6	175.8	180.2	148.6	42 256	36 372	5 885	D
103.3	19.9	19.9	19.8	165.7	170.7	152.4	146 217	106 104	40 112	E
100.5	20.1	20.4	19.9	159.0	169.6	150.4	18 148	8 126	10 023	09・10
102.1	19.9	19.8	20.0	155.7	160.5	152.3	14 725	6 083	8 642	11
100.4	20.1	20.0	20.7	170.2	171.1	161.6	1 551	1 398	154	12
117.4	20.5	20.6	20.4	164.4	171.7	151.2	4 110	2 653	1 457	14
99.1	20.7	21.0	19.7	168.4	175.9	146.1	5 092	3 797	1 296	15
112.9	20.0	20.0	20.0	165.8	167.6	162.9	9 271	5 713	3 558	18
118.0	19.1	19.1	19.4	159.6	161.8	152.4	4 662	3 590	1 071	19
102.9	21.4	21.7	19.9	176.1	178.6	156.7	6 060	5 343	716	21
98.3	19.2	19.3	18.6	172.8	173.6	156.4	6 707	6 410	295	22
110.3	21.0	21.2	19.6	183.0	186.9	161.4	1 204	1 021	183	23
105.4	20.9	21.0	20.7	171.9	173.6	161.4	8 444	7 223	1 222	24
111.6	19.4	19.4	19.5	174.5	176.0	163.9	18 265	15 923	2 341	31
95.7	19.7	19.8	18.7	163.4	166.3	138.2	3 787	3 402	385	F
110.2	19.7	19.9	19.1	164.6	168.0	156.9	10 536	7 358	3 180	G
113.5	20.0	20.4	18.7	171.3	181.7	128.3	46 661	37 576	9 086	H
101.9	19.6	20.4	18.8	134.0	151.6	118.4	112 702	53 247	59 455	I
123.1	20.5	20.8	19.8	159.7	164.7	146.6	31 429	22 857	8 572	1
91.4	19.2	20.1	18.6	124.1	141.9	113.6	81 272	30 389	50 883	2
107.7	19.1	19.8	18.5	140.5	151.7	130.7	17 689	8 296	9 391	J
137.1	20.2	20.1	20.4	166.5	172.0	152.4	15 462	11 123	4 338	L
111.5	17.0	16.8	17.0	105.0	124.3	95.5	42 811	14 148	28 662	M
113.2	19.2	20.9	18.5	138.8	151.7	133.3	21 551	6 493	15 058	N
108.9	18.5	19.0	18.0	146.5	153.2	140.9	39 895	18 009	21 885	O
92.2	19.7	20.5	19.4	149.2	161.1	146.2	107 329	21 521	85 807	P
93.4	19.6	20.9	19.3	148.6	169.4	143.1	58 492	12 179	46 314	83
99.7	19.5	20.4	18.4	146.8	153.1	137.7	5 096	2 984	2 113	Q
90.4	19.1	19.1	19.0	157.3	166.1	142.6	41 830	26 095	15 734	R

3 平成22年1月から新産業分類（平成19年1月日本標準産業分類改訂）に基づく集計を行った。
 4 賃金指数は、現金給与総額の名目賃金指数である（新産業分類に接続できた指数のみ掲載）。
 5 C鉱業、採石業、砂利採取業及びK不動産業、物品賃貸業は調査事業所が少ないため公表しない。

資料：県統計分析課「毎月勤労統計調査」

123 労働争議発生状況

年 月	総 数		争 議 行 為 を 伴 っ た も の								争 議 行 為 は 伴 わ ぬ が 調 整 の た め 第 三 者 が 関 与 し た も の	
			小 計		(内) 半 日 以 上 の 同 盟 罷 業			(内) 同 盟 怠 業 及 び 4 時 間 未 満 の 罷 業				
	件 数	参 加 人 員	件 数	参 加 人 員	件 数	参 加 人 員	損 失 日 数	件 数	参 加 人 員	件 数		
平成22年	17	1 687	7	482	-	-	-	7	482	10	1 205	
23	15	733	6	547	3	45	45	3	502	9	186	
24	10	317	6	220	2	10	10	4	210	4	97	
25	9	617	6	436	6	436	436	-	-	3	181	
26	9	241	5	221	3	20	20	2	201	4	20	
26年1月	-	-	-	-	-	-	-	-	-	-	-	
2	-	-	-	-	-	-	-	-	-	-	-	
3	2	209	2	209	1	9	9	1	200	-	-	
4	-	-	-	-	-	-	-	-	-	-	-	
5	-	-	-	-	-	-	-	-	-	-	-	
6	2	4	-	-	-	-	-	-	-	2	4	
7	1	3	-	-	-	-	-	-	-	1	3	
8	-	-	-	-	-	-	-	-	-	-	-	
9	1	13	-	-	-	-	-	-	-	1	13	
10	-	-	-	-	-	-	-	-	-	-	-	
11	3	12	3	12	2	11	11	1	1	-	-	
12	-	-	-	-	-	-	-	-	-	-	-	

資料：県労働雇用政策課

注1 参加人員は、事業所において争議が発生した場合におけるその組合員数を計上してある。「損失日数」は、実際のスト参加者が、1労働日について4時間以上行った場合1日として計上してある。同盟罷業とは、1労働日4時間以上就業しなかった場合をいい、同盟怠業とは作業を継続しながらも量的、質的に能率を低下させることをいう。
 2 争議形態分類においては、二種以上の争議形態を伴ったものは、それぞれの形態に計上し、小計及び総数においては1件として計上してあるので、各争議形態の計は合計とは一致しないものがある。「作業所閉鎖」は、「半日以上同盟罷業」に含めた。

124 労働争議項目別要求及び解決件数

年 次	総 数				組合活動	労働協約及び協定書に関するもの	賃 金 に 関 す る も の			一 時 金 に 関 す る も の		
	総 数	県 内 民 間 労 組	全 国 的 民 間 労 組	官 公 労			総 数	賃 金 増 額	そ の 他	総 数	夏 季 手 当	年 末 手 当
要求												
平成22年	17	13	1	3	6	-	2	-	2	-	-	-
23	15	12	3	-	4	-	-	-	-	3	1	2
24	10	9	-	1	-	-	1	-	1	-	-	-
25	9	9	-	-	2	-	1	-	1	-	-	-
26	9	9	-	-	1	-	1	1	-	1	-	-
解決												
平成22年	16	12	1	3	6	-	2	-	2	-	-	-
23	14	11	3	-	4	-	-	-	-	2	1	1
24	9	8	-	1	-	-	-	-	-	-	-	-
25	8	8	-	-	1	-	1	-	1	-	-	-
26	9	9	-	-	1	-	1	1	-	1	-	-

年 次	(つぎ)	退 職 金 に 関 す る も の			労 働 条 件 に 関 す る も の			事業の休廃止及び解雇反対に関するもの	そ の 他		
	年 間 給	総 数	退職金制度の確定又は増額	解 雇 手 当	総 数	解 雇 処 分 反 対	そ の 他		総 数	統 一 行 動	そ の 他
要求											
平成22年	-	-	-	-	2	-	2	-	7	7	-
23	-	-	-	-	2	1	1	-	6	6	-
24	-	-	-	-	3	-	3	-	6	6	-
25	-	-	-	-	-	-	-	-	6	6	-
26	1	-	-	-	1	1	-	-	5	5	-
解決											
平成22年	-	-	-	-	1	-	1	-	7	7	-
23	-	-	-	-	2	1	1	-	6	6	-
24	-	-	-	-	3	-	3	-	6	6	-
25	-	-	-	-	-	-	-	-	6	6	-
26	1	-	-	-	1	1	-	-	5	5	-

資料：県労働雇用政策課

125 労働組合及び組合員数

年次	総数		労働組合法関係		特定独立行政法人等労働関係法関係		地方公営企業等労働関係法関係		国家公務員法関係		地方公務員法関係	
	組合数	組合員数	組合数	組合員数	組合数	組合員数	組合数	組合員数	組合数	組合員数	組合数	組合員数
平成22年6月末	889	148 159	783	121 290	7	451	12	1 604	36	2 875	51	21 939
23	876	147 909	770	121 372	7	453	12	1 628	34	2 858	53	21 598
24	875	146 428	769	120 259	9	1 207	12	1 567	32	2 072	53	21 323
25	872	151 467	769	125 884	4	1 046	12	1 532	34	1 971	53	21 034
26	855	149 746	752	124 653	4	1 023	12	1 464	34	1 922	53	20 684

資料：県労働雇用政策課

126 一般職業紹介状況

年次	求職			求人			就職		求人倍率 (C/A)	就職率 (D/B) %	求人 充足率(対 新規)%
	月間有効 求職者数 (A)	新規求職 申込件数 (B)	(内) 常用	月間有効 求人数 (C)	新規 求人数	(内) 常用	就 職 者 数 (D)	(内) 常用			
平成22年平均	41 025	10 172	10 155	27 611	10 997	9 859	3 211	2 933	0.67	31.6	29.0
23	38 266	9 653	9 629	34 129	13 232	11 666	3 275	3 006	0.89	33.9	24.8
24	37 580	9 487	9 463	39 971	15 140	13 088	3 289	3 017	1.06	34.7	21.9
25	35 892	8 959	8 931	44 200	16 671	14 227	3 294	3 002	1.23	36.8	19.7
26	33 413	8 311	8 280	47 886	17 431	15 113	3 132	2 867	1.43	37.7	17.8
26年1月	31 782	9 520	9 493	48 181	19 618	16 653	2 828	2 446	1.41	29.7	14.2
2	32 402	8 459	8 425	49 508	18 305	15 419	3 153	2 882	1.42	37.3	17.2
3	33 710	8 679	8 650	51 376	18 843	16 016	3 739	3 451	1.46	43.1	19.9
4	36 299	11 717	11 665	49 905	18 727	16 265	3 553	3 289	1.45	30.3	19.2
5	36 595	8 878	8 837	49 624	18 299	15 592	3 367	3 100	1.48	37.9	18.3
6	35 585	8 065	8 036	49 192	17 733	14 824	3 331	3 040	1.49	41.3	18.5
7	34 238	7 991	7 965	48 682	18 228	15 666	3 165	2 904	1.47	39.6	17.0
8	33 084	7 401	7 372	46 230	15 186	13 779	2 591	2 382	1.42	35.0	17.0
9	33 557	8 551	8 520	46 040	16 603	15 058	3 348	3 100	1.37	39.2	19.8
10	33 665	8 464	8 431	47 028	19 183	16 699	3 356	3 100	1.40	39.7	17.2
11	31 374	6 311	6 284	45 663	14 197	12 662	2 744	2 510	1.40	43.5	19.0
12	28 663	5 700	5 676	43 207	14 253	12 723	2 406	2 196	1.40	42.2	16.5

資料：岡山労働局

- 注) 1 計上数及び指数は新規学校卒業者を除きパートタイムを含む。
 2 「常用」とは、雇用期間を定めない仕事又は4か月以上雇用期間を定めている仕事及び労働をいう。
 3 求人倍率の各月は、季節調整値

127 日雇職業紹介状況

年月	求職状況	
	有効求職者	
平成22年平均	34	
23	17	
24	27	
25	30	
26	29	
26年1～3月	87	
4～6	86	
7～9	86	
10～12	87	

資料：岡山労働局

- 注) 各四半期には、期間中における月間有効求職者数の合計を計上している。

128 生活保護状況

年度・月	実数（停止含む）		保護率	総数		生活扶助		住宅扶助	
	人員	世帯		人員	保護費	人員	保護費	人員	保護費
平成22年度平均	23 882	16 910	12.2	65 048	3 277 799	21 607	1 122 162	18 612	389 257
23	25 358	17 970	13.0	69 589	3 415 773	22 992	1 181 993	20 000	422 462
24	26 112	18 560	13.4	72 055	3 485 420	23 706	1 213 756	20 876	441 858
25	26 314	18 873	13.5	72 538	3 557 774	23 810	1 185 808	21 138	452 374
26	26 250	18 940	13.5	73 221	3 513 293	23 737	1 191 365	21 120	460 557
26年4月	26 123	18 845	13.5	72 680	3 500 818	23 560	1 135 170	20 910	452 863
5	26 165	18 873	13.5	72 773	3 493 380	23 602	1 138 291	20 986	456 373
6	26 159	18 884	13.5	72 870	3 419 055	23 597	1 143 172	20 983	460 955
7	26 221	18 917	13.5	73 054	3 542 580	23 642	1 148 470	21 035	459 523
8	26 249	18 922	13.5	72 875	3 537 935	23 632	1 146 919	21 076	457 510
9	26 242	18 961	13.5	73 040	3 532 127	23 606	1 146 406	21 092	459 938
10	26 333	18 996	13.6	73 352	3 410 163	23 684	1 151 647	21 141	461 455
11	26 286	18 958	13.6	73 364	3 602 047	23 935	1 197 157	21 180	459 691
12	26 317	18 995	13.6	73 516	3 988 632	23 989	1 479 959	21 132	470 204
27年1月	26 305	18 965	13.6	73 762	3 247 643	23 866	1 190 973	21 189	457 293
2	26 295	18 977	13.6	73 513	3 468 765	23 799	1 206 535	21 166	466 902
3	26 303	18 988	13.6	73 850	3 416 375	23 932	1 211 677	21 548	463 971

注) 1 人員は、各月毎に保護を受けた人員であり、保護費は、各月に実際に支出された金額であって人員とは対応しない。

2 その他欄は、出産扶助、生業扶助及び葬祭扶助が含まれる。

3 保護率＝生活保護人員（停止中を含む）÷前年度末住民基本台帳人口（日本人及び外国人）×1,000

129 児童相談状況

(1) 児童相談所における相談受付状況

年度	相談別受付状況								
	総数	養護相談	児童虐待相談	その他の相談	保健相談	障害相談総数	肢体不自由相談	視聴覚障害相談	言語発達障害等相談
平成22年度	6 188	1 838	1 069	769	2	2 967	35	49	105
23	6 601	1 964	1 115	849	-	3 346	47	33	125
24	6 651	1 939	1 103	836	4	3 351	23	27	108
25	6 882	1 883	849	1 034	2	3 629	26	8	121
26	6 934	2 030	771	1 259	1	3 564	17	21	108

注) 1 「発達障害相談」は、平成25年度まで「自閉症等相談」として「自閉症又は自閉症同様の症状を呈する児童に関する相談」を表章していたが、

平成26年度から「言語発達障害等相談」に含まれていた「注意欠陥多動性障害等発達障害を有する児童等に関する相談」を取込んだ。

「言語発達障害等相談」及び「発達障害相談」は、平成25年度までと平成26年度以降は接続していないため、年度比較には注意を要する。

(2) 児童相談所における対応件数

年度	対応状況								
	総数	面接指導	児童福祉司の指導	児童委員の指導	児童家庭支援センター指導・指導委託	福祉事務所へ送致	訓戒・誓約	児童福祉施設に入所通所	指定医療機関委託
平成22年度	6 197	5 474	94	-	-	6	96	217	1
23	6 587	5 865	128	-	-	9	85	238	-
24	6 658	6 031	103	-	2	5	120	184	-
25	6 879	6 208	90	-	1	8	91	208	-
26	6 956	6 313	108	-	1	4	134	169	-

(単位 金額 千円、保護率 ‰)

教育扶助		介護扶助		医療扶助				その他		年度・月 年度平均
人員	保護費	人員	保護費	人員			保護費	人員	保護費	
				総数	入院	入院外				
2 053	24 611	2 702	61 013	19 412	1 528	17 884	1 664 634	662	16 122	22
2 124	25 465	2 891	65 859	20 824	1 520	19 305	1 702 522	757	17 471	23
2 127	25 433	3 108	68 191	21 435	1 418	20 017	1 718 046	803	18 135	24
2 098	25 104	3 306	70 238	21 396	1 287	20 110	1 724 541	791	99 709	25
2 058	25 190	3 469	71 203	22 093	1 310	20 784	1 747 688	744	17 292	26
2 010	22 383	3 373	63 068	20 079	1 337	20 742	1 807 653	748	19 681	4月
2 015	24 706	3 364	71 883	22 063	1 324	20 739	1 787 190	743	14 938	5
2 016	23 605	3 386	67 290	22 144	1 379	20 765	1 711 456	744	12 578	6
2 052	38 302	3 417	67 207	22 176	1 368	20 808	1 810 033	732	19 044	7
2 051	14 254	3 433	71 031	21 943	1 323	20 620	1 833 112	740	15 108	8
2 042	28 067	3 469	70 374	22 099	1 347	20 752	1 813 592	732	13 751	9
2 055	21 832	3 504	73 123	22 220	1 351	20 869	1 686 100	748	16 005	10
2 072	33 042	3 506	70 566	21 973	1 268	20 705	1 825 245	698	16 347	11
2 071	24 020	3 527	79 063	22 081	1 258	20 823	1 920 091	716	15 294	12
2 076	21 580	3 546	70 983	22 361	1 279	21 082	1 492 900	724	13 916	1
2 069	24 495	3 540	76 128	22 204	1 279	20 925	1 681 868	735	12 837	2
2 167	25 996	3 565	73 714	21 776	1 204	20 572	1 603 014	862	38 004	3

資料：県障害福祉課

(単位 件)

重症心身障害相談	知的障害相談	発達障害相談	非行相談	育成相談総数	性格行動相談	不登校相談	適性相談	育児しつけ相談	その他の相談	年度
214	2 420	507	357	934	621	71	229	13	-	23
226	2 394	573	328	1 006	586	75	335	10	23	24
210	2 629	635	364	1 004	555	103	333	13	-	25
232	2 555	631	409	930	526	84	314	6	-	26

資料：厚生労働省「福祉行政報告例」報告例

(単位 件)

里親委託	法第27条第1項第4号による家庭裁判所送致	障害児入所施設等への利用契約	その他	年度
33	3	125	101	23
26	11	39	137	24
21	15	56	181	25
29	11	59	128	26

資料：厚生労働省「福祉行政報告例」

130 母子父子寡婦福祉資金貸付状況

(単位 千円)

年 度・区 分	総 数	事業開 始資金	就職支 度資金	技能習 得資金	生 活 金	事業継 続資金	住 宅 金	転 宅 金	修 学 金	修 業 金	就学支 度資金	医療介	結 婚	
												護資金	金	
申 込 状 況														
平成22年度	実人員	108	-	1	2	4	-	-	2	49	2	48	-	-
	金 額	44 744	-	320	1 058	1 218	-	-	380	26 468	460	14 840	-	-
23	実人員	65	-	-	1	-	-	-	-	30	1	33	-	-
	金 額	25 256	-	-	480	-	-	-	-	14 682	280	9 814	-	-
24	実人員	84	-	-	3	1	-	1	1	28	2	48	-	-
	金 額	30 536	-	-	855	618	-	256	131	12 578	1 101	14 997	-	-
25	実人員	94	-	-	1	2	-	2	-	40	1	48	-	-
	金 額	34 936	-	-	696	300	-	1 720	-	15 146	262	16 812	-	-
26	実人員	81	-	-	1	2	-	-	-	36	4	38	-	-
	金 額	32 576	-	-	570	2 040	-	-	-	14 531	1 338	14 097	-	-
貸 付 状 況														
平成22年度	実人員	173	-	1	4	3	-	-	2	113	2	48	-	-
	金 額	71 678	-	320	2 258	918	-	-	380	52 502	460	14 840	-	-
23	実人員	132	-	-	3	-	-	-	-	95	1	33	-	-
	金 額	58 013	-	-	1 896	-	-	-	-	46 023	280	9 814	-	-
24	実人員	144	-	-	5	1	-	1	1	87	2	47	-	-
	金 額	59 365	-	-	1 671	618	-	256	131	40 741	1 101	14 847	-	-
25	実人員	148	-	-	2	3	-	2	-	91	2	48	-	-
	金 額	61 534	-	-	1 176	918	-	1 720	-	39 830	1 078	16 812	-	-
26	実人員	149	-	-	3	2	-	-	-	102	4	38	-	-
	金 額	63 504	-	-	1 746	2 040	-	-	-	44 283	1 338	14 097	-	-

資料：県子ども未来課

131 公共職業訓練状況

年 度	訓練校数	訓練職種	定 員	応募者数	入校者数	中退者数	修了者数	修 了 者 内 訳			
								就職者数	自 営	そ の 他	
平成22年度	県 立	3	13	230	279	132	14	118	101	-	17
	そ の 他	2	12	165	318	173	17	146	89	1	56
23	県 立	3	13	230	220	129	14	107	98	-	9
	そ の 他	2	11	150	282	162	5	146	82	-	64
24	県 立	3	13	230	247	140	23	112	110	-	2
	そ の 他	2	11	145	289	162	6	154	101	-	53
25	県 立	3	13	210	324	168	28	128	123	-	4
	そ の 他	2	11	150	252	161	3	161	110	-	51
26	県 立	3	13	210	274	141	23	123	120	-	3
	そ の 他	2	10	150	240	164	5	151	97	1	52

資料：県労働雇用政策課

注) 県立は普通課程の普通職業訓練及び短期課程の普通職業訓練(訓練期間1年)の合計であり、その他は高齢・障害・求職者雇用支援機構、障害者職業能力開発校の普通課程の普通職業訓練及び専門課程の高度職業訓練の合計である。

132 一般雇用保険状況

(単位 千円)

年度・月	適用事業所数 (年度末・月末)	被保険者数 (年度末・月末)	保 険 料 (円)		離職票提出件数	初回受給者数	支給終了者数 (所定内給付)	受給者実人員 (所定内給付)	保 険 金 給付総額
			徴収決定額	収納済額					
平成22年度	30 768	532 909	27 274 063	26 625 178	31 250	25 702	20 328	123 037	15 365 404
23	30 819	539 503	29 085 604	28 433 747	30 802	24 252	18 437	111 364	13 812 974
24	30 825	542 444	25 485 358	24 862 252	31 446	24 341	17 935	111 286	13 781 298
25	30 800	547 982	25 150 707	24 554 403	29 038	21 779	16 870	99 445	11 907 200
26	31 343	556 477	25 872 627	25 354 584	…	20 146	15 555	88 932	10 520 668
26年4月	30 902	551 037	387 119	5 419	…	1 821	1 103	6 902	816 076
5	30 979	555 208	558 580	53 243	…	2 522	1 204	7 822	890 451
6	31 043	556 412	861 434	676 229	…	1 650	1 030	7 864	884 548
7	31 100	556 330	7 125 859	8 445 403	…	2 124	1 456	8 389	1 057 565
8	31 139	555 560	18 508 852	8 625 883	…	1 563	1 345	7 914	906 232
9	31 025	555 385	25 512 064	10 988 492	…	1 618	1 443	7 999	979 962
10	31 081	555 094	25 844 290	11 777 652	…	1 772	1 510	7 707	955 005
11	31 107	556 524	25 856 412	17 816 095	…	1 393	1 193	7 104	822 023
12	31 156	557 612	25 858 804	18 201 975	…	1 420	1 239	7 077	824 921
27年1月	31 228	556 086	25 861 443	18 933 087	…	1 486	1 577	7 026	865 827
2	31 281	556 502	25 865 505	25 090 690	…	1 448	1 182	6 636	735 285
3	31 343	556 477	25 872 627	25 354 584	…	1 329	1 273	6 492	782 772

注)1 雇用保険料の徴収決定額、収納済額の単位は「円」

資料：岡山労働局

2 離職票提出件数は、平成26年度から報告廃止

133 日雇雇用保険状況

(単位 千円)

年度・月	被保険者手帳交付数	保 険 料 収 入	受給者実人員	保 険 金 給 付 総 額
平成22年度	44	498	406	21 478
23	41	512	412	21 726
24	39	666	419	21 029
25	35	686	395	20 031
26	32	636	364	17 913
26年4月	2	47	34	1 587
5	3	61	31	1 744
6	3	55	29	1 296
7	6	50	30	1 643
8	3	45	32	1 442
9	3	59	31	1 610
10	-	58	31	1 541
11	-	49	29	1 366
12	4	48	30	1 257
27年1月	1	53	28	1 824
2	-	54	28	1 140
3	7	57	31	1 463

注)1 保険料収納済額の26年3月分には、出納整理期間(26年4月)の収納分を含む。

資料：岡山労働局

2 保険料収入は、印紙売上高の金額である。

134 全国健康保険協会管掌健康保険状況（一般分）

年度・月	事業所数 (年度末・月末)	被保険者数 (年度末・月末)	平均標準報酬月額 (円) (年度末・月末)	保 険 料		保 険 給 付							
						加 入 者 計		被 保 険 者 計		療 養 の 給 付			
						徴収決定済額	収納済額	件 数	金 額	件 数	金 額	診 療 費 (入院・入院外・ 歯科)	
件 数	金 額	件 数	金 額										
平成22年度	31 111	398 651	264 175	145 767 471	140 983 891	7 727 909	96 623 563	3 940 761	50 809 982	2 770 772	37 916 287	986 342	5 898 508
23	30 745	395 732	263 909	149 593 823	144 854 763	7 894 966	97 921 018	3 998 988	51 212 575	2 783 331	37 884 391	1 020 811	6 360 875
24	30 691	395 407	264 809	156 947 704	152 058 515	7 886 387	98 227 524	4 021 911	51 638 370	2 782 586	38 325 655	1 042 727	6 453 155
25	30 937	399 228	265 669	159 004 385	154 477 204	7 909 166	99 597 712	4 101 892	53 246 228	2 806 297	39 254 168	1 062 177	6 829 078
26	31 772	402 538	268 739	8 049 488	101 539 496	4 189 432	54 496 138	2 852 991	39 932 788	1 100 992	7 049 409
26年4月	31 045	404 187	263 359	682 086	8 289 675	353 812	4 412 406	240 285	3 215 411	95 005	606 319
5	31 106	404 485	263 825	674 472	8 328 783	346 354	4 944 790	235 927	3 298 404	91 294	571 066
6	31 146	404 734	263 574	658 312	8 306 149	338 552	4 367 628	232 925	3 267 955	86 743	547 879
7	31 223	404 781	264 177	659 982	8 424 044	346 691	4 469 292	237 890	3 330 473	88 969	564 430
8	31 272	404 057	264 824	625 168	8 197 682	332 873	4 391 093	227 400	3 297 590	85 159	542 082
9	31 330	404 433	269 391	647 036	8 236 103	340 298	4 472 439	232 441	3 347 466	87 680	565 177
10	31 391	403 642	269 239	663 356	8 819 189	348 589	4 714 643	237 357	3 470 341	90 609	594 342
11	31 453	404 324	268 975	645 623	8 196 299	336 294	4 350 441	228 742	3 241 614	87 307	554 393
12	31 507	405 735	268 685	700 859	8 769 570	361 445	4 647 746	245 072	3 405 469	96 115	643 736
27年1月	31 603	403 235	268 666	715 524	8 633 564	376 116	4 595 435	254 244	3 368 659	102 277	625 004
2	31 685	403 338	268 613	654 867	8 204 827	341 491	4 326 098	232 439	3 169 676	90 218	564 454
3	31 772	402 538	268 739	722 203	9 133 611	366 917	4 804 127	248 269	3 519 730	99 616	670 527

年度・月	保 険 給 付 (つづき)											
	被扶養者 合 計		療 養 の 給 付				訪 問 看 護 療 養 費		入 院 時 食 事 療 養 ・ 生 活 療 養 費 (標準負担額差額支給 を除く)		入 院 時 食 事 療 養 ・ 生 活 療 養 費 (標準負担額差額 支給)	
			診 療 費 (入院・入院外・ 歯科)		薬 剤 支 給							
件 数	金 額	件 数	金 額	件 数	金 額	件 数	金 額	件 数	金 額	件 数	金 額	
平成22年度	3 519 167	39 206 274	2 465 008	31 095 500	970 655	4 981 313	1 318	62 719	28 551	328 712	2	7
23	3 623 035	40 020 152	2 519 195	31 679 633	1 016 703	5 352 410	1 389	68 065	28 060	315 522	6	51
24	3 587 685	39 817 845	2 476 820	31 509 910	1 025 226	5 482 100	1 452	75 799	27 062	305 286	4	63
25	3 575 335	39 968 320	2 450 057	31 284 160	1 011 518	5 577 547	1 698	86 162	26 549	299 833	9	45
26	3 630 159	41 594 274	2 457 275	31 909 258	1 034 148	5 662 953	2 215	109 205	26 081	286 169	4	17
26年4月	333 321	3 877 268	207 825	2 574 843	90 777	492 651	161	8 186	2 056	21 921	-	-
5	307 281	3 809 270	209 983	2 576 282	88 222	460 256	176	8 742	2 109	23 136	-	-
6	298 912	3 320 687	207 698	2 651 812	82 180	423 834	176	8 712	2 213	24 664	-	-
7	292 128	3 330 014	202 287	2 651 563	80 160	433 906	166	9 237	2 293	25 194	-	-
8	271 955	3 246 445	189 970	2 590 741	71 738	401 668	206	9 438	2 412	25 739	-	-
9	285 683	3 283 065	194 904	2 609 333	80 904	431 765	195	9 576	2 229	23 346	1	6
10	292 994	3 462 154	198 570	2 720 166	84 834	480 298	187	9 472	2 118	24 271	-	-
11	288 638	3 268 199	194 999	2 562 217	83 911	468 291	183	8 708	2 117	23 935	1	2
12	316 897	3 527 047	213 857	2 733 064	93 248	542 853	195	9 293	2 149	23 910	1	9
27年1月	317 757	3 457 560	214 654	2 720 122	93 934	501 837	181	8 474	1 981	21 897	1	-
2	291 876	3 287 363	197 692	2 579 148	85 342	463 358	185	8 929	2 026	22 441	-	-
3	332 717	3 725 202	224 836	2 939 967	98 898	562 236	204	10 438	2 378	25 715	-	-

注) 1 旧社会保険庁運営の政府管掌健康保険は、平成20年10月1日から全国健康保険協会運営の全国健康保険協会管掌健康保険に変更された。
 2 徴収決定済額及び収納未済額は、翌年度への繰越額を含む。
 3 「加入者合計」については、件数には「入院時食事療養・生活療養費(標準負担額差額支給分を除く)」を含まないが、金額には含む。
 4 「被保険者合計」、「被扶養者合計」及び「高齢受給者(一般、一定以上所得者)」については、件数・金額共に「入院時食事療養・生活療養費(標準負担額差額支給分を除く)」を含まない。
 5 任意継続被保険者の保険料徴収状況は含まれていない。

(単位 千円)

訪問看護療養費		入院時食事療養・生活療養費 (標準負担額差額支給を除く)		入院時食事療養・生活療養費 (標準負担額差額支給)		療養費		移送費		高額療養費		その他の現金給付 (傷病手当金・埋葬料・出産育児一時金・出産手当金)		年度・月
件数	金額	件数	金額	件数	金額	件数	金額	件数	金額	件数	金額	件数	金額	
351	16 944	33 004	337 146	4	11	151 401	664 779	-	-	6 793	490 363	25 098	5 823 090	22年度
333	20 666	32 489	323 642	10	78	163 194	698 936	-	-	5 802	413 503	25 507	5 834 126	23
359	20 317	32 189	313 949	9	29	166 272	705 247	-	-	5 169	353 952	24 789	5 780 016	24
364	24 462	32 162	311 288	12	174	171 849	731 445	-	-	4 196	266 858	24 835	5 828 756	25
417	30 169	32 145	297 276	21	71	174 221	727 036	-	-	3 401	219 641	25 244	6 027 669	26
24	1 517	2 591	24 500	2	3	13 452	53 401	-	-	355	23 000	2 098	488 255	4月
36	2 749	2 687	24 599	-	-	13 867	56 358	-	-	347	24 958	2 196	506 400	5
36	2 461	2 646	24 737	3	4	13 868	57 993	-	-	279	16 100	2 052	475 236	6
38	2 815	2 754	24 787	-	-	14 748	61 922	-	-	298	19 843	1 994	489 809	7
30	2 441	2 813	24 946	-	-	15 165	63 461	-	-	338	21 320	1 968	464 199	8
33	2 680	2 763	25 356	2	21	15 179	65 852	-	-	227	14 155	1 973	477 088	9
37	3 029	2 825	25 613	-	-	15 218	63 926	-	-	225	15 646	2 318	567 359	10
34	2 248	2 766	26 232	1	1	15 183	62 607	-	-	285	17 514	1 976	472 064	11
37	2 253	2 627	25 194	2	3	15 152	63 908	-	-	284	16 116	2 156	516 261	12
35	2 581	2 458	23 235	7	23	14 753	59 431	-	-	202	15 143	2 140	524 594	1
38	2 669	2 482	22 690	2	6	13 871	59 843	-	-	323	19 053	2 118	510 397	2
39	2 726	2 733	25 387	2	10	13 765	58 334	-	-	238	16 793	2 255	536 007	3

家族療養費		家族移送費		高額療養費		その他の現金給付 (家族埋葬料・家族出産育児一時金)		高齢受給者 (一般)		高齢受給者 (一定以上所得者)		世帯合算 高額療養費		高額介護合算		年度・月
件数	金額	件数	金額	件数	金額	件数	金額	件数	金額	件数	金額	件数	金額	件数	金額	
72 090	364 976	-	-	3 917	241 694	6 177	2 460 065	227 695	4 874 138	33 471	586 701	6 814	416 429	1	102	22年度
76 632	376 355	2	38	3 287	208 940	5 821	2 334 660	232 976	4 937 981	33 771	680 089	6 194	366 275	2	79	23
75 899	362 980	2	59	2 737	169 286	5 545	2 217 650	233 686	4 993 116	36 863	769 627	6 241	324 502	1	3	24
77 645	377 144	1	29	2 348	142 522	5 510	2 200 877	169 164	4 425 675	29 328	703 251	6 582	278 333	1	13	25
77 625	370 947	1	29	1 908	117 028	5 047	2 016 432	266 785	5 737 014	46 370	898 092	5 780	238 270	2	12	26
6 015	27 827	1	29	207	11 415	424	169 020	21 437	474 635	3 720	70 038	698	26 703	-	-	4月
6 245	29 227	-	-	167	9 687	379	151 080	21 721	482 683	3 667	77 864	660	25 290	1	1	5
6 072	26 436	-	-	136	8 399	437	176 830	22 020	494 609	3 719	81 551	414	16 936	-	-	6
6 657	31 929	-	-	152	10 205	413	167 980	22 318	498 460	3 900	82 407	442	19 083	-	-	7
7 011	32 610	-	-	183	10 909	435	175 340	21 721	441 243	3 697	72 017	551	21 938	-	-	8
6 903	35 230	-	-	133	8 029	414	165 780	22 264	456 434	3 866	75 837	322	12 969	-	-	9
6 673	34 525	-	-	142	10 412	470	183 010	22 842	530 683	3 911	68 617	413	17 478	-	-	10
6 854	32 288	-	-	180	11 638	393	161 120	21 810	467 600	3 720	64 983	450	18 844	-	-	11
6 833	32 728	-	-	173	9 460	441	175 730	23 024	464 838	4 105	82 448	535	22 287	1	11	12
6 492	30 837	-	-	95	7 443	419	166 950	22 189	466 143	3 955	73 792	330	17 395	-	-	1
6 009	29 832	-	-	183	9 713	439	173 942	21 909	472 576	3 954	75 038	539	21 061	-	-	2
5 861	27 478	-	-	157	9 718	383	149 650	23 530	487 110	4 156	73 500	426	18 286	-	-	3

資料：全国健康保険協会岡山支部、全国健康保険協会「事業年報」

135 全国健康保険協会管掌健康保険状況（法第3条第2項被保険者分）

年度・月	健康保険 印紙購入 通帳数 (年度末 ・月末)	有効な 手帳所 有者数 (年度末 ・月末)	平均標準 賃金日額 (円) (年度末 ・月末)	保 険 料		保 険 給 付							
						加 入 者 計		被 保 険 者 計		療 養 の 給 付			
										診 療 費 (入院・ 入院外・歯科)		薬 剤 支 給	
						徴収決定済額	収納済額	件 数	金 額	件 数	金 額	件 数	金 額
平成22年度	-	-	9 479	-	-	14	81	-	-	-	-	-	-
23	-	1	10 151	-	-	20	110	-	-	-	-	-	-
24	-	1	-	-	-	-	-	-	-	-	-	-	-
25	-	-	-	-	-	-	-	-	-	-	-	-	-
26	-	-	-	-	-	-	-	-	-	-	-
26年4月	-	-	10 757	-	-	-	-	-	-	-	-	-	-
5	-	-	8 667	-	-	-	-	-	-	-	-	-	-
6	-	-	-	-	-	-	-	-	-	-	-	-	-
7	-	-	-	-	-	-	-	-	-	-	-	-	-
8	-	-	8 464	-	-	-	-	-	-	-	-	-	-
9	-	-	-	-	-	-	-	-	-	-	-	-	-
10	-	-	8 063	-	-	-	-	-	-	-	-	-	-
11	-	-	8 808	-	-	-	-	-	-	-	-	-	-
12	-	-	-	-	-	-	-	-	-	-	-	-	-
27年1月	-	-	9 162	-	-	-	-	-	-	-	-	-	-
2	-	-	-	-	-	-	-	-	-	-	-	-	-
3	-	-	-	-	-	-	-	-	-	-	-	-	-

年度・月	保 険 給 付 (つづき)														
	被 保 険 者 (つづき)													被 扶 養 者 合 計	
	特 別 療 養 費		その他の現金給付 (傷病手当金・埋 葬料・出産育児一 時金・出産手当 金)		件 数	金 額	療 養 の 給 付				訪 問 看 護 療 養 費		入 院 時 食 事 療 養 ・ 生 活 療 養 費 (標準負担額差 額支給を除く)		
	件 数	金 額	件 数	金 額			件 数	金 額	件 数	金 額	件 数	金 額	件 数		金 額
平成22年度	-	-	-	-	-	-	-	-	-	-	-	-	-	-	
23	-	-	-	-	-	-	-	-	-	-	-	-	-	-	
24	-	-	-	-	-	-	-	-	-	-	-	-	-	-	
25	-	-	-	-	-	-	-	-	-	-	-	-	-	-	
26	-	-	-	-	-	-	-	-	-	-	-	-	-	-	
26年4月	-	-	-	-	-	-	-	-	-	-	-	-	-	-	
5	-	-	-	-	-	-	-	-	-	-	-	-	-	-	
6	-	-	-	-	-	-	-	-	-	-	-	-	-	-	
7	-	-	-	-	-	-	-	-	-	-	-	-	-	-	
8	-	-	-	-	-	-	-	-	-	-	-	-	-	-	
9	-	-	-	-	-	-	-	-	-	-	-	-	-	-	
10	-	-	-	-	-	-	-	-	-	-	-	-	-	-	
11	-	-	-	-	-	-	-	-	-	-	-	-	-	-	
12	-	-	-	-	-	-	-	-	-	-	-	-	-	-	
27年1月	-	-	-	-	-	-	-	-	-	-	-	-	-	-	
2	-	-	-	-	-	-	-	-	-	-	-	-	-	-	
3	-	-	-	-	-	-	-	-	-	-	-	-	-	-	

注) 1 旧社会保険庁運営の政府管掌健康保険は、平成20年10月1日から全国健康保険協会運営の全国健康保険協会管掌健康保険に変更された。
 2 法第3条第2項被保険者とは、日々雇い入れられる者あるいは2か月以内の期間を定めて使用される者など、健康保険法第3条第2項の規定による被保険者のことをいう。

(単位 千円)

												年度・月
訪問看護療養費		入院時食事療養・生活療養費 (標準負担額差額支給を除く)		入院時食事療養・生活療養費 (標準負担額差額支給)		療養費		移送費		高額療養費		
件数	金額	件数	金額	件数	金額	件数	金額	件数	金額	件数	金額	
-	-	-	-	-	-	-	-	-	-	-	-	22年度
-	-	-	-	-	-	-	-	-	-	-	-	23
-	-	-	-	-	-	-	-	-	-	-	-	24
-	-	-	-	-	-	-	-	-	-	-	-	25
-	-	-	-	-	-	-	-	-	-	-	-	26
-	-	-	-	-	-	-	-	-	-	-	-	4月
-	-	-	-	-	-	-	-	-	-	-	-	5
-	-	-	-	-	-	-	-	-	-	-	-	6
-	-	-	-	-	-	-	-	-	-	-	-	7
-	-	-	-	-	-	-	-	-	-	-	-	8
-	-	-	-	-	-	-	-	-	-	-	-	9
-	-	-	-	-	-	-	-	-	-	-	-	10
-	-	-	-	-	-	-	-	-	-	-	-	11
-	-	-	-	-	-	-	-	-	-	-	-	12
-	-	-	-	-	-	-	-	-	-	-	-	1
-	-	-	-	-	-	-	-	-	-	-	-	2
-	-	-	-	-	-	-	-	-	-	-	-	3

												年度・月		
入院時食事療養・生活療養費 (標準負担額差額支給)		家族療養費		家族移送費		高額療養費		特別療養費		その他の現金給付 (家族埋葬料・家族出産育児一時金)			高齢受給者	
件数	金額	件数	金額	件数	金額	件数	金額	件数	金額	件数	金額		件数	金額
-	-	-	-	-	-	-	-	-	-	-	-	14	81	22年度
-	-	-	-	-	-	-	-	-	-	-	-	20	110	23
-	-	-	-	-	-	-	-	-	-	-	-	-	-	24
-	-	-	-	-	-	-	-	-	-	-	-	-	-	25
-	-	-	-	-	-	-	-	-	-	-	-	-	-	26
-	-	-	-	-	-	-	-	-	-	-	-	-	-	4月
-	-	-	-	-	-	-	-	-	-	-	-	-	-	5
-	-	-	-	-	-	-	-	-	-	-	-	-	-	6
-	-	-	-	-	-	-	-	-	-	-	-	-	-	7
-	-	-	-	-	-	-	-	-	-	-	-	-	-	8
-	-	-	-	-	-	-	-	-	-	-	-	-	-	9
-	-	-	-	-	-	-	-	-	-	-	-	-	-	10
-	-	-	-	-	-	-	-	-	-	-	-	-	-	11
-	-	-	-	-	-	-	-	-	-	-	-	-	-	12
-	-	-	-	-	-	-	-	-	-	-	-	-	-	1
-	-	-	-	-	-	-	-	-	-	-	-	-	-	2
-	-	-	-	-	-	-	-	-	-	-	-	-	-	3

資料：全国健康保険協会岡山支部、全国健康保険協会「事業年報」

136 国民健康保険状況

(1) 月別一般状況

(単位 世帯、人)

年度・月	保 険 者 数	世 帯 数			被 保 険 者 数 (A)		
		市 町 村	国 保 組 合	計	市 町 村	国 保 組 合	計
平成22年度平均	30	281 966	15 568	272 656	478 602	32 319	510 921
23	30	281 731	15 436	297 039	476 143	31 988	508 130
24	30	281 478	15 320	296 798	473 564	31 672	505 236
25	30	280 842	15 210	296 051	468 765	31 188	499 953
26	30	278 802	15 221	294 023	461 042	31 118	492 161
26年4月末	30	280 913	15 188	296 101	468 107	31 190	499 297
5	30	281 030	15 213	296 243	467 010	31 141	498 151
6	30	280 738	15 219	295 957	466 012	31 094	497 106
7	30	280 028	15 215	295 243	464 472	31 068	495 540
8	30	279 490	15 215	294 705	463 108	31 096	494 204
9	30	278 872	15 220	294 092	461 114	31 103	492 217
10	30	279 036	15 207	294 243	460 799	31 070	491 869
11	30	278 540	15 220	293 760	459 514	31 084	490 598
12	30	277 867	15 221	293 088	458 090	31 074	489 164
27年1月末	30	277 234	15 224	292 458	456 707	31 132	487 839
2	30	276 224	15 271	291 495	454 504	31 203	485 707
3	30	275 646	15 243	290 889	453 071	31 166	484 237

年度・月	退 職 被 保 険 者 等 数 (B)			一 般 被 保 険 者 数 (A - B)		
	退 職 被 保 険 者	被 扶 養 者	計	市 町 村	国 保 組 合	計
平成22年度平均	25 454	8 693	34 146	444 456	32 319	476 775
23	27 916	9 512	37 428	438 715	31 988	470 702
24	27 225	8 886	36 111	437 453	31 672	469 124
25	24 534	7 587	32 122	436 644	31 188	467 831
26	20 164	5 891	26 055	434 988	31 118	466 106
26年4月末	22 443	6 858	29 301	438 806	31 190	469 996
5	21 951	6 645	28 596	438 414	31 141	469 555
6	21 754	6 424	28 178	437 834	31 094	468 928
7	21 383	6 334	27 717	436 755	31 068	467 823
8	20 846	6 132	26 978	436 130	31 096	467 226
9	20 235	5 907	26 142	434 972	31 103	466 075
10	19 807	5 765	25 572	435 227	31 070	466 297
11	19 317	5 579	24 896	434 618	31 084	465 702
12	18 939	5 449	24 388	433 702	31 074	464 776
27年1月末	18 842	5 305	24 147	432 560	31 132	463 692
2	18 467	5 213	23 680	430 824	31 203	462 027
3	17 983	5 079	23 062	430 009	31 166	461 175

資料：県長寿社会課

注) 本表における平均値は、4月から3月までの各月末の数値の平均である。

(2) 月別保険給付状況

(単位 件、千円)

区 分	一 般 被 保 険 者 分						
	療 養 諸 費 計		療 養 諸 費 負 担 区 分 内 訳			高 額 療 養 費	
	件 数	費 用 額	保 険 者 負 担 分	一 部 負 担 金	他 法 負 担 分	件 数	金 額
平成22年度	6 983 796	153 703 623	112 374 498	34 567 255	6 761 870	198 151	12 737 620
23	7 057 210	160 387 511	117 337 190	35 833 011	7 217 311	212 940	14 163 371
24	7 146 379	163 946 287	120 025 310	36 791 195	7 129 781	226 584	15 292 909
25	7 252 867	168 733 214	123 658 897	37 736 835	7 337 482	238 366	15 712 039
26	7 379 838	173 451 940	127 293 851	38 819 635	7 338 454	263 840	16 677 278
26年3月	638 157	14 695 370	10 784 518	3 250 901	659 951	19 905	1 296 274
4	621 641	14 420 738	10 572 671	3 212 049	636 018	21 964	1 359 413
5	614 748	14 445 048	10 592 467	3 229 996	622 586	21 480	1 323 968
6	615 496	14 448 560	10 594 953	3 237 957	615 650	21 613	1 390 175
7	620 748	14 863 060	10 910 769	3 319 381	632 910	21 358	1 393 153
8	592 848	14 071 803	10 315 184	3 159 532	597 086	22 026	1 423 688
9	613 750	14 557 138	10 688 284	3 252 699	616 155	21 586	1 374 564
10	624 618	14 984 697	11 000 572	3 348 151	635 974	22 076	1 400 903
11	599 312	14 007 852	10 281 833	3 137 464	588 555	21 309	1 422 141
12	635 188	14 801 913	10 874 330	3 294 870	632 713	22 775	1 371 941
27年1月	614 169	14 298 530	10 502 183	3 209 026	587 320	23 752	1 443 025
2	589 163	13 857 232	10 176 088	3 167 608	513 535	23 996	1 478 034

区 分	退 職 被 保 険 者 等 分						
	療 養 諸 費 計		療 養 諸 費 負 担 区 分 内 訳			高 額 療 養 費	
	件 数	費 用 額	保 険 者 負 担 分	一 部 負 担 金	他 法 負 担 分	件 数	金 額
平成22年度	550 971	12 421 716	8 668 834	3 477 214	275 667	13 884	1 206 796
23	646 988	15 034 842	10 507 068	4 221 057	306 717	13 498	1 482 592
24	638 682	14 830 228	10 369 128	4 161 080	300 020	14 244	1 574 302
25	565 551	13 457 054	9 409 436	3 775 772	271 845	13 649	1 447 382
26	463 871	10 968 469	7 670 280	3 067 047	231 142	11 757	1 207 355
26年3月	41 254	983 775	687 849	275 386	20 540	1 075	115 589
4	41 039	963 756	673 366	270 267	20 122	1 016	107 086
5	39 996	957 246	669 428	267 890	19 927	1 037	98 184
6	39 323	933 272	653 295	261 058	18 919	1 006	105 144
7	39 757	921 762	644 474	257 277	20 011	962	101 526
8	37 173	869 841	608 278	242 013	19 550	951	92 696
9	36 923	864 071	604 294	241 058	18 719	964	94 305
10	38 121	927 935	648 988	259 136	19 811	859	86 927
11	36 272	833 880	583 125	232 942	17 813	952	104 541
12	35 803	822 695	574 303	229 554	18 838	916	90 552
27年1月	38 904	945 464	661 251	264 657	19 556	826	81 549
2	39 306	944 772	661 630	265 807	17 335	1 193	129 256

資料：県長寿社会課

注1) 「26年3月」とは、市町村国保においては、主に平成26年3月診療分として4月に保険者（国保連を経由する場合は国保連）がその請求を受理した「療養の給付」、4月に支給決定した「療養費」、「高額療養費」等である。

また、国保組合においては、平成26年4月診療分の「療養の給付」、4月に支給決定した「療養費」、「高額療養費」等である。

注2) 他法負担分：小児医療費公費負担等

137 労働者災害補償保険状況

(単位 千円)

年度	適用成 立件数 (年度末)	適用労 働者数 (年度末)	保 險 料		保 險 給 付 合 計	
			徴収決定済額	収納済額	件 数	金 額
平成22年度	41 692	660 043	11 519 656	11 155 847	110 982	16 864 506
23	41 881	674 318	12 347 413	11 973 871	112 628	17 315 765
24	41 967	687 361	11 555 596	11 203 995	110 277	17 083 780
25	42 204	715 813	11 703 731	11 400 012	110 249	16 828 549
26	42 849	766 100	12 005 904	11 737 625	110 509	17 296 228

(単位 千円)

年度	保 險 給 付 状 況							
	療 養 (補 償) 給 付		休 業 (補 償) 給 付		障 害 (補 償) 一 時 金		遺 族 (補 償) 一 時 金	
	件 数	金 額	件 数	金 額	件 数	金 額	件 数	金 額
平成22年度	55 854	4 117 383	15 213	2 689 007	437	656 304	26	204 102
23	57 671	4 372 246	15 441	2 723 982	426	673 110	36	279 621
24	57 523	4 441 525	14 980	2 612 911	461	664 846	34	274 459
25	57 865	4 517 304	14 500	2 487 364	435	664 907	38	263 963
26	58 663	4 931 893	14 427	2 498 845	439	647 498	43	359 328

年度	保 險 給 付 状 況							
	葬 祭 料 (葬 祭 給 付)		介 護 (補 償) 給 付		年 金 等 給 付		二 次 健 康 診 断 等 給 付	
	件 数	金 額	件 数	金 額	件 数	金 額	件 数	金 額
平成22年度	118	81 492	1 187	158 120	37 235	8 932 071	912	26 027
23	137	91 105	1 217	154 616	36 863	8 997 258	837	23 827
24	128	87 185	1 150	142 997	36 001	8 859 853	734	20 860
25	122	76 192	1 112	139 103	35 480	8 659 845	697	19 871
26	135	89 652	1 169	141 158	34 906	8 607 207	727	20 644

資料：岡山労働局

138 厚生年金保険状況

年 度	事 業 所 数	被 保 険 者 数	平 均 標 準 報 酬 月 額	保 険 料	
				徴 収 決 定 済 額	収 納 済 額
平成22年度末	31 438	449 730	266 063	259 963 743	250 910 264
23	31 093	450 145	265 606	253 086 836	242 918 488
24	31 033	450 850	266 674	259 249 558	248 847 989
25	31 282	454 916	267 226	283 765 124	275 351 336
26	32 110	459 683	270 007	295 886 672	288 323 476

年 度	給 付 状 況					
	老 齢 給 付		障 害 給 付		遺 族 給 付	
	受 給 権 者 数	年 金 総 額	受 給 権 者 数	年 金 総 額	受 給 権 者 数	年 金 総 額
平成22年度末	464 024	346 273 925	10 229	8 291 239	87 061	82 504 194
23	477 905	351 300 819	10 355	8 264 119	89 045	84 088 158
24	489 915	348 005 167	10 503	8 250 175	90 931	85 573 909
25	493 844	330 585 679	10 639	8 145 384	92 738	86 407 234
26	501 344	328 430 314	10 761	8 060 273	94 411	87 354 366

資料：厚生労働省

注)1 昭和60年に国民年金法等の一部が改正され、昭和61年4月1日から施行された。その改正前の法律に基づくものを旧法、改正後の法律に基づくものを新法という。
 2 保険料には、船員保険にかかる厚生年金保険料を含む。
 3 保険給付は、旧共済組合を除いた数値であり、年金総額には、基礎年金額及び基金代行分を含まない。
 4 各給付の受給権者数及び年金総額は、平成26年度末以降は県内その他地域を含まない。
 5 厚生年金保険における老齢給付とは、新法厚生年金保険の老齢厚生年金並びに旧法厚生年金保険及び旧法船員保険の老齢年金、通算老齢年金の合計
 障害給付とは、新法厚生年金保険の障害厚生年金並びに旧法厚生年金保険及び旧法船員保険の障害年金の合計
 遺族給付とは、新法厚生年金保険の遺族厚生年金並びに旧法厚生年金保険及び旧法船員保険の遺族年金、通算遺族年金の合計

139 国民年金状況

(1) 国民年金被保険者と保険料免除者等の状況

年 度	被 保 険 者 数									
	総 数	第 1 号 被 保 険 者			任 意 加 入 被 保 険 者			第 3 号 被 保 険 者		
		総 数	男	女	総 数	男	女	総 数	男	女
平成22年度末	390 241	240 769	122 386	118 383	4 305	1 259	3 046	145 167	2 120	143 047
23	381 155	235 738	119 767	115 971	3 958	1 221	2 737	141 459	2 097	139 362
24	376 268	234 331	119 772	114 559	3 433	1 069	2 364	138 504	2 147	136 357
25	367 809	228 932	116 975	111 957	3 033	962	2 071	135 844	2 067	133 777
26	357 678	221 652	113 671	107 981	2 856	913	1 943	133 170	2 009	131 161

- 注) 1 「第1号被保険者」とは、日本国内に住所を有する満20歳以上満60歳未満の農業・漁業・自営業・学生の人など
 2 「任意加入被保険者」とは、日本国内に住所を有する満20歳以上満60歳未満で、他年金制度の老齢（退職）年金受給者又は日本国内に住んでいる60歳以上満65歳未満の人又は日本国外に住んでいる人で日本国籍の満20歳以上満65歳未満の人
 3 「第3号被保険者」とは、厚生年金保険・共済組合加入者の被扶養配偶者で満20歳以上満60歳未満の人
 4 「付加年金被保険者」とは、第1号被保険者・任意加入被保険者のうち、より高い年金を受給するため希望により付加保険料を納めている人と必ず納めなければならない農業者年金の被保険者

(2) 国民年金受給権者の状況

年 度	基 礎 年 金 受 給 権 者							
	総 数		老 齢 基 礎 年 金		障 害 基 礎 年 金		遺 族 基 礎 年 金	
	件 数	年 金 額	件 数	年 金 額	件 数	年 金 額	件 数	年 金 額
平成22年度末	417 660	302 948 729	385 230	274 549 369	28 502	25 352 012	3 928	3 047 348
23	436 025	315 038 799	403 084	286 253 745	29 062	25 804 242	3 879	2 980 812
24	460 877	331 854 480	427 486	302 778 331	29 588	26 157 277	3 803	2 918 872
25	485 150	345 747 832	451 281	316 557 599	30 114	26 330 194	3 755	2 860 039
26	505 902	357 785 709	471 626	328 468 222	30 582	26 508 032	3 694	2 809 456

- 注) 1 昭和60年に国民年金法等の一部が改正され、昭和61年4月1日から施行された。その改正前の法律に基づくものを旧法、改正後の法律に基づくものを新法という。
 拠出制年金は、旧法による給付、基礎年金は、新法による給付
 2 障害・遺族基礎年金には、昭和61年4月1日に福祉年金から裁定替えされた障害福祉年金及び母子・準母子福祉年金を含む。
 3 遺族年金は母子年金・遺児年金・寡婦年金を含む。

(3) 老齢福祉年金受給権者の状況

(単位 人、千円)

年 度	受給権者総数	支給年金額	全部支給の者	一部支給の者	全部支給停止の者
平成22年度末	169	34 500	77	19	73
23	112	45 270	45	16	51
24	78	31 426	29	11	38
25	56	22 333	19	7	30
26	37	14 648	10	5	22

資料：厚生労働省

(単位 人、%)

付加年金被保険者数	保険料免除・学生納付特例・若年者納付猶予被保険者数						年度
	免除者数			学生納付特例者数	若年納付猶予者数		
	(免除率)	法定免除	申請免除				
12 455	56 293	23.4	19 019	37 274	23 965	5 398	22
12 755	60 413	25.6	19 498	40 915	24 724	6 152	23
12 116	61 596	26.3	19 790	41 806	25 072	6 137	24
11 829	63 832	27.9	19 892	43 940	25 566	6 351	25
11 900	62 791	28.3	19 821	42 970	25 714	5 992	26

資料：厚生労働省

- 注)5 「法定免除」とは、生活扶助や障害基礎年金又は被用者年金制度の障害年金を受けている人など
 6 「申請免除」とは、前年の所得が基準以下、又は失業などで保険料の納付が著しく困難であり、申請承認された人。全額免除と一部免除がある。
 7 「免除率」とは、第1号被保険者に対する免除者総数の割合
 8 「学生納付特例者」とは、前年の所得が基準以下等の条件を満たす学生（第1号被保険者本人）で、申請の後に承認を受け、保険料の納付義務が猶予されている人
 9 「若年納付猶予者」とは、本人及び配偶者のいずれも前年の所得が基準以下等の条件を満たす30歳未満の第1号被保険者（学生以外）で、申請の後に承認を受け、保険料の納付義務が猶予されている人

(単位 件、千円)

拠出制年金受給権者								年度
総数		老齢年金・通算老齢年金		障害年金		遺族年金		
件数	年金額	件数	年金額	件数	年金額	件数	年金額	
63 281	26 582 193	61 022	24 712 835	1 873	1 689 751	386	179 607	22
56 929	23 841 625	54 792	22 088 354	1 754	1 577 016	383	176 255	23
50 620	21 145 037	48 653	19 528 298	1 631	1 462 504	336	154 235	24
44 825	18 504 068	43 076	17 069 503	1 481	1 313 533	268	121 032	25
39 479	16 160 628	37 890	14 863 488	1 351	1 189 755	238	107 386	26

資料：厚生労働省

(4) 国民年金保険料納付状況

(単位 万月、%)

年度	納付対象月数	納付月数	納付率
平成22年度	203	126	62.0
23	190	120	63.0
24	184	116	63.0
25	177	113	64.1
26	167	111	66.4

資料：厚生労働省「国民年金の加入・納付状況」

140 市町村別福祉

市町村	国民健康保険 26年度					
	加入世帯数 (年度末)	被保険者数 (年度末)	保険給付 総額	受診率	1人当たり 医療費	1人当たり 保険料(税) 調定額
	世帯	人	千円	%	円	円
総数	275 646	453 071	149 516 538	1 115.3	385 772	82 519
市計	258 061	424 080	139 518 170
郡計	17 585	28 991	9 998 368
岡山市	98 984	159 912	50 856 971	1 110.2	371 017	85 329
北区
中区
東区
南区
倉敷市	67 794	114 059	36 929 441	1 119.6	378 383	85 198
津山市	13 868	22 286	7 558 799	1 089.0	397 346	78 423
玉野市	9 882	16 222	5 825 427	1 226.7	420 914	78 633
笠岡市	7 873	12 917	4 461 907	1 078.0	401 878	72 825
井原市	6 044	9 814	3 510 394	1 134.1	416 953	81 328
総社市	8 990	15 504	4 832 564	1 120.0	367 292	82 787
高梁市	4 838	7 508	2 903 589	1 003.2	442 375	77 850
新見市	4 484	6 991	2 755 865	1 118.9	453 933	71 493
備前市	5 969	9 715	3 507 713	1 148.6	423 438	72 981
瀬戸内市	5 838	9 862	3 116 184	1 138.3	373 634	87 978
赤磐市	6 600	11 204	3 682 394	1 171.0	390 121	81 668
真庭市	6 741	11 139	3 731 785	1 014.1	389 561	81 072
美作市	4 589	7 462	2 562 852	1 066.9	405 400	75 389
浅口市	5 567	9 485	3 282 286	1 151.7	406 716	80 834
和气郡						
和气町	2 388	3 865	1 304 056	1 143.5	398 787	71 445
都窪郡						
早島町	1 699	2 926	1 081 852	1 187.2	429 684	99 284
浅口郡						
里庄町	1 532	2 575	851 208	1 105.9	389 892	68 219
小田郡						
矢掛町	2 170	3 616	1 308 336	1 122.5	421 235	68 594
真庭郡						
新庄村	144	246	72 188	1 040.0	335 739	66 761
苫田郡						
鏡野町	1 996	3 212	1 157 830	1 163.5	420 662	68 148
勝田郡						
勝央町	1 498	2 548	789 240	1 078.5	370 195	75 147
奈義町	866	1 512	512 226	1 104.6	413 060	78 646
英田郡						
西栗倉村	228	376	98 225	1 038.6	324 725	71 866
久米郡						
久米南町	829	1 274	460 277	1 154.3	424 272	74 011
美咲町	2 326	3 722	1 329 330	1 123.7	414 622	67 471
加賀郡						
吉備中央町	1 909	3 119	1 033 600	1 021.5	387 626	83 582

注1) 国民健康保険の表は、医師、歯科医師、薬剤師、建設業などの国民健康保険組合を含まない。

資料：県長寿社会課

2) 受診率＝診療費のレセプト枚数÷年度平均被保険者数×100

3) 1人当たり保険料(税)調定額は、介護納付金分を除く。

国民年金 26年度末								市 町 村
被保険者数	給 付 状 況							
	老 齢 給 付		障 害 給 付		遺 族 給 付			
	受給権者数	年金総額	受給権者数	年金総額	受給権者数	年金総額		
人	人	千円	人	千円	人	千円		
357 678	509 497	343 323 118	31 682	27 462 470	3 932	2 916 846	総 数	
339 125	470 080	316 046 248	29 187	25 303 325	3 651	2 719 503	市 計	
18 553	39 417	27 276 870	2 495	2 159 145	281	197 343	郡 計	
143 115	161 570	107 168 910	11 074	9 637 066	1 351	1 020 959	岡 山 市	
...	北 区	
...	中 区	
...	東 区	
...	南 区	
92 841	113 886	76 138 661	6 825	5 906 591	960	718 580	倉 敷 市	
17 878	28 609	19 020 615	2 167	1 879 276	257	189 783	山 野 市	
10 738	20 048	13 498 248	1 016	874 984	100	75 482	玉 野 市	
9 085	16 213	10 780 947	987	860 578	106	77 021	笠 岡 市	
6 531	13 869	9 687 724	829	717 271	94	67 826	井 原 市	
12 097	17 228	11 927 125	870	752 161	119	89 617	総 社 市	
4 961	11 912	8 185 763	687	596 098	52	38 740	高 梁 市	
3 878	11 637	7 873 803	647	561 203	85	61 894	新 見 市	
6 313	11 900	8 025 893	691	590 967	84	63 752	備 前 市	
6 734	11 404	8 059 954	565	490 826	84	62 510	瀬 戸 内 市	
7 788	12 916	8 904 959	672	575 312	115	81 464	赤 磐 市	
6 724	16 549	11 470 225	950	818 611	108	78 107	真 庭 市	
4 437	10 670	7 264 098	581	504 229	85	57 687	美 作 市	
6 005	11 669	8 039 323	626	538 152	51	36 081	浅 口 市	
2 419	5 133	3 454 621	403	351 345	27	18 724	和 気 町	
2 190	3 150	2 200 296	166	144 109	21	14 809	早 島 町	
1 840	3 096	2 139 011	178	154 895	32	23 580	里 庄 町	
2 249	5 180	3 650 261	304	263 489	32	21 601	矢 掛 町	
144	394	281 633	14	12 365	-	-	新 庄 村	
2 001	4 673	3 258 852	248	210 849	42	30 910	鏡 野 町	
1 845	3 144	2 151 905	163	139 232	25	15 831	勝 央 町	
938	1 961	1 353 419	105	90 193	12	9 730	奈 義 町	
224	521	366 579	47	40 347	3	2 213	西 栗 倉 村	
701	2 074	1 434 806	133	111 921	19	13 719	久 米 南 町	
2 193	5 542	3 767 514	358	313 483	25	19 241	美 咲 町	
1 809	4 549	3 217 973	376	326 917	43	26 985	吉 備 中 央 町	

注) 4 国民年金の被保険者数は、第1号被保険者、任意加入被保険者及び第3号被保険者の合計である。

資料：厚生労働省

5 国民年金の老齢給付とは、新法の老齢基礎年金並びに旧法拠出制年金の老齢年金及び通算老齢年金の合計
 障害給付とは、新法の障害基礎年金及び旧法の障害年金の合計
 遺族給付とは、新法の遺族基礎年金及び寡婦年金等の合計

140 市町村別福祉(つづき)

市 町 村	身 体 障害者数 27. 3末	生活保護 27. 3月分			児 童 扶 養 手 当 受 給 者 数 26. 12末	老人クラブ 27. 3末	
		世 帯 数	保 護 人 員	保 護 率		ク ラ ブ 数	会 員 数
総 数	80 429	18 988	26 303	13. 6	17 236	2 780	156 809
市 計	74 255	18 420	25 539	14. 0	16 402	2 355	132 548
郡 計	6 174	568	764	6. 3	834	425	24 261
岡 山 市	28 604	9 842	13 703	19. 5	6 730	627	36 730
北 区	2 372
中 区	1 634
東 区	940
南 区	1 785
倉 敷 市	16 074	5 034	7 205	14. 9	4 409	415	19 393
津 山 市	4 576	700	815	7. 8	1 231	194	9 556
玉 野 市	2 589	632	871	13. 8	532	69	4 859
笠 岡 市	2 330	343	430	8. 2	406	94	5 000
井 原 市	2 228	175	225	5. 2	325	56	3 639
総 社 市	2 505	329	475	7. 0	516	62	3 737
高 梁 市	2 219	241	339	10. 2	210	62	4 416
新 見 市	1 769	202	237	7. 3	189	91	6 589
備 前 市	1 966	186	256	6. 9	279	84	5 259
瀬 戸 内 市	1 825	78	95	2. 5	280	80	5 862
赤 磐 市	1 903	101	134	3. 0	385	95	4 975
真 庭 市	2 508	242	331	6. 8	366	191	9 637
美 作 市	1 753	208	282	9. 4	306	152	7 984
浅 口 市	1 406	107	141	3. 9	238	83	4 912
和 気 郡							
和 気 町	783	100	154	10. 1	121	51	3 093
都 窪 郡							
早 島 町	428	33	48	3. 9	114	23	1 376
浅 口 郡							
里 庄 町	383	28	35	3. 2	66	37	2 598
小 田 郡							
矢 掛 町	728	59	90	6. 0	87	27	796
真 庭 郡							
新 庄 村	58	5	6	6. 1	5	8	332
苫 田 郡							
鏡 野 町	692	74	91	6. 6	87	71	4 133
勝 田 郡							
勝 央 町	525	66	92	8. 1	110	21	1 166
奈 義 町	290	14	15	2. 4	33	23	993
英 田 郡							
西 栗 倉 村	97	2	2	1. 3	6	12	382
久 米 郡							
久 米 南 町	356	33	41	7. 8	30	34	2 330
美 咲 町	1 037	83	103	6. 6	114	73	5 121
加 賀 郡							
吉 備 中央 町	797	71	87	7. 0	61	45	1 941

資料：県障害福祉課、県子ども未来課、県長寿社会課

注) 保護率=生活保護人員(停止中を含む)÷前年度末住民基本台帳人口(日本人及び外国人)×1,000

社 会 福 祉 施 設 等 26. 4. 1										市 町 村	
保 護 施 設	障 害 者 支 援 施 設	身 体 障 害 者 社 会 参 加 支 援 施 設	障 害 福 祉 サ ー ビ ス	相 談 支 援 事 業	地 域 生 活 支 援 事 業	老 人 福 祉 施 設 等	児 童 福 祉 施 設 等		そ の 他 の 福 祉 施 設 等		
							総 数	う ち 保 育 所			
所	所	所	所	所	所	所	所	所	所	所	総 数
10	48	4	1 159	84	88	2 036	643	420	363		総 数
8	40	4	1 064	76	80	1 846	591	382	299		市 計
2	8	-	95	8	8	190	52	38	64		郡 計
2	15	3	434	24	30	691	213	122	80		岡 山 市
...		北 区
...		中 区
...		東 区
...		南 区
2	6	-	261	20	11	428	148	94	46		倉 敷 市
3	6	1	75	7	3	101	43	28	21		津 山 市
-	1	-	42	3	7	74	22	13	7		玉 野 市
1	3	-	40	6	4	55	23	16	9		笠 岡 市
-	-	-	15	2	2	45	16	9	4		井 原 市
-	1	-	42	3	4	72	23	14	10		総 社 市
-	2	-	22	3	3	58	12	7	10		高 梁 市
-	3	-	16	3	3	40	12	11	12		新 見 市
-	-	-	29	1	1	43	12	11	6		備 前 市
-	-	-	25	2	2	45	10	9	4		瀬 戸 内 市
-	-	-	17	-	4	44	22	17	8		赤 磐 市
-	2	-	24	1	1	78	19	18	18		真 庭 市
-	-	-	11	-	2	51	8	7	58		美 作 市
-	1	-	11	1	3	21	8	6	6		浅 口 市
-	2	-	22	2	2	26	5	3	3		和 気 町
-	-	-	10	1	1	5	7	2	1		早 島 町
-	-	-	4	-	1	17	2	2	2		里 庄 町
1	-	-	15	-	1	16	6	4	3		矢 掛 町
-	-	-	-	-	-	3	1	1	1		新 庄 村
-	-	-	6	-	-	34	7	6	12		鏡 野 町
-	-	-	8	2	1	10	5	5	4		勝 央 町
-	-	-	-	-	-	9	1	1	1		奈 義 町
-	-	-	-	-	-	5	-	-	1		西 栗 倉 村
1	-	-	2	-	-	13	3	3	6		久 米 南 町
-	3	-	11	2	1	31	7	4	25		美 咲 町
-	3	-	17	1	1	21	8	7	5		吉 備 中 央 町

資料：県保健福祉課

16 県民経済計算

141 経済活動別県内総生産(生産側)

(1)名目

	実 額				
	平成21年度	22	23	24	25
1 産業	6 286 011	6 244 330	6 418 795	6 200 912	6 412 145
(1) 農林水産業	77 193	75 780	78 524	81 555	71 708
① 農業	66 740	64 937	67 967	70 943	61 837
② 林業(狩猟業を含む)	4 764	4 888	4 915	4 432	4 697
③ 水産業	5 690	5 955	5 642	6 180	5 174
(2) 鉱業	6 149	6 158	6 240	6 063	5 924
(3) 製造業	1 845 284	1 862 257	1 924 794	1 730 235	1 951 438
① 食料品	242 325	240 756	259 773	243 582	234 571
② 繊維	23 010	27 121	14 406	22 366	17 872
③ パルプ・紙	23 962	27 677	18 728	14 585	18 310
④ 化学	66 507	143 601	175 290	256 712	193 872
⑤ 石油・石炭製品	252 109	149 227	278 713	167 979	347 164
⑥ 窯業・土石製品	66 692	58 584	62 646	73 389	63 909
⑦ 鉄鋼	263 990	245 519	154 052	149 108	163 454
⑧ 非鉄金属	21 951	32 928	32 241	24 939	23 459
⑨ 金属製品	69 951	72 101	77 711	74 875	75 610
⑩ 一般機械	117 244	147 997	186 771	177 869	153 729
⑪ 電気機械	81 943	111 227	103 551	72 621	76 562
⑫ 輸送用機械	335 290	328 255	290 427	114 447	249 802
⑬ 精密機械	7 572	9 692	8 189	10 465	7 926
⑭ その他の製造業	272 737	267 571	262 295	327 296	325 197
(4) 建設業	306 946	279 938	304 357	318 650	323 119
(5) 電気・ガス・水道業	178 400	173 259	176 326	160 002	158 668
① 電気業	97 632	93 969	96 828	81 464	81 241
② ガス・水道・熱供給業	80 769	79 290	79 498	78 538	77 428
(6) 卸売・小売業	745 713	736 094	783 217	752 700	744 009
① 卸売業	304 661	309 301	335 801	333 388	321 602
② 小売業	441 052	426 793	447 416	419 312	422 407
(7) 金融・保険業	261 577	256 249	242 353	242 690	236 967
(8) 不動産業	953 169	954 365	961 746	956 976	954 547
① 住宅賃貸業	894 234	894 348	900 634	896 921	895 868
② その他の不動産業	58 936	60 018	61 112	60 055	58 679
(9) 運輸業	360 763	354 263	371 901	356 953	349 603
(10) 情報通信業	245 553	240 697	247 158	256 798	263 572
① 通信業	138 394	136 192	137 984	138 348	144 337
② 放送業	11 945	13 961	13 243	13 177	13 376
③ 情報サービス、映像・文字情報制作業	95 214	90 544	95 931	105 273	105 860
(11) サービス業	1 305 263	1 305 271	1 322 180	1 338 291	1 352 590
① 公共サービス業	499 300	522 132	527 962	544 389	550 920
② 対事業所サービス業	417 829	404 780	409 957	406 275	420 607
③ 対個人サービス業	388 133	378 359	384 260	387 628	381 063
2 政府サービス生産者	634 957	624 856	622 452	618 957	620 791
(1) 電気・ガス・水道業	46 364	44 685	44 961	44 646	44 414
(2) サービス業	191 171	196 183	188 029	190 592	199 489
(3) 公務	397 421	383 988	389 462	383 719	376 888
3 対家計民間非営利サービス生産者	153 575	161 365	175 204	180 682	179 986
(1) サービス業	153 575	161 365	175 204	180 682	179 986
4 小計(1+2+3)	7 074 543	7 030 552	7 216 451	7 000 552	7 212 922
5 輸入品に課される税・関税	66 126	71 168	85 407	84 445	96 542
6 (控除)総資本形成に係る消費税	38 421	30 432	34 741	36 371	36 031
7 県内総生産(4+5-6)	7 102 248	7 071 288	7 267 117	7 048 626	7 273 433
第1～3次産業の内訳					
第1次産業	77 193	75 780	78 524	81 555	71 708
第2次産業	2 158 380	2 148 352	2 235 391	2 054 948	2 280 480
第3次産業	4 838 970	4 806 420	4 902 536	4 864 049	4 860 734
※5,6加減前					

注) 県民経済計算は、毎年過去に遡って改定されるため、最新の数値を掲載している。

(単位 百万円、%)

対前年度増加率				構成比				
平成22年度	23	24	25	平成21年度	22	23	24	25
△ 0.7	2.8	△ 3.4	3.4	88.5	88.3	88.3	88.0	88.2
△ 1.8	3.6	3.9	△ 12.1	1.1	1.1	1.1	1.2	1.0
△ 2.7	4.7	4.4	△ 12.8	0.9	0.9	0.9	1.0	0.9
2.6	0.6	△ 9.8	6.0	0.1	0.1	0.1	0.1	0.1
4.7	△ 5.3	9.5	△ 16.3	0.1	0.1	0.1	0.1	0.1
0.1	1.3	△ 2.8	△ 2.3	0.1	0.1	0.1	0.1	0.1
0.9	3.4	△ 10.1	12.8	26.0	26.3	26.5	24.5	26.8
△ 0.6	7.9	△ 6.2	△ 3.7	3.4	3.4	3.6	3.5	3.2
17.9	△ 46.9	55.3	△ 20.1	0.3	0.4	0.2	0.3	0.2
15.5	△ 32.3	△ 22.1	25.5	0.3	0.4	0.3	0.2	0.3
115.9	22.1	46.4	△ 24.5	0.9	2.0	2.4	3.6	2.7
△ 40.8	86.8	△ 39.7	106.7	3.5	2.1	3.8	2.4	4.8
△ 12.2	6.9	17.1	△ 12.9	0.9	0.8	0.9	1.0	0.9
△ 7.0	△ 37.3	△ 3.2	9.6	3.7	3.5	2.1	2.1	2.2
50.0	△ 2.1	△ 22.6	△ 5.9	0.3	0.5	0.4	0.4	0.3
3.1	7.8	△ 3.6	1.0	1.0	1.0	1.1	1.1	1.0
26.2	26.2	△ 4.8	△ 13.6	1.7	2.1	2.6	2.5	2.1
35.7	△ 6.9	△ 29.9	5.4	1.2	1.6	1.4	1.0	1.1
△ 2.1	△ 11.5	△ 60.6	118.3	4.7	4.6	4.0	1.6	3.4
28.0	△ 15.5	27.8	△ 24.3	0.1	0.1	0.1	0.1	0.1
△ 1.9	△ 2.0	24.8	△ 0.6	3.8	3.8	3.6	4.6	4.5
△ 8.8	8.7	4.7	1.4	4.3	4.0	4.2	4.5	4.4
△ 2.9	1.8	△ 9.3	△ 0.8	2.5	2.5	2.4	2.3	2.2
△ 3.8	3.0	△ 15.9	△ 0.3	1.4	1.3	1.3	1.2	1.1
△ 1.8	0.3	△ 1.2	△ 1.4	1.1	1.1	1.1	1.1	1.1
△ 1.3	6.4	△ 3.9	△ 1.2	10.5	10.4	10.8	10.7	10.2
1.5	8.6	△ 0.7	△ 3.5	4.3	4.4	4.6	4.7	4.4
△ 3.2	4.8	△ 6.3	0.7	6.2	6.0	6.2	5.9	5.8
△ 2.0	△ 5.4	0.1	△ 2.4	3.7	3.6	3.3	3.4	3.3
0.1	0.8	△ 0.5	△ 0.3	13.4	13.5	13.2	13.6	13.1
0.0	0.7	△ 0.4	△ 0.1	12.6	12.6	12.4	12.7	12.3
1.8	1.8	△ 1.7	△ 2.3	0.8	0.8	0.8	0.9	0.8
△ 1.8	5.0	△ 4.0	△ 2.1	5.1	5.0	5.1	5.1	4.8
△ 2.0	2.7	3.9	2.6	3.5	3.4	3.4	3.6	3.6
△ 1.6	1.3	0.3	4.3	1.9	1.9	1.9	2.0	2.0
16.9	△ 5.1	△ 0.5	1.5	0.2	0.2	0.2	0.2	0.2
△ 4.9	5.9	9.7	0.6	1.3	1.3	1.3	1.5	1.5
0.0	1.3	1.2	1.1	18.4	18.5	18.2	19.0	18.6
4.6	1.1	3.1	1.2	7.0	7.4	7.3	7.7	7.6
△ 3.1	1.3	△ 0.9	3.5	5.9	5.7	5.6	5.8	5.8
△ 2.5	1.6	0.9	△ 1.7	5.5	5.4	5.3	5.5	5.2
△ 1.6	△ 0.4	△ 0.6	0.3	8.9	8.8	8.6	8.8	8.5
△ 3.6	0.6	△ 0.7	△ 0.5	0.7	0.6	0.6	0.6	0.6
2.6	△ 4.2	1.4	4.7	2.7	2.8	2.6	2.7	2.7
△ 3.4	1.4	△ 1.5	△ 1.8	5.6	5.4	5.4	5.4	5.2
5.1	8.6	3.1	△ 0.4	2.2	2.3	2.4	2.6	2.5
5.1	8.6	3.1	△ 0.4	2.2	2.3	2.4	2.6	2.5
△ 0.6	2.6	△ 3.0	3.0	99.6	99.4	99.3	99.3	99.2
7.6	20.0	△ 1.1	14.3	0.9	1.0	1.2	1.2	1.3
△ 20.8	14.2	4.7	△ 0.9	0.5	0.4	0.5	0.5	0.5
△ 0.4	2.8	△ 3.0	3.2	100.0	100.0	100.0	100.0	100.0
△ 1.8	3.6	3.9	△ 12.1	1.1	1.1	1.1	1.2	1.0
△ 0.5	4.1	△ 8.1	11.0	30.4	30.4	30.8	29.2	31.4
△ 0.7	2.0	△ 0.8	△ 0.1	68.1	68.0	67.5	69.0	66.8

資料：県統計分析課「平成25年度 岡山県県民経済計算」

141 経済活動別県内総生産(生産側)(つづき)

(2)実質(平成17暦年連鎖価格)

	実 額				
	平成21年度	22	23	24	25
1 産業	6 554 849	6 656 042	7 019 655	6 861 157	7 174 178
(1) 農林水産業	88 132	83 412	90 826	88 286	81 295
① 農業	78 675	73 282	81 005	77 163	72 188
② 林業(狩猟業を含む)	4 108	4 255	4 838	4 713	3 941
③ 水産業	5 851	6 128	5 329	6 420	5 216
(2) 鉱業	3 950	3 967	4 003	3 834	3 651
(3) 製造業	2 016 058	2 144 461	2 374 316	2 232 858	2 581 557
① 食料品	227 313	230 108	245 863	232 356	229 575
② 繊維	22 053	26 770	13 378	20 302	15 830
③ パルプ・紙	20 451	25 188	18 063	13 490	18 125
④ 化学	5 050	12 873	16 659	25 681	20 860
⑤ 石油・石炭製品	421 833	226 492	512 389	460 552	1 065 984
⑥ 窯業・土石製品	59 129	55 895	65 101	77 497	68 898
⑦ 鉄鋼	250 839	232 734	144 358	143 639	163 723
⑧ 非鉄金属	17 544	26 067	26 026	19 235	18 265
⑨ 金属製品	68 700	74 363	82 553	73 209	72 104
⑩ 一般機械	124 377	164 110	214 602	193 815	163 034
⑪ 電気機械	195 713	369 171	433 592	351 169	376 663
⑫ 輸送用機械	347 869	353 473	332 031	113 117	226 435
⑬ 精密機械	7 877	10 460	9 121	11 507	8 400
⑭ その他の製造業	272 810	278 918	284 984	353 773	355 116
(4) 建設業	299 451	272 586	296 795	311 917	312 856
(5) 電気・ガス・水道業	188 188	182 091	190 932	152 705	139 528
① 電気業	112 815	110 159	121 199	80 898	70 430
② ガス・水道・熱供給業	75 882	72 324	71 406	68 617	65 763
(6) 卸売・小売業	742 751	737 626	781 790	760 788	749 233
① 卸売業	296 911	302 267	321 714	323 580	307 624
② 小売業	448 199	437 384	462 157	438 412	443 647
(7) 金融・保険業	301 917	302 549	292 025	308 038	318 107
(8) 不動産業	970 856	979 264	997 753	999 464	1 004 724
① 住宅賃貸業	915 745	920 439	934 395	935 398	940 933
② その他の不動産業	55 107	58 538	62 885	63 589	63 301
(9) 運輸業	353 990	355 954	379 852	359 931	355 040
(10) 情報通信業	268 856	269 010	281 213	293 673	308 493
① 通信業	159 880	163 337	169 341	170 595	184 443
② 放送業	13 410	15 419	14 274	14 180	14 399
③ 情報サービス、映像・文字情報制作業	96 917	92 192	99 268	109 633	111 222
(11) サービス業	1 294 468	1 305 518	1 319 088	1 325 725	1 348 156
① 公共サービス業	480 878	495 695	500 730	510 034	519 929
② 対事業所サービス業	431 619	427 982	431 838	426 319	440 980
③ 対個人サービス業	381 761	381 052	385 701	387 792	385 901
2 政府サービス生産者	655 367	652 685	650 169	655 046	658 913
(1) 電気・ガス・水道業	45 597	44 299	44 291	44 338	43 730
(2) サービス業	201 512	209 240	200 824	205 746	216 624
(3) 公務	408 213	399 370	405 081	405 094	398 959
3 対家計民間非営利サービス生産者	161 296	171 513	188 248	196 740	195 382
(1) サービス業	161 296	171 513	188 248	196 740	195 382
4 小計(1+2+3)	7 374 073	7 482 654	7 859 904	7 715 744	8 030 197
5 輸入品に課される税・関税	65 296	67 639	74 827	72 507	74 428
6 (控除)総資本形成に係る消費税	37 793	31 132	35 638	37 282	36 909
7 県内総生産(生産側、連鎖価格)	7 400 748	7 518 826	7 899 075	7 750 586	8 067 164
8 開差(7-1-2-3-5+6)	1 732	2 079	1 814	2 418	1 172

注) 県民経済計算は、毎年過去に遡って改定されるため、最新の数値を掲載している。

(単位 百万円、%)

対前年度増加率				寄与度			
平成22年度	23	24	25	平成22年度	23	24	25
1.5	5.5	△ 2.3	4.6	1.4	4.8	△ 2.0	4.0
△ 5.4	8.9	△ 2.8	△ 7.9	△ 0.1	0.1	△ 0.0	△ 0.1
△ 6.9	10.5	△ 4.7	△ 6.4	△ 0.1	0.1	△ 0.0	△ 0.1
3.6	13.7	△ 2.6	△ 16.4	0.0	0.0	△ 0.0	△ 0.0
4.7	△ 13.0	20.5	△ 18.8	0.0	△ 0.0	0.0	△ 0.0
0.4	0.9	△ 4.2	△ 4.8	0.0	0.0	△ 0.0	△ 0.0
6.4	10.7	△ 6.0	15.6	1.7	3.1	△ 1.8	4.5
1.2	6.8	△ 5.5	△ 1.2	0.0	0.2	△ 0.2	△ 0.0
21.4	△ 50.0	51.8	△ 22.0	0.1	△ 0.2	0.1	△ 0.1
23.2	△ 28.3	△ 25.3	34.4	0.1	△ 0.1	△ 0.1	0.1
154.9	29.4	54.2	△ 18.8	0.1	0.1	0.1	△ 0.1
△ 46.3	126.2	△ 10.1	131.5	△ 2.6	3.8	△ 0.7	7.8
△ 5.5	16.5	19.0	△ 11.1	△ 0.0	0.1	0.2	△ 0.1
△ 7.2	△ 38.0	△ 0.5	14.0	△ 0.2	△ 1.2	△ 0.0	0.3
48.6	△ 0.2	△ 26.1	△ 5.0	0.1	△ 0.0	△ 0.1	△ 0.0
8.2	11.0	△ 11.3	△ 1.5	0.1	0.1	△ 0.1	△ 0.0
31.9	30.8	△ 9.7	△ 15.9	0.5	0.7	△ 0.3	△ 0.4
88.6	17.5	△ 19.0	7.3	2.3	0.9	△ 1.0	0.3
1.6	△ 6.1	△ 65.9	100.2	0.1	△ 0.3	△ 2.8	1.5
32.8	△ 12.8	26.2	△ 27.0	0.0	△ 0.0	0.0	△ 0.0
2.2	2.2	24.1	0.4	0.1	0.1	0.9	0.0
△ 9.0	8.9	5.1	0.3	△ 0.4	0.3	0.2	0.0
△ 3.2	4.9	△ 20.0	△ 8.6	△ 0.1	0.1	△ 0.5	△ 0.2
△ 2.4	10.0	△ 33.3	△ 12.9	△ 0.0	0.1	△ 0.5	△ 0.1
△ 4.3	△ 1.3	△ 3.9	△ 4.2	△ 0.0	△ 0.0	△ 0.0	△ 0.0
△ 0.7	6.0	△ 2.7	△ 1.5	△ 0.1	0.6	△ 0.3	△ 0.1
1.8	6.4	0.6	△ 4.9	0.1	0.3	0.0	△ 0.2
△ 2.4	5.7	△ 5.1	1.2	△ 0.1	0.3	△ 0.3	0.1
0.2	△ 3.5	5.5	3.3	0.0	△ 0.1	0.2	0.1
0.9	1.9	0.2	0.5	0.1	0.2	0.0	0.1
0.5	1.5	0.1	0.6	0.1	0.2	0.0	0.1
6.2	7.4	1.1	△ 0.5	0.0	0.1	0.0	△ 0.0
0.6	6.7	△ 5.2	△ 1.4	0.0	0.3	△ 0.3	△ 0.1
0.1	4.5	4.4	5.0	0.0	0.2	0.2	0.2
2.2	3.7	0.7	8.1	0.0	0.1	0.0	0.2
15.0	△ 7.4	△ 0.7	1.5	0.0	△ 0.0	△ 0.0	0.0
△ 4.9	7.7	10.4	1.4	△ 0.1	0.1	0.1	0.0
0.9	1.0	0.5	1.7	0.1	0.2	0.1	0.3
3.1	1.0	1.9	1.9	0.2	0.1	0.1	0.1
△ 0.8	0.9	△ 1.3	3.4	△ 0.0	0.1	△ 0.1	0.2
△ 0.2	1.2	0.5	△ 0.5	△ 0.0	0.1	0.0	△ 0.0
△ 0.4	△ 0.4	0.8	0.6	△ 0.0	△ 0.0	0.1	0.0
△ 2.8	△ 0.0	0.1	△ 1.4	△ 0.0	△ 0.0	0.0	△ 0.0
3.8	△ 4.0	2.5	5.3	0.1	△ 0.1	0.1	0.1
△ 2.2	1.4	0.0	△ 1.5	△ 0.1	0.1	0.0	△ 0.1
6.3	9.8	4.5	△ 0.7	0.1	0.2	0.1	△ 0.0
6.3	9.8	4.5	△ 0.7	0.1	0.2	0.1	△ 0.0
1.5	5.0	△ 1.8	4.1	1.5	5.0	△ 1.8	4.1
3.6	10.6	△ 3.1	2.6	0.0	0.1	△ 0.0	0.0
△ 17.6	14.5	4.6	△ 1.0	△ 0.1	0.1	0.0	△ 0.0
1.6	5.1	△ 1.9	4.1	1.6	5.1	△ 1.9	4.1

料：県統計分析課「平成25年度 岡山県県民経済計算」

142 県民所得の分配

項 目	実 額				
	平成21年度	22	23	24	25
1 県民雇用者報酬	3 526 816	3 418 487	3 435 226	3 395 743	3 442 631
(1)賃金・俸給	3 007 601	2 881 871	2 885 136	2 839 598	2 863 865
(2)雇主の社会負担	519 215	536 616	550 090	556 145	578 766
a 雇主の現実社会負担	398 696	426 963	446 112	446 882	458 937
b 雇主の帰属社会負担	120 519	109 653	103 978	109 263	119 829
2 財産所得(非企業部門)	298 439	281 765	294 443	302 190	321 326
a 受 取	424 654	407 154	422 703	424 745	444 129
b 支 払	126 215	125 389	128 260	122 554	122 803
(1)一般政府	△ 56 981	△ 71 526	△ 78 979	△ 81 026	△ 76 619
a 受 取	55 727	44 436	39 731	35 597	39 808
b 支 払	112 707	115 962	118 710	116 622	116 427
(2)家 計	348 534	346 293	368 599	378 449	393 018
① 利 子	157 561	163 950	167 592	170 095	177 507
a 受 取	169 744	172 319	176 201	175 420	183 328
b 支 払 (消費者負債利子)	12 183	8 369	8 609	5 325	5 821
② 配 当(受取)	51 819	43 808	61 098	63 688	65 199
③ 保険契約者に帰属する財産所得	129 761	128 969	129 585	133 912	138 290
④ 賃貸料(受取)	9 393	9 567	10 324	10 755	12 023
(3)対家計民間非営利団体	6 885	6 999	4 822	4 767	4 927
a 受 取	8 210	8 057	5 764	5 374	5 482
b 支 払	1 325	1 058	942	607	556
3 企業所得(法人企業の分配所得受払後)	1 227 400	1 393 052	1 575 089	1 517 694	1 639 765
(1)民間法人企業	598 909	767 657	954 673	882 906	1 013 330
a 非金融法人企業	536 136	720 317	921 704	853 964	989 734
b 金融機関	62 772	47 340	32 969	28 942	23 595
(2)公的企業	68 349	65 678	63 277	68 567	51 197
a 非金融法人企業	11 376	12 861	13 938	12 408	7 276
b 金融機関	56 973	52 817	49 339	56 158	43 921
(3)個人企業	560 143	559 717	557 139	566 221	575 238
a 農林水産業	19 082	1 113	1 787	13 181	6 544
b その他の産業 (非農林水・非金融)	120 973	130 441	120 045	111 739	127 336
c 持ち家	420 088	428 164	435 306	441 301	441 357
4 県民所得 (要素費用表示) (1+2+3)	5 052 655	5 093 304	5 304 758	5 215 627	5 403 722
5 生産・輸入品に課される税(控除)補助金	714 826	695 212	688 433	631 718	685 442
6 県民所得(市場価格表示) (4+5)	5 767 481	5 788 517	5 993 191	5 847 345	6 089 164
7 その他の経常移転(純)	236 859	206 563	215 046	124 856	58 648
(1)非金融法人企業及び金融機関	△ 121 491	△ 143 550	△ 148 453	△ 164 450	△ 186 739
(2)一般政府	272 580	238 023	261 308	169 316	155 862
(3)家計(個人企業を含む)	1 607	8 309	△ 1 235	△ 3 084	△ 39 591
(4)対家計民間非営利団体	84 163	103 782	103 425	123 074	129 116
8 県民可処分所得(6+7)	6 004 340	5 995 080	6 208 236	5 972 201	6 147 812
(1)非金融法人企業及び金融機関	545 767	689 785	869 497	787 023	877 788
(2)一般政府	930 425	861 709	870 762	720 009	764 685
(3)家計(個人企業を含む)	4 437 100	4 332 805	4 359 730	4 337 329	4 371 296
(4)対家計民間非営利団体	91 048	110 780	108 247	127 841	134 043
(参考1) 県民総所得 (市場価格)	7 297 466	7 263 951	7 473 108	7 263 645	7 520 242
(参考2) 民間非金融法人企業所得 (法人企業の分配所得受払前)	619 195	782 172	993 712	937 489	1 065 904

注) 県民経済計算は、毎年過去に遡って改定されるため、最新の数値を掲載している。

(単位 百万円、%)

対前年度増加率				構成比				
平成22年度	23	24	25	平成21年度	22	23	24	25
△ 3.1	0.5	△ 1.1	1.4	69.8	67.1	64.8	65.1	63.7
△ 4.2	0.1	△ 1.6	0.9	59.5	56.6	54.4	54.4	53.0
3.4	2.5	1.1	4.1	10.3	10.5	10.4	10.7	10.7
7.1	4.5	0.2	2.7	7.9	8.4	8.4	8.6	8.5
△ 9.0	△ 5.2	5.1	9.7	2.4	2.2	2.0	2.1	2.2
△ 5.6	4.5	2.6	6.3	5.9	5.5	5.6	5.8	5.9
△ 4.1	3.8	0.5	4.6	8.4	8.0	8.0	8.1	8.2
△ 0.7	2.3	△ 4.4	0.2	2.5	2.5	2.4	2.3	2.3
△ 25.5	△ 10.4	△ 2.6	5.4	△ 1.1	△ 1.4	△ 1.5	△ 1.6	△ 1.4
△ 20.3	△ 10.6	△ 10.4	11.8	1.1	0.9	0.7	0.7	0.7
2.9	2.4	△ 1.8	△ 0.2	2.2	2.3	2.2	2.2	2.2
△ 0.6	6.4	2.7	3.8	6.9	6.8	6.9	7.3	7.3
4.1	2.2	1.5	4.4	3.1	3.2	3.2	3.3	3.3
1.5	2.3	△ 0.4	4.5	3.4	3.4	3.3	3.4	3.4
△ 31.3	2.9	△ 38.1	9.3	0.2	0.2	0.2	0.1	0.1
△ 15.5	39.5	4.2	2.4	1.0	0.9	1.2	1.2	1.2
△ 0.6	0.5	3.3	3.3	2.6	2.5	2.4	2.6	2.6
1.8	7.9	4.2	11.8	0.2	0.2	0.2	0.2	0.2
1.6	△ 31.1	△ 1.1	3.3	0.1	0.1	0.1	0.1	0.1
△ 1.9	△ 28.5	△ 6.8	2.0	0.2	0.2	0.1	0.1	0.1
△ 20.2	△ 11.0	△ 35.6	△ 8.4	0.0	0.0	0.0	0.0	0.0
13.5	13.1	△ 3.6	8.0	24.3	27.4	29.7	29.1	30.3
28.2	24.4	△ 7.5	14.8	11.9	15.1	18.0	16.9	18.8
34.4	28.0	△ 7.3	15.9	10.6	14.1	17.4	16.4	18.3
△ 24.6	△ 30.4	△ 12.2	△ 18.5	1.2	0.9	0.6	0.6	0.4
△ 3.9	△ 3.7	8.4	△ 25.3	1.4	1.3	1.2	1.3	0.9
13.0	8.4	△ 11.0	△ 41.4	0.2	0.3	0.3	0.2	0.1
△ 7.3	△ 6.6	13.8	△ 21.8	1.1	1.0	0.9	1.1	0.8
△ 0.1	△ 0.5	1.6	1.6	11.1	11.0	10.5	10.9	10.6
△ 94.2	60.6	637.5	△ 50.3	0.4	0.0	0.0	0.3	0.1
7.8	△ 8.0	△ 6.9	14.0	2.4	2.6	2.3	2.1	2.4
1.9	1.7	1.4	0.0	8.3	8.4	8.2	8.5	8.2
0.8	4.2	△ 1.7	3.6	100.0	100.0	100.0	100.0	100.0
△ 2.7	△ 1.0	△ 8.2	8.5	14.1	13.6	13.0	12.1	12.7
0.4	3.5	△ 2.4	4.1	114.1	113.6	113.0	112.1	112.7
△ 12.8	4.1	△ 41.9	△ 53.0	4.7	4.1	4.1	2.4	1.1
△ 18.2	△ 3.4	△ 10.8	△ 13.6	△ 2.4	△ 2.8	△ 2.8	△ 3.2	△ 3.5
△ 12.7	9.8	△ 35.2	△ 7.9	5.4	4.7	4.9	3.2	2.9
416.9	△ 114.9	△ 149.8	△ 1183.6	0.0	0.2	△ 0.0	△ 0.1	△ 0.7
23.3	△ 0.3	19.0	4.9	1.7	2.0	1.9	2.4	2.4
△ 0.2	3.6	△ 3.8	2.9	118.8	117.7	117.0	114.5	113.8
26.4	26.1	△ 9.5	11.5	10.8	13.5	16.4	15.1	16.2
△ 7.4	1.1	△ 17.3	6.2	18.4	16.9	16.4	13.8	14.2
△ 2.4	0.6	△ 0.5	0.8	87.8	85.1	82.2	83.2	80.9
21.7	△ 2.3	18.1	4.9	1.8	2.2	2.0	2.5	2.5
△ 0.5	2.9	△ 2.8	3.5	-	-	-	-	-
26.3	27.0	△ 5.7	13.7	12.3	15.4	18.7	18.0	19.7

資料：県統計分析課「平成25年度 岡山県県民経済計算」

143 県内総生産(支出側)

名目

項 目	実 額				
	平成21年度	22	23	24	25
1 民間最終消費支出	4 208 201	4 151 715	4 161 364	4 133 331	4 246 452
(1) 家計最終消費支出	4 113 295	4 052 426	4 051 512	4 015 261	4 124 022
①食料・非アルコール飲料	575 780	567 777	564 443	555 546	578 315
②アルコール飲料・たばこ	102 309	100 861	105 319	107 851	121 089
③被服・履物	122 310	125 075	116 387	114 930	129 555
④住居・電気・ガス	1 227 191	1 231 958	1 242 823	1 237 704	1 246 611
⑤家具・家庭用機器・家事サービス	191 492	153 208	223 088	184 383	197 073
⑥保健・医療	161 376	161 725	162 441	162 751	162 562
⑦交通	303 517	306 347	318 347	356 402	361 045
⑧通信	125 481	127 554	129 622	131 309	137 136
⑨娯楽・レジャー・文化	400 265	409 659	360 330	360 504	375 999
⑩教育	88 907	63 311	87 171	65 759	64 552
⑪外食・宿泊	249 466	243 463	254 248	255 035	247 034
⑫その他	565 200	561 488	487 292	483 089	503 052
(再掲)					
家計最終消費支出(除く持ち家の帰属家賃)	3 196 683	3 133 313	3 125 953	3 094 473	3 191 972
持ち家の帰属家賃	916 612	919 113	925 558	920 788	932 050
(2) 対家計民間非営利団体最終消費支出	94 906	99 289	109 853	118 069	122 430
2 政府最終消費支出	1 397 627	1 416 677	1 444 209	1 448 066	1 465 717
(1) 国出先機関	99 516	100 129	104 358	100 974	99 763
(2) 県	302 273	302 661	298 476	297 519	300 425
(3) 市町村	347 638	338 510	344 123	336 466	335 596
(4) 社会保障基金	648 199	675 376	697 252	713 107	729 933
(再掲)					
家計現実最終消費	4 726 879	4 709 092	4 749 285	4 736 403	4 846 312
政府現実最終消費	878 948	859 300	856 289	844 994	865 857
3 総資本形成	1 215 853	1 199 948	1 339 299	1 449 168	1 506 290
(1) 総固定資本形成	1 493 775	1 296 567	1 376 904	1 433 924	1 529 907
a 民間	1 191 801	1 007 101	1 107 219	1 146 416	1 209 693
(a) 住 宅	180 178	181 648	193 182	211 136	237 584
(b) 企業設備	1 011 623	825 453	914 037	935 279	972 109
b 公 的	301 974	289 466	269 686	287 509	320 214
(a) 住 宅	2 229	3 137	2 307	2 860	2 925
(b) 企業設備	49 878	42 878	48 450	60 686	53 309
(c) 一般政府	249 868	243 452	218 929	223 962	263 980
(2) 在庫品増加	△ 277 921	△ 96 619	△ 37 606	15 244	△ 23 617
a 民間企業	△ 277 719	△ 95 998	△ 38 095	15 166	△ 22 987
b 公的(公的企業・一般政府)	△ 203	△ 621	490	78	△ 630
4 財貨・サービスの移出入(純)・統計上の不突合	280 567	302 948	322 245	18 061	54 974
(1) 財貨・サービスの移出入(純)	52 475	347 965	277 257	69 239	191 717
(2) 統計上の不突合	228 092	△ 45 017	44 988	△ 51 177	△ 136 743
5 県内総生産(支出側、市場価格)(1+2+3+4)	7 102 248	7 071 288	7 267 117	7 048 626	7 273 433
6 県外からの所得(純)	195 218	192 664	205 990	215 019	246 809
7 県民総所得(市場価格)(5+6)	7 297 466	7 263 951	7 473 108	7 263 645	7 520 242

注) 県民経済計算は、毎年過去に遡って改定されるため、最新の数値を掲載している。

(単位 百万円、%)

対前年度増加率				構成比				
平成22年度	23	24	25	平成21年度	22	23	24	25
△ 1.3	0.2	△ 0.7	2.7	59.3	58.7	57.3	58.6	58.4
△ 1.5	△ 0.0	△ 0.9	2.7	57.9	57.3	55.8	57.0	56.7
△ 1.4	△ 0.6	△ 1.6	4.1	8.1	8.0	7.8	7.9	8.0
△ 1.4	4.4	2.4	12.3	1.4	1.4	1.4	1.5	1.7
2.3	△ 6.9	△ 1.3	12.7	1.7	1.8	1.6	1.6	1.8
0.4	0.9	△ 0.4	0.7	17.3	17.4	17.1	17.6	17.1
△ 20.0	45.6	△ 17.3	6.9	2.7	2.2	3.1	2.6	2.7
0.2	0.4	0.2	△ 0.1	2.3	2.3	2.2	2.3	2.2
0.9	3.9	12.0	1.3	4.3	4.3	4.4	5.1	5.0
1.7	1.6	1.3	4.4	1.8	1.8	1.8	1.9	1.9
2.3	△ 12.0	0.0	4.3	5.6	5.8	5.0	5.1	5.2
△ 28.8	37.7	△ 24.6	△ 1.8	1.3	0.9	1.2	0.9	0.9
△ 2.4	4.4	0.3	△ 3.1	3.5	3.4	3.5	3.6	3.4
△ 0.7	△ 13.2	△ 0.9	4.1	8.0	7.9	6.7	6.9	6.9
△ 2.0	△ 0.2	△ 1.0	3.2	45.0	44.3	43.0	43.9	43.9
0.3	0.7	△ 0.5	1.2	12.9	13.0	12.7	13.1	12.8
4.6	10.6	7.5	3.7	1.3	1.4	1.5	1.7	1.7
1.4	1.9	0.3	1.2	19.7	20.0	19.9	20.5	20.2
0.6	4.2	△ 3.2	△ 1.2	1.4	1.4	1.4	1.4	1.4
0.1	△ 1.4	△ 0.3	1.0	4.3	4.3	4.1	4.2	4.1
△ 2.6	1.7	△ 2.2	△ 0.3	4.9	4.8	4.7	4.8	4.6
4.2	3.2	2.3	2.4	9.1	9.6	9.6	10.1	10.0
△ 0.4	0.9	△ 0.3	2.3	66.6	66.6	65.4	67.2	66.6
△ 2.2	△ 0.4	△ 1.3	2.5	12.4	12.2	11.8	12.0	11.9
△ 1.3	11.6	8.2	3.9	17.1	17.0	18.4	20.6	20.7
△ 13.2	6.2	4.1	6.7	21.0	18.3	18.9	20.3	21.0
△ 15.5	9.9	3.5	5.5	16.8	14.2	15.2	16.3	16.6
0.8	6.3	9.3	12.5	2.5	2.6	2.7	3.0	3.3
△ 18.4	10.7	2.3	3.9	14.2	11.7	12.6	13.3	13.4
△ 4.1	△ 6.8	6.6	11.4	4.3	4.1	3.7	4.1	4.4
40.7	△ 26.5	24.0	2.3	0.0	0.0	0.0	0.0	0.0
△ 14.0	13.0	25.3	△ 12.2	0.7	0.6	0.7	0.9	0.7
△ 2.6	△ 10.1	2.3	17.9	3.5	3.4	3.0	3.2	3.6
-	-	-	-	△ 3.9	△ 1.4	△ 0.5	0.2	△ 0.3
-	-	-	-	△ 3.9	△ 1.4	△ 0.5	0.2	△ 0.3
-	-	-	-	△ 0.0	△ 0.0	0.0	0.0	△ 0.0
-	-	-	-	4.0	4.3	4.4	0.3	0.8
-	-	-	-	0.7	4.9	3.8	1.0	2.6
-	-	-	-	3.2	△ 0.6	0.6	△ 0.7	△ 1.9
△ 0.4	2.8	△ 3.0	3.2	100.0	100.0	100.0	100.0	100.0
△ 1.3	6.9	4.4	14.8	2.7	2.7	2.8	3.1	3.4
△ 0.5	2.9	△ 2.8	3.5	102.7	102.7	102.8	103.1	103.4

資料：県統計分析課「平成25年度 岡山県県民経済計算」

144 関連指標

項目	単位	平成13年度	14	15	16	17
岡山県						
1 経済成長率に関するもの						
名目県内総生産	%	-	△ 0.7	△ 1.2	△ 0.6	2.7
実質県内総生産(生産側、平成17暦年連鎖価格)	%	-	0.4	△ 0.1	0.1	4.3
2 1人当たり所得水準に関するもの						
県民所得(県民1人当たり)	千円	2 876	2 838	2 816	2 795	2 897
民間最終消費支出(県民1人当たり)	千円	2 246	2 373	2 275	2 179	2 385
県民雇用者報酬(雇用者1人当たり)	千円	4 743	4 588	4 497	4 363	4 497
3 総人口	人	1 954 390	1 955 864	1 958 082	1 958 733	1 957 264

項目	単位	平成13年度	14	15	16	17
全国						
1 経済成長率に関するもの						
名目国内総生産	%	△ 1.8	△ 0.7	0.8	0.2	0.5
実質国内総生産(支出側、平成17暦年連鎖価格)	%	△ 0.4	1.1	2.3	1.5	1.9
2 1人当たり所得水準に関するもの						
国民所得(国民1人当たり)	千円	2 883	2 855	2 883	2 897	2 928
3 総人口	千人	127 210	127 447	127 683	127 754	127 761

注)1 県民経済計算は、毎年過去に遡って改定されるため、最新の数値を掲載している。

2 岡山県総人口は、国勢調査年以外は総務省「人口推計(該当年10月1日現在)」の値を使用している。

3 全国総人口は、国民経済計算年報(総務省「人口推計月報」月初人口の単純平均)を使用している。

18	19	20	21	22	23	24	25
----	----	----	----	----	----	----	----

6.0 △ 1.9 △ 5.9 △ 4.8 △ 0.4 2.8 △ 3.0 3.2
 8.2 △ 0.9 △ 4.1 △ 5.5 1.6 5.1 △ 1.9 4.1

3 100 3 019 2 749 2 593 2 618 2 734 2 694 2 800
 2 360 2 319 2 228 2 160 2 134 2 144 2 135 2 200
 4 545 4 511 4 463 4 303 4 286 4 299 4 228 4 325

1 956 333 1 955 992 1 953 400 1 948 521 1 945 276 1 940 559 1 936 039 1 930 161

18	19	20	21	22	23	24	25	26
----	----	----	----	----	----	----	----	----

0.7 0.8 △ 4.6 △ 3.2 1.4 △ 1.3 0.0 1.7 1.5
 1.8 1.8 △ 3.7 △ 2.0 3.5 0.4 0.9 2.0 △ 1.0

2 957 2 978 2 773 2 690 2 755 2 737 2 754 2 821 2 868

127 876 128 002 128 053 128 031 128 030 127 742 127 496 127 280 127 065

資料：県統計分析課「平成25年度 岡山県県民経済計算」
 内閣府「平成26年度 国民経済計算確報」

17 公務員及び選挙

145 地方公務員

年次	県職員				市職員			町村職員		
	総数	一般職員	教育関係職員	警察関係職員	総数	一般職員	教育職員	総数	一般職員	教育職員
平成22年4月1日	23 204	4 212	15 079	3 913	17 368	16 289	1 079	1 637	1 552	85
23	23 159	4 113	15 118	3 928	17 217	16 140	1 077	1 625	1 543	82
24	23 207	4 031	15 245	3 931	17 085	16 003	1 082	1 625	1 547	78
25	23 101	3 971	15 181	3 949	17 031	15 973	1 058	1 630	1 550	80
26	23 056	3 892	15 192	3 972	16 475	15 422	1 053	1 644	1 565	79

注) 臨時職員は除く。

資料：県人事課、県市町村課「岡山市町村年報」

146 市町村別職員数

平成26年4月1日現在

市町村	公務員			市町村	公務員		
	市町村職員数				市町村職員数		
	総数	一般職員	教育職員		総数	一般職員	教育職員
県計	18 119	16 987	1 132	和気郡			
				和気町	197	177	20
市計	16 475	15 422	1 053	都窪郡			
郡計	1 644	1 565	79	早島町	92	84	8
岡山市	5 336	4 979	357	浅口郡			
北区	里庄町	85	79	6
中区	小田郡			
東区	矢掛町	214	208	6
南区	真庭郡			
倉敷市	3 353	3 123	230	新庄村	34	34	-
津山市	850	814	36	苦田郡			
玉野市	753	686	67	鏡野町	280	272	8
笠岡市	545	515	30	勝田郡			
井原市	553	513	40	勝央町	134	133	1
総社市	554	485	69	奈義町	88	80	8
高梁市	640	611	29	英田郡			
新見市	511	484	27	西栗倉村	38	33	5
備前市	684	654	30	久米郡			
瀬戸内市	507	481	26	久米南町	84	83	1
赤磐市	540	512	28	美咲町	197	196	1
真庭市	851	808	43	加賀郡			
美作市	533	514	19	吉備中央町	201	186	15
浅口市	265	243	22				

注) 臨時職員は除く。

資料：県市町村課「岡山市町村年報」

147 選挙

年 月 日	選挙当日補立者数	当選者数	選挙当日有権者数			投票者数	投票率 (%)			
			総数	男	女		総数	男	女	
衆議院議員										
平成15年11月9日	15	5	1 568 527	744 257	824 270	926 137	59.05	58.60	59.45	
17 9 11	17	5	1 577 061	748 887	828 174	1 036 315	65.71	64.97	66.39	
21 8 30	19	5	1 577 681	749 233	828 448	1 081 833	68.57	68.71	68.45	
24 12 16	19	5	1 571 500	746 366	825 134	868 630	55.27	56.08	54.54	
26 12 14	14	5	1 567 111	744 531	822 580	793 033	50.60	51.38	49.90	
参議院議員										
平成13年7月29日	4	1	1 560 815	741 184	819 631	866 465	55.51	55.07	55.92	
16 7 11	3	1	1 572 292	746 291	826 001	921 478	58.61	58.21	58.96	
19 7 29	5	1	1 583 357	752 218	831 139	936 900	59.17	59.28	59.07	
22 7 11	3	1	1 577 416	749 055	828 361	898 652	56.97	57.17	56.79	
25 7 21	4	1	1 576 112	748 780	827 332	770 478	48.88	49.44	48.39	
県知事										
平成8年10月27日	5	1	1 507 791	714 869	792 922	933 385	61.90	60.53	63.14	
12 10 22	2	1	1 540 062	730 584	809 478	688 513	44.71	43.27	46.00	
16 10 24	2	1	1 561 059	740 506	820 553	593 115	37.99	37.10	38.80	
20 10 26	2	1	1 567 386	744 234	823 152	686 126	43.78	43.23	44.27	
24 10 28	4	1	1 559 984	740 545	819 439	602 770	38.64	38.41	38.85	
県議会議員										
平成7年4月9日	75	58	1 237 029	586 121	650 908	687 934	55.61	54.40	56.71	
11 4 11	81	56	1 319 627	626 425	693 202	783 664	59.39	57.80	60.82	
15 4 13	69	56	776 587	367 289	409 298	387 397	49.88	48.32	51.29	
19 4 8	74	56	1 322 033	627 165	694 868	670 375	50.71	49.86	51.47	
23 4 10	74	56	1 244 014	590 322	653 692	624 195	50.18	49.63	50.67	

資料：県選挙管理委員会

148 衆議院議員、参議院議員選挙党派別得票数

年 月 日	総数	自由民主党	日本共産党	社会民主党	自由連合	民主党	維新の党・新風	国民新党	日本維新の会
衆議院議員									
平成15年11月9日	894 818	515 615	62 433			316 770			
17 9 11	1 010 533	483 969	62 144	8 560		355 929			
21 8 30	1 061 695	429 776	9 877			487 603		6 026	
24 12 16	847 589	429 279	55 702			232 208			103 550
26 12 14	769 309	416 300	90 733			132 289			
参議院議員									
平成13年7月29日	822 553	501 383	67 705		16 853	236 612			
16 7 11	895 632	349 219	47 898			498 515			
19 7 29	913 083	403 783	42 929			451 185	5 753		
22 7 11	864 721	325 143	65 298			474 280			
25 7 21	749 563	490 727	65 455						

年 月 日	みんなの党	幸福実現党	維新の党	次世代の党	無所属
衆議院議員					
平成15年11月9日					
17 9 11					99 931
21 8 30		12 965			115 448
24 12 16	24 370	2 480			
26 12 14			56 135	73 852	
参議院議員					
平成13年7月29日					
16 7 11					
19 7 29					9 433
22 7 11					
25 7 21		12 517			180 864

資料：県選挙管理委員会

149 市町村別衆議院議員選挙(小選挙区)

平成26年12月14日

市 町 村	有権者数	投票者数	投票率	党 派 別 得 票 数						
				有 効 投票数	自 由 民主党	民主 党	日 本 共産党	次世代 の 党	維 新 の 党	無所属
県 計	1 567 111	793 033	50.60	769 309	416 300	132 289	90 733	73 852	56 135	-
市 計	1 467 175	735 039	50.10	713 195	387 336	129 967	83 189	57 153	55 550	-
郡 計	99 936	57 994	58.03	56 114	28 964	2 322	7 544	16 699	585	-
岡 山 市 北 区 (第 一 区)	230 481	110 453	47.92	107 351	59 250		10 450		37 651	
岡 山 市 北 区 (第 二 区)	3 281	1 483	45.20	1 440	838	440	162			
岡 山 市 中 区	114 942	56 959	49.55	55 522	28 359	21 336	5 827			
岡 山 市 東 区 (第 二 区)	66 252	33 629	50.76	32 808	16 370	13 215	3 223			
岡 山 市 東 区 (第 三 区)	12 225	6 422	52.53	6 200	2 300		869	3 031		
岡 山 市 南 区 (第 一 区)	116 986	53 122	45.41	51 655	29 337		4 419		17 899	
岡 山 市 南 区 (第 二 区)	18 462	9 294	50.34	9 108	4 595	3 744	769			
倉敷市(第四区)	359 148	178 618	49.73	174 767	88 600	73 016	13 151			
倉敷市(第五区)	24 795	12 497	50.40	11 816	9 138		2 678			
津 山 市	84 431	42 936	50.85	41 396	16 221		5 110	20 065		
玉 野 市	53 108	28 807	54.24	28 217	13 039	10 971	4 207			
笠 岡 市	43 558	21 525	49.42	20 646	16 775		3 871			
井 原 市	35 627	17 152	48.14	16 511	13 590		2 921			
総 社 市	53 995	25 706	47.61	24 222	18 310		5 912			
高 梁 市	27 855	14 520	52.13	13 846	11 256		2 590			
新 見 市	27 073	15 006	55.43	14 431	11 471		2 960			
備 前 市	31 079	17 183	55.29	16 641	5 598		2 219	8 824		
瀬 戸 内 市	31 770	17 362	54.65	16 944	8 235	7 245	1 464			
赤 磐 市	36 391	19 116	52.53	18 386	6 619		2 677	9 090		
真 庭 市(第三区)	35 798	20 215	56.47	19 609	8 396		2 154	9 059		
真 庭 市(第五区)	4 716	2 591	54.94	2 495	2 009		486			
美 作 市	25 273	14 644	57.94	14 185	5 421		1 680	7 084		
浅 口 市	29 929	15 799	52.79	14 999	11 609		3 390			
和 気 郡										
和 気 町	12 741	7 406	58.13	7 163	2 433		914	3 816		
都 窪 郡										
早 島 町	9 732	5 496	56.47	5 389	2 589	2 322	478			
浅 口 郡										
里 庄 町	8 977	4 981	55.49	4 773	3 789		984			
小 田 郡										
矢 掛 町	12 536	7 066	56.37	6 784	5 576		1 208			
真 庭 郡										
新 庄 村	827	634	76.66	626	325		54	247		
苫 田 郡										
鏡 野 町	11 450	6 865	59.96	6 648	2 559		653	3 436		
勝 田 郡										
勝 央 町	9 248	5 273	57.02	5 092	2 116		546	2 430		
奈 義 町	5 156	3 442	66.76	3 338	1 629		403	1 306		
英 田 郡										
西 栗 倉 村	1 287	880	68.38	854	356		80	418		
久 米 郡										
久 米 南 町	4 476	2 662	59.47	2 574	843		450	1 281		
美 咲 町	13 093	7 652	58.44	7 441	2 831		845	3 765		
加 賀 郡										
吉 備 中 央 町 (第 一 区)	4 178	2 349	56.22	2 293	1 472		236		585	
吉 備 中 央 町 (第 五 区)	6 235	3 288	52.73	3 139	2 446		693			

資料：県選挙管理委員会

150 市町村別参議院議員選挙(選挙区)

平成25年7月21日

市町村	有権者数	投票者数	投票率	党 派 別 得 票 数				
				有 効 投票数	幸福実現党	自由民主党	無所属	日本共産党
	人	人	%	票	票	票	票	票
県 計	1 576 112	770 478	48.88	749 563	12 517	490 727	180 864	65 455
市 計	1 474 619	713 638	48.39	694 137	11 615	451 062	170 278	61 182
郡 計	101 493	56 840	56.00	55 426	902	39 665	10 586	4 273
岡 山 市								
北 区	233 642	113 417	48.54	110 173	1 715	64 731	34 358	9 369
中 区	114 848	55 942	48.70	54 324	712	32 048	15 528	6 036
東 区	78 868	39 269	49.79	38 210	535	24 321	9 396	3 958
南 区	135 278	63 351	46.83	61 506	1 016	37 055	18 472	4 963
倉 敷 市	384 027	175 821	45.78	170 900	3 226	112 471	38 798	16 405
津 野 市	85 563	40 076	46.83	38 947	614	26 622	8 657	3 054
玉 野 市	53 930	27 228	50.48	26 500	533	16 856	5 980	3 131
笠 岡 市	44 185	21 230	48.04	20 645	381	14 975	3 797	1 492
井 原 市	36 221	17 140	47.32	16 733	291	12 668	2 663	1 111
総 社 市	54 182	25 738	47.50	25 103	419	16 827	5 986	1 871
高 梁 市	28 390	14 740	51.91	14 347	224	10 615	2 527	981
新 見 市	27 623	15 502	56.11	15 269	254	11 045	2 962	1 008
備 前 市	31 724	16 765	52.84	16 328	297	11 749	2 992	1 290
瀬 戸 内 市	32 077	15 790	49.22	15 330	266	9 699	3 880	1 485
赤 磐 市	36 582	18 987	51.90	18 470	299	12 411	4 255	1 505
真 庭 市	41 355	22 815	55.16	22 311	348	16 322	4 345	1 296
美 作 市	25 853	14 196	54.91	13 755	239	9 952	2 459	1 105
浅 口 市	30 271	15 631	51.63	15 286	246	10 695	3 223	1 122
和 気 郡								
和 気 町	12 973	7 363	56.75	7 169	148	5 104	1 364	553
都 窪 郡								
早 島 町	9 741	5 385	55.28	5 247	125	3 294	1 341	487
浅 口 郡								
里 庄 町	9 004	5 010	55.64	4 873	78	3 618	840	337
小 田 郡								
矢 掛 町	12 730	6 858	53.87	6 728	109	5 041	1 149	429
真 庭 郡								
新 庄 村	839	636	75.80	619	8	448	117	46
苫 田 郡								
鏡 野 町	11 728	6 582	56.12	6 367	106	4 566	1 281	414
勝 田 郡								
勝 央 町	9 298	4 984	53.60	4 863	61	3 615	872	315
奈 義 町	5 248	3 229	61.52	3 150	38	2 314	476	322
英 田 郡								
西 栗 倉 村	1 292	892	69.04	876	10	667	155	44
久 米 郡								
久 米 南 町	4 552	2 611	57.35	2 544	27	1 674	500	343
美 咲 町	13 382	7 454	55.70	7 277	92	5 161	1 449	575
加 賀 郡								
吉 備 中央 町	10 706	5 836	54.51	5 713	100	4 163	1 042	408

資料：県選挙管理委員会

18 財 政

151 県一般会計歳入

(単位 千円)

年 度 ・ 款 項	予算現額	調 定 額	収入済額	不納欠損額	収入未済額
平成25年度			△1 170		
	713 124 762	693 239 127	685 669 798	693 600	6 876 899
26			△1 049		
	704 780 464	684 495 676	677 722 306	640 147	6 134 272
県税			△ 995		
	209 041 416	217 088 744	212 018 016	457 496	4 614 227
普通税			△ 995		
	208 579 292	216 626 129	211 555 401	457 496	4 614 227
目的税	462 124	462 615	462 615	-	-
地方消費税清算金	42 551 571	42 551 188	42 551 188	-	-
地方消費税清算金	42 551 571	42 551 188	42 551 188	-	-
地方譲与税	37 374 068	37 237 617	37 237 617	-	-
地方法人特別譲与税	34 299 462	34 307 955	34 307 955	-	-
地方揮発油譲与税	2 879 032	2 721 962	2 721 962	-	-
石油ガス譲与税	153 653	148 527	148 527	-	-
地方道路譲与税	10	0	0	-	-
航空機燃料譲与税	41 911	59 173	59 173	-	-
地方特例交付金	717 867	717 867	717 867	-	-
地方特例交付金	717 867	717 867	717 867	-	-
地方交付税	168 543 431	168 913 520	168 913 520	-	-
地方交付税	168 543 431	168 913 520	168 913 520	-	-
交通安全対策特別交付金	520 000	535 013	535 013	-	-
交通安全対策特別交付金	520 000	535 013	535 013	-	-
分担金及び負担金	5 234 130	5 255 915	5 255 915	-	-
負担金	5 234 130	5 255 915	5 255 915	-	-
使用料及び手数料	7 421 220	7 619 647	7 550 092	6 764	62 791
使用料	4 451 876	4 622 347	4 552 791	6 764	62 791
手数料	2 969 344	2 997 301	2 997 301	-	-
国庫支出金	82 909 775	71 786 419	71 786 419	-	-
国庫負担金	40 333 707	38 849 541	38 849 541	-	-
国庫補助金	41 495 716	31 843 301	31 843 301	-	-
委託金	1 080 352	1 093 578	1 093 578	-	-
財産収入	1 040 864	2 170 471	2 170 342	120	9
財産運用収入	878 975	911 154	911 025	120	9
財産売払収入	601 889	1 259 317	1 259 317	-	-
寄附金	57 053	67 746	67 746	-	-
寄附金	57 053	67 746	67 746	-	-
繰入金	22 471 752	16 982 116	16 982 116	-	-
特別会計繰入金	1 028 149	1 031 655	1 031 655	-	-
基金繰入金	21 443 603	15 950 462	15 950 462	-	-
諸収入			△ 54		
	12 666 819	14 234 514	12 601 556	175 767	1 457 245
県債	102 914 300	88 458 700	88 458 700	-	-
県債	102 914 300	88 458 700	88 458 700	-	-
繰越金	10 876 198	10 876 198	10 876 198	-	-
繰越金	10 876 198	10 876 198	10 876 198	-	-

注)1 収入済額欄の△印は、過納額を示す。

資料：県出納局会計課「岡山県歳入歳出決算書」

2 諸収入は、延滞金・加算金及び過料等、県預金利子、貸付金元利収入、受託事業収入、収益事業収入、利子割精算金収入及び雑入の計である。

152 県一般会計歳出

(単位 千円)

年 度 ・ 款 項	当 初 予 算 額	予 算 現 額	支 出 済 額
平成 25 年度	656 182 719	713 124 762	674 793 600
26	660 233 702	704 780 464	671 519 292
議会費	1 580 063	1 541 102	1 468 256
議会費	1 580 063	1 541 102	1 468 256
総務費	33 626 719	48 782 974	44 207 558
総務管理費	11 177 598	24 642 505	21 093 878
企画費	4 159 681	3 999 597	3 836 632
地方振興費	2 906 124	2 912 640	2 902 229
徴税費	7 366 228	6 943 007	6 879 460
市町村振興費	1 293 826	1 191 050	1 183 584
選挙費	230 272	1 230 305	995 255
統計調査費	532 777	523 967	500 216
県民生活費	1 497 958	1 463 142	1 406 914
防災費	1 374 387	1 381 068	1 176 212
環境費	2 790 020	4 198 582	3 940 539
人事委員会費	114 764	112 735	110 763
監査委員費	183 084	184 376	181 876
民生費	100 609 055	102 760 700	98 583 678
社会福祉費	82 992 930	84 881 228	82 375 692
児童福祉費	16 216 597	16 511 681	14 895 928
生活保護費	1 394 923	1 359 378	1 304 217
災害救助費	4 605	8 413	7 841
衛生費	14 307 004	16 326 177	14 691 109
公衆衛生費	6 506 938	6 892 111	6 327 667
環境衛生費	1 364 973	1 399 027	1 386 809
保健所費	1 930 219	1 990 441	1 962 461
医薬費	4 504 874	6 044 598	5 014 171
労働費	3 566 602	2 851 680	2 579 944
労政費	2 289 155	1 780 449	1 565 930
職業訓練費	1 168 482	967 415	912 609
労働委員会費	108 965	103 816	101 405
農林水産業費	36 047 717	43 259 736	38 740 110
農業費	8 686 839	10 169 104	9 703 941
畜産業費	2 991 916	3 433 385	3 268 994
農地費	14 055 165	14 608 153	13 898 030
林業費	8 725 130	13 321 180	10 406 813
水産業費	1 588 667	1 727 914	1 462 332
商工費	8 887 796	9 143 753	9 045 088
商業費	745 310	716 707	699 130
工鉱業費	7 588 921	7 869 241	7 797 174
観光費	553 565	557 805	548 784

資料：県出納局会計課「岡山県歳入歳出決算書」「岡山県決算付属書」

152 県一般会計歳出 (つづき)

(単位 千円)

款 項	当 初 予 算 額	予 算 現 額	支 出 済 額
土木費	60 140 561	75 669 175	62 419 060
土木管理費	6 481 356	9 998 028	8 263 672
道路橋りょう費	30 174 105	37 532 837	30 511 957
河川海岸費	11 241 550	15 450 739	12 035 399
港湾費	8 264 613	8 393 865	7 517 289
都市計画費	2 628 671	2 955 941	2 841 428
住宅費	1 350 266	1 337 765	1 249 316
警察費	45 443 712	44 893 932	44 680 400
警察管理費	44 524 543	43 974 763	43 773 882
警察活動費	919 169	919 169	906 518
教育費	177 988 938	180 808 121	176 897 691
教育総務費	31 171 367	29 472 199	29 046 868
小学校費	58 862 099	58 332 950	58 279 350
中学校費	33 617 040	33 309 928	33 274 193
高等学校費	35 380 632	40 870 250	37 713 559
特別支援学校費	13 537 810	13 485 186	13 296 726
大学費	2 151 803	2 151 803	2 151 654
社会教育費	2 411 104	2 375 724	2 358 996
保健体育費	857 083	810 081	776 345
災害復旧費	3 999 390	2 681 926	2 455 965
農林水産施設災害復旧費	982 435	735 969	711 294
土木施設災害復旧費	3 016 955	1 945 957	1 744 670
公債費	103 647 500	100 611 266	100 567 187
公債費	103 647 500	100 611 266	100 567 187
諸支出金	70 188 645	75 267 566	75 183 249
地方消費税清算金	40 219 596	42 662 808	42 662 765
利子割交付金	662 938	602 885	602 873
配当割交付金	1 122 372	2 578 475	2 526 983
株式等譲渡所得割交付金	102 622	1 370 360	1 340 973
地方消費税交付金	21 424 571	21 583 027	21 582 855
ゴルフ場利用税交付金	563 898	546 350	546 350
自動車取得税交付金	1 001 712	826 845	826 844
軽油引取税交付金	4 977 176	4 982 347	4 982 347
利子割精算金	1 534	1 515	1 463
産業廃棄物処理税交付金	112 226	112 954	109 795
予備費	200 000	182 356	-
予備費	200 000	182 356	-
歳入歳出差引残高			6 203 015

資料：県出納局会計課「岡山県歳入歳出決算書」「岡山県決算付属書」

153 県特別会計歳入歳出

(単位 千円)

年 度 ・ 種 別	予算現額	歳 入				支出済額	歳入歳出 差引残額
		調 定 額	収入済額	不納欠損額	収入未済額		
平成 25 年度	247 501 689	256 916 691	256 200 468	16 841	699 382	245 987 895	10 212 573
26	307 587 762	316 307 575	315 641 721	8 532	657 376	306 564 999	9 076 722
母子父子寡婦福祉資金貸付金	91 945	215 300	157 215	8 333	49 752	67 271	89 944
県営食肉地方卸売市場	1 314 311	1 314 603	1 314 603	-	-	1 314 126	477
造林事業等	60 255 283	60 270 153	60 270 153	-	-	60 255 043	15 111
林業改善資金貸付金	731 580	968 731	961 525	-	7 207	730 904	230 621
沿岸漁業改善資金貸付金	68 160	248 074	247 779	-	295	67 767	180 013
中小企業支援資金貸付金	2 850 930	5 883 064	5 283 729	-	599 335	2 742 414	2 541 315
内陸工業団地及び流通業務団地造成事業	1 427 874	1 427 966	1 427 966	-	-	1 426 101	1 865
公共用地等取得事業	1 373 793	1 924 960	1 924 960	-	-	1 204 680	720 281
後樂園	261 876	259 854	259 854	-	-	254 519	5 335
港湾整備事業	4 486 613	4 160 368	△ 55 4 159 435	199	788	4 106 004	53 431
流域下水道事業	4 840 759	9 625 977	9 625 977	-	-	4 643 795	4 982 182
収入証紙等	5 324 827	5 478 254	5 478 254	-	-	5 238 658	239 595
用品調達	190 017	184 409	184 409	-	-	167 856	16 553
公債管理	224 369 794	224 345 862	224 345 862	-	-	224 345 862	-

注) 収入済額欄の△印は、過納額を示す。

資料：県出納局会計課「岡山県歳入歳出決算書」「決算説明書」

154 市町村、科目別普通会計歳入

年 度 市 町 村	総 額	市町村税	地方交付税	国庫支出金	県支出金	財産収入
平成22年度	836 818 314	276 147 479	197 002 242	120 592 342	42 009 178	2 904 688
23	835 816 689	277 293 892	198 305 208	110 392 023	41 701 558	2 758 971
24	827 119 019	273 546 385	195 581 408	102 315 504	42 396 328	4 945 312
25	865 667 256	276 600 166	194 264 405	115 800 947	40 429 125	3 882 971
26	885 666 324	284 096 278	187 478 983	121 726 352	43 096 595	3 618 728
市 計	805 131 363	269 428 912	156 277 997	115 318 726	38 186 016	3 006 580
郡 計	80 534 961	14 667 366	31 200 986	6 407 626	4 910 579	612 148
岡 山 市	293 586 227	112 934 849	26 352 401	48 358 919	11 106 775	533 277
北 区
中 区
東 区
南 区
倉 敷 市	181 497 858	82 213 046	14 097 495	29 640 041	8 729 058	495 984
津 山 市	53 311 969	13 049 249	12 717 109	7 725 474	3 432 911	525 172
玉 野 市	24 031 092	7 696 218	5 449 724	3 184 012	1 320 224	88 475
笠 岡 市	22 900 216	7 157 942	5 790 311	2 894 106	1 376 414	41 569
井 原 市	20 863 737	4 503 569	8 064 070	1 954 609	1 150 782	53 499
総 社 市	27 437 444	8 073 800	6 881 299	3 972 707	1 493 559	316 409
高 梁 市	27 149 334	3 930 346	11 181 455	3 053 749	1 271 335	61 863
新 見 市	25 549 648	3 490 599	13 335 644	2 003 189	960 685	110 907
備 前 市	20 930 323	5 029 380	7 000 592	2 815 447	1 215 824	28 633
瀬 戸 内 市	16 628 619	4 982 956	5 540 065	1 442 303	889 505	322 751
赤 磐 市	19 623 262	4 755 289	7 217 237	1 842 641	1 425 504	56 920
真 庭 市	33 722 959	5 080 801	15 473 938	2 971 427	2 004 239	219 916
美 作 市	23 365 269	3 078 754	11 607 092	2 208 921	1 031 986	97 516
浅 口 市	14 533 406	3 452 114	5 569 565	1 251 181	777 215	53 689
和 気 郡						
和 気 町	8 041 499	1 500 416	4 028 601	396 393	397 497	31 255
都 窪 郡						
早 島 町	4 837 979	1 825 819	932 385	578 123	297 166	6 439
浅 口 郡						
里 庄 町	4 406 422	1 436 623	993 949	423 389	288 390	7 034
小 田 郡						
矢 掛 町	8 703 215	1 574 121	2 697 899	916 136	424 871	153 922
真 庭 郡						
新 庄 村	1 759 954	244 431	861 929	100 055	143 177	47 939
苫 田 郡						
鏡 野 町	14 589 942	2 439 021	4 763 518	938 208	889 241	138 327
勝 田 郡						
勝 央 町	5 891 637	1 904 955	1 696 099	516 138	288 087	12 539
奈 義 町	5 201 315	592 581	1 666 198	493 504	222 762	42 007
英 田 郡						
西 栗 倉 村	2 263 492	140 791	1 045 012	164 362	200 519	30 683
久 米 郡						
久 米 南 町	4 395 293	409 388	2 009 208	464 733	296 570	4 958
美 咲 町	11 446 154	1 427 645	5 981 490	847 396	643 267	56 010
加 賀 郡						
吉 備 中央 町	8 998 059	1 171 575	4 524 698	569 189	819 032	81 035

注) その他の欄は、地方譲与税、利子割交付金、配当割交付金、株式等譲渡所得割交付金、地方消費税交付金、ゴルフ場利用税交付金、自動車取得税交付金、地方特例交付金等、交通安全対策特別交付金、国有提供施設等所在市町村助成交付金及び諸収入の合計である。

(単位 千円)

分担金及び 負担金	使用料及び 手数料	寄付金	繰入金	繰越金	地方債	その他	年度 市町村
10 971 138	17 979 247	313 170	7 122 360	21 771 436	84 498 929	55 506 105	22年度
10 578 805	18 037 013	532 802	8 832 422	27 553 094	85 374 940	54 455 961	23
10 649 676	17 953 945	410 328	12 110 507	24 924 126	89 795 252	52 490 248	24
10 530 635	17 902 863	1 063 943	11 581 288	22 926 188	115 618 864	55 065 861	25
10 896 258	17 640 332	689 438	17 689 710	23 785 021	117 503 744	57 444 885	26
10 060 367	16 275 110	531 162	15 203 477	19 441 688	108 157 058	53 244 270	市 計
835 891	1 365 222	158 276	2 486 233	4 343 333	9 346 686	4 200 615	郡 計
3 504 607	7 286 737	61 704	6 956 913	4 720 832	49 157 000	22 612 213	岡 山 市
...	北 区
...	中 区
...	東 区
...	南 区
3 034 652	3 221 437	137 938	2 516 461	5 563 194	18 723 700	13 124 852	倉 敷 市
985 962	782 331	60 336	1 561 118	804 646	9 158 880	2 508 781	津 山 市
200 938	605 618	14 723	601 688	736 788	2 357 086	1 775 598	玉 野 市
500 854	439 998	42 175	348 159	239 184	2 523 607	1 545 897	笠 岡 市
283 034	360 601	17 746	412 760	637 636	2 265 331	1 160 100	井 原 市
472 967	403 448	15 485	196 879	961 797	3 107 022	1 542 072	総 社 市
180 907	516 145	45 263	588 386	963 656	4 083 066	1 273 163	高 梁 市
65 673	339 171	36 701	151 156	1 186 565	2 837 938	1 031 420	新 見 市
37 649	300 940	36 749	228 627	567 774	2 471 676	1 197 032	備 前 市
99 169	321 698	18 055	347 457	607 651	1 174 700	882 309	瀬 戸 内 市
317 295	271 335	9 857	490 833	411 143	1 377 853	1 447 355	赤 磐 市
131 646	620 301	23 354	138 409	880 018	4 789 030	1 389 880	真 庭 市
118 211	685 668	7 507	95 389	576 290	2 884 677	973 258	美 作 市
126 803	119 682	3 569	569 242	584 514	1 245 492	780 340	浅 口 市
82 525	159 203	2 882	27 912	163 920	560 123	690 772	和 気 町
86 231	89 070	3 540	138 650	212 167	399 596	268 793	早 島 町
78 699	28 775	3 371	401 040	250 265	257 803	237 084	里 庄 町
160 442	157 732	13 520	462 852	226 209	1 444 231	471 280	矢 掛 町
2 256	25 759	1 824	22 773	172 474	94 225	43 112	新 庄 村
139 520	236 825	4 898	216 476	462 394	3 804 058	557 456	鏡 野 町
66 190	141 251	2 818	228 948	364 276	383 579	286 757	勝 央 町
36 742	76 536	8 290	277 452	793 058	669 990	322 195	奈 義 町
7 584	27 828	1 714	37 108	184 792	236 382	186 717	西 栗 倉 村
36 333	58 973	3 112	440 565	165 932	318 041	187 480	久 米 南 町
118 345	253 972	2 484	86 908	896 269	641 704	490 664	美 咲 町
21 024	109 298	109 823	145 549	451 577	536 954	458 305	吉 備 中 央 町

資料：県市町村課

155 市町村、科目別普通会計歳出(目的別)

年 度 市 町 村	総 額	議 会 費	総 務 費	民 生 費	衛 生 費	労 働 費	農 林 水 産 業 費
平成22年度	798 520 116	5 551 314	96 191 149	249 047 491	73 361 712	4 086 626	31 086 744
23	801 322 661	7 232 111	86 429 045	257 854 287	76 278 305	4 923 001	29 776 146
24	795 780 378	6 407 066	83 648 737	263 649 083	76 877 629	2 258 596	29 715 900
25	832 492 090	6 080 271	91 708 066	264 601 564	84 633 224	2 094 419	30 995 576
26	851 376 032	6 108 863	95 728 200	281 826 531	91 098 766	1 698 845	29 457 019
市 計	776 205 471	5 166 366	80 589 057	264 724 803	84 749 330	1 625 706	23 504 558
郡 計	75 170 561	942 497	15 139 143	17 101 728	6 349 436	73 139	5 952 461
岡 山 市	282 819 404	1 208 930	24 788 836	108 287 020	35 856 189	238 011	6 376 967
北 区
中 区
東 区
南 区
倉 敷 市	177 253 868	909 852	14 843 902	68 178 026	17 935 264	502 250	3 286 134
津 山 市	51 786 297	401 544	4 599 975	16 357 220	4 875 162	218 694	2 064 826
玉 野 市	23 250 462	296 643	2 440 062	8 537 478	2 322 047	134 100	484 966
笠 岡 市	22 282 518	280 811	1 870 808	7 394 134	2 566 256	94 339	1 484 313
井 原 市	20 343 254	220 387	2 377 341	5 890 724	2 523 692	84 041	699 027
総 社 市	26 174 346	290 268	3 066 569	8 503 285	2 026 257	111 362	869 020
高 梁 市	26 444 274	200 640	5 157 481	5 397 518	2 205 399	60 527	1 205 396
新 見 市	23 738 836	180 405	3 280 670	5 014 495	2 055 236	50 172	888 247
備 前 市	19 750 140	196 669	1 996 165	4 693 779	1 766 935	80 508	826 356
瀬 戸 内 市	15 639 874	201 777	2 699 522	4 702 024	1 413 718	21 717	665 809
赤 磐 市	18 630 754	184 642	2 875 245	5 711 039	2 179 029	-	1 002 926
真 庭 市	32 391 753	230 567	6 117 192	7 430 171	2 871 549	21 427	1 694 741
美 作 市	22 213 582	174 054	2 962 444	4 682 686	2 965 815	8 126	1 447 885
浅 口 市	13 486 109	189 177	1 512 845	3 945 204	1 186 782	432	507 945
和 気 郡							
和 気 町	7 541 874	108 112	868 357	1 795 005	728 118	-	548 309
都 窪 郡							
早 島 町	4 690 649	77 094	649 067	1 503 221	373 809	10	100 295
浅 口 郡							
里 庄 町	4 125 730	73 462	794 002	1 208 717	362 936	-	142 418
小 田 郡							
矢 掛 町	8 081 665	90 812	1 274 890	1 843 642	783 256	26 785	564 603
真 庭 郡							
新 庄 村	1 550 040	39 449	345 773	240 993	97 365	-	216 745
苫 田 郡							
鏡 野 町	13 589 785	103 813	5 028 748	2 277 456	836 870	11 500	1 179 918
勝 田 郡							
勝 央 町	5 558 923	76 724	856 570	1 681 678	431 314	5 500	243 066
奈 義 町	4 513 402	68 593	1 302 551	845 350	440 589	3 000	450 313
英 田 郡							
西 粟 倉 村	2 098 025	44 625	466 459	330 887	154 242	-	324 070
久 米 郡							
久 米 南 町	4 269 318	50 941	578 719	812 198	273 754	3 000	351 972
美 咲 町	10 544 777	109 515	1 523 667	2 651 434	1 010 855	17 000	802 502
加 賀 郡							
吉 備 中央 町	8 606 373	99 357	1 450 340	1 911 147	856 328	6 344	1 028 250

(単位 千円)

商工費	土木費	消防費	教育費	災害復旧費	公債費	諸支出金	前年度繰上充用金	年度市町村
14 513 177	104 850 405	26 064 077	83 455 329	2 302 386	107 633 806	375 900	-	22年度
11 606 396	102 083 393	29 642 749	84 992 262	2 784 057	107 358 513	362 396	-	23
10 605 291	102 621 013	28 925 150	81 164 118	4 519 655	105 026 646	361 494	-	24
9 295 475	116 825 534	29 994 775	89 083 412	4 119 565	102 588 992	471 217	-	25
9 708 444	107 000 421	30 355 559	95 349 773	2 951 618	100 083 570	8 423	-	26
8 593 679	97 995 975	27 803 082	87 632 319	2 620 163	91 198 837	1 596	-	市 計
1 114 765	9 004 446	2 552 477	7 717 454	331 455	8 884 733	6 827	-	郡 計
1 884 122	34 795 362	9 966 062	25 068 264	130 602	34 219 039	-	-	岡 山 市
...	北 区
...	中 区
...	東 区
...	南 区
1 697 768	26 551 206	4 343 484	21 890 113	20 825	17 093 448	1 596	-	倉 敷 市
761 188	5 487 610	1 730 957	9 328 680	70 752	5 889 689	-	-	津 山 市
216 182	1 952 969	1 291 413	3 323 635	-	2 250 967	-	-	玉 野 市
283 086	2 816 410	1 024 492	2 169 371	103 563	2 194 935	-	-	笠 岡 市
553 524	2 065 391	780 289	2 732 897	32 025	2 383 916	-	-	井 原 市
313 465	2 922 147	1 457 751	3 449 410	14 380	3 150 432	-	-	総 社 市
392 495	3 636 042	683 528	2 468 613	1 491 350	3 545 285	-	-	高 梁 市
304 657	3 154 417	1 098 851	2 501 359	55 974	5 154 353	-	-	新 見 市
385 921	3 929 374	972 306	3 123 045	2 104	1 776 978	-	-	備 前 市
280 255	1 231 126	655 257	1 875 825	63 764	1 829 080	-	-	瀬 戸 内 市
181 741	1 488 221	684 116	2 130 357	43 141	2 150 297	-	-	赤 磐 市
630 123	2 703 738	1 429 986	4 497 011	551 160	4 214 088	-	-	真 庭 市
652 574	3 139 338	1 048 892	1 350 940	35 404	3 745 424	-	-	美 作 市
56 578	2 122 624	635 698	1 722 799	5 119	1 600 906	-	-	浅 口 市
88 965	1 275 521	480 977	796 811	35 168	816 531	-	-	和 気 町
24 221	845 158	228 139	506 679	-	382 956	-	-	早 島 町
9 979	485 826	196 617	528 943	34	322 796	-	-	里 庄 町
135 680	1 727 742	257 590	818 311	4 191	554 163	-	-	矢 掛 町
44 339	175 800	48 771	143 740	17 483	179 582	-	-	新 庄 村
423 109	1 087 396	249 544	1 002 091	8 289	1 381 051	-	-	鏡 野 町
43 875	726 290	165 776	620 973	21 715	685 442	-	-	勝 央 町
39 482	469 096	160 773	481 131	1 350	251 174	-	-	奈 義 町
103 399	203 006	66 548	133 004	8 737	263 048	-	-	西 栗 倉 村
10 891	434 722	98 783	1 169 991	16 358	467 989	-	-	久 米 南 町
83 450	947 570	304 343	763 679	168 697	2 162 065	-	-	美 咲 町
107 375	626 319	294 616	752 101	49 433	1 417 936	6 827	-	吉 備 中 央 町

資料：県市町村課

156 市町村、科目別普通会計歳出(性質別)

年 度 市 町 村	総 額	人 件 費	物 件 費	維持補修費	扶 助 費	補助費等	普通建設事業費 (失業対策事 業費を含む)
平成22年度	798 520 116	141 039 916	88 366 976	9 498 113	148 566 075	71 078 327	113 888 950
23	801 322 661	140 698 264	92 903 403	10 335 623	156 897 328	68 886 138	99 152 022
24	795 780 378	139 188 547	90 232 530	9 793 519	158 962 875	69 428 821	96 828 719
25	832 492 090	134 790 089	92 302 388	10 431 334	161 739 100	79 315 273	113 223 913
26	851 376 032	136 081 126	96 875 958	10 463 898	172 207 956	69 022 733	124 042 710
市 計	776 205 471	124 979 987	86 440 779	9 603 387	165 350 836	58 933 981	110 658 531
郡 計	75 170 561	11 101 139	10 435 179	860 511	6 857 120	10 088 752	13 384 179
岡 山 市	282 819 404	44 234 486	29 109 962	4 125 385	71 498 859	18 888 761	38 571 271
北 区
中 区
東 区
南 区
倉 敷 市	177 253 868	28 076 512	20 293 352	2 420 733	46 044 076	10 072 357	21 678 212
津 山 市	51 786 297	7 167 819	5 181 487	286 025	9 995 488	4 427 486	10 725 989
玉 野 市	23 250 462	5 120 526	2 956 059	333 691	5 109 383	1 797 914	2 333 020
笠 岡 市	22 282 518	3 207 281	2 858 642	240 801	4 023 499	2 905 139	3 194 589
井 原 市	20 343 254	2 871 309	2 421 278	92 068	3 249 733	2 910 142	2 779 747
総 社 市	26 174 346	4 594 521	3 154 603	359 567	5 176 714	1 946 550	3 960 106
高 梁 市	26 444 274	4 123 297	2 710 863	177 655	2 473 322	2 078 796	5 396 389
新 見 市	23 738 836	3 854 993	3 029 605	263 914	2 185 023	1 601 489	3 487 518
備 前 市	19 750 140	3 048 307	2 306 962	143 548	2 170 859	3 152 091	4 278 329
瀬 戸 内 市	15 639 874	2 950 282	2 332 509	111 669	2 483 860	779 785	1 124 480
赤 磐 市	18 630 754	3 921 790	2 466 649	157 765	3 470 452	1 262 069	1 896 591
真 庭 市	32 391 753	5 983 172	3 487 179	539 951	3 057 388	2 174 736	6 482 765
美 作 市	22 213 582	3 658 740	2 554 394	161 144	2 285 895	3 255 550	3 372 105
浅 口 市	13 486 109	2 166 952	1 577 235	189 471	2 126 285	1 681 116	1 377 420
和 気 郡							
和 気 町	7 541 874	1 317 825	1 199 251	118 321	725 194	1 053 646	623 305
都 窪 郡							
早 島 町	4 690 649	764 885	714 551	132 141	861 820	441 855	569 845
浅 口 郡							
里 庄 町	4 125 730	680 539	706 352	45 055	772 149	727 553	304 529
小 田 郡							
矢 掛 町	8 081 665	883 156	1 067 939	81 949	758 758	996 175	1 978 596
真 庭 郡							
新 庄 村	1 550 040	260 570	177 699	13 343	51 208	282 035	313 300
苫 田 郡							
鏡 野 町	13 589 785	1 581 428	1 682 213	177 156	639 541	1 026 402	4 900 919
勝 田 郡							
勝 央 町	5 558 923	908 965	651 687	57 053	681 706	1 442 776	412 538
奈 義 町	4 513 402	593 145	523 542	36 277	278 146	660 287	1 325 114
英 田 郡							
西 栗 倉 村	2 098 025	322 055	416 536	25 036	114 466	161 760	382 205
久 米 郡							
久 米 南 町	4 269 318	610 245	534 692	31 395	256 960	571 896	1 042 304
美 咲 町	10 544 777	1 604 630	1 614 921	54 264	1 029 859	1 171 696	859 691
加 賀 郡							
吉 備 中央 町	8 606 373	1 573 696	1 145 796	88 521	687 313	1 552 671	671 833

(単位 千円)

災害復旧 事業費	公債費	積立金	投資及び 出資金	貸付金	繰出金	前年度繰上 充用金	年 度 市 町 村
2 302 386	107 606 041	20 123 041	3 432 054	2 644 998	89 973 239	-	22年度
2 784 057	107 313 657	21 467 969	3 600 585	2 307 688	94 975 927	-	23
4 519 655	104 979 434	20 208 342	3 709 058	3 076 239	94 852 639	-	24
4 119 565	102 544 288	26 881 538	7 695 054	2 257 100	97 192 448	-	25
2 951 618	100 038 623	21 458 494	4 117 392	17 106 515	97 009 009	-	26
2 620 163	91 153 890	18 465 584	3 826 661	16 981 505	87 190 167	-	市 計
331 455	8 884 733	2 992 910	290 731	125 010	9 818 842	-	郡 計
130 602	34 181 640	4 265 385	1 827 435	14 618 062	21 367 556	-	岡 山 市
...	北 区
...	中 区
...	東 区
...	南 区
20 825	17 087 470	4 464 999	306	369 639	26 725 387	-	倉 敷 市
70 752	5 888 158	1 472 901	65 506	649 908	5 854 778	-	津 山 市
-	2 250 967	404 909	107 742	395 960	2 440 291	-	玉 野 市
103 563	2 194 935	57 570	62 404	325 417	3 108 678	-	笠 岡 市
32 025	2 383 916	444 027	110	70 822	3 088 077	-	井 原 市
14 380	3 150 432	741 536	448	83 800	2 991 689	-	総 社 市
1 491 350	3 545 246	1 203 418	343	299 428	2 944 167	-	高 梁 市
55 974	5 154 353	579 278	-	53 016	3 473 673	-	新 見 市
2 104	1 776 978	219 278	843 332	53 920	1 754 432	-	備 前 市
63 764	1 829 080	1 243 422	218 641	30 768	2 471 614	-	瀬 戸 内 市
43 141	2 150 297	682 428	9 636	1 800	2 568 136	-	赤 磐 市
551 160	4 214 088	1 723 805	87 804	20 280	4 069 425	-	真 庭 市
35 404	3 745 424	801 892	602 954	8 685	1 731 395	-	美 作 市
5 119	1 600 906	160 736	-	-	2 600 869	-	浅 口 市
35 168	816 531	3 509	19 791	-	1 629 333	-	和 気 町
-	382 956	93 646	-	8 000	720 950	-	早 島 町
34	322 796	199 057	55 649	-	312 017	-	里 庄 町
4 191	554 163	454 151	175 400	24 000	1 103 187	-	矢 掛 町
17 483	179 582	105 135	-	-	149 685	-	新 庄 村
8 289	1 381 051	532 344	11 442	16 480	1 632 520	-	鏡 野 町
21 715	685 442	189 081	22 506	5 500	479 954	-	勝 央 町
1 350	251 174	408 041	2 377	3 720	430 229	-	奈 義 町
8 737	263 048	259 766	-	-	144 416	-	西 栗 倉 村
16 358	467 989	129 111	962	3 720	603 686	-	久 米 南 町
168 697	2 162 065	421 259	2 154	17 000	1 438 541	-	美 咲 町
49 433	1 417 936	197 810	450	46 590	1 174 324	-	吉 備 中 央 町

資料：県市町村課

157 市町村別財政歳入歳出の割合

年 度 市 町 村	歳 入			歳 出				財政力 指 数
	総 額	うち 依存財源 の 割 合	うち 市町村税 の 割 合	総 額	うち 義 務 的 経 費	うち 投 資 的 経 費	うち 消 費 的 経 費	
	千円	%	%	千円	%	%	%	
平成22年度	836 818 314	58.1	33.0	798 520 116	49.7	14.6	21.2	0.623
23	835 816 689	57.0	33.2	801 322 661	50.5	12.7	21.5	0.603
24	827 119 019	56.6	33.1	795 780 378	50.7	12.7	21.3	0.596
25	865 667 256	58.4	32.0	832 492 090	47.9	14.1	21.9	0.601
26	885 666 324	57.9	32.1	851 376 032	48.0	14.9	20.7	0.609
市 計	805 131 363	56.9	33.5	776 205 471	49.1	14.6	20.0	0.640
郡 計	80 534 961	67.7	18.2	75 170 561	35.7	18.2	28.4	0.337
岡 山 市	293 586 227	52.4	38.5	282 819 404	53.0	13.7	18.4	0.776
北 区
中 区
東 区
南 区
倉 敷 市	181 497 858	44.1	45.3	177 253 868	51.5	12.2	18.5	0.838
津 山 市	53 311 969	65.7	24.5	51 786 297	44.5	20.8	19.1	0.537
玉 野 市	24 031 092	55.9	32.0	23 250 462	53.7	10.0	21.9	0.576
笠 岡 市	22 900 216	59.1	31.3	22 282 518	42.3	14.8	26.9	0.526
井 原 市	20 863 737	68.5	21.6	20 343 254	41.8	13.8	26.7	0.403
総 社 市	27 437 444	60.9	29.4	26 174 346	49.4	15.2	20.9	0.573
高 梁 市	27 149 334	75.2	14.5	26 444 274	38.4	26.0	18.8	0.307
新 見 市	25 549 648	77.8	13.7	23 738 836	47.2	14.9	20.6	0.239
備 前 市	20 930 323	67.8	24.0	19 750 140	35.4	21.7	28.4	0.483
瀬 戸 内 市	16 628 619	58.5	30.0	15 639 874	46.4	7.6	20.6	0.516
赤 磐 市	19 623 262	64.8	24.2	18 630 754	51.2	10.4	20.9	0.462
真 庭 市	33 722 959	77.7	15.1	32 391 753	40.9	21.7	19.1	0.310
美 作 市	23 365 269	78.8	13.2	22 213 582	43.6	15.3	26.9	0.261
浅 口 市	14 533 406	64.8	23.8	13 486 109	43.7	10.3	25.6	0.441

注) 「依存財源の割合」は、地方譲与税、ゴルフ場利用税交付金、利子割交付金、配当割交付金、株式等譲渡所得割交付金、地方消費税交付金、地方特例交付金等、自動車取得税交付金、国有提供施設等所在市町村助成交付金、交通安全対策特別交付金、地方債、地方交付税、国庫・県支出金÷歳入総額×100。「市町村税の割合」は、市町村税÷歳入総額×100
「義務的経費の割合」は、人件費、扶助費、公債費÷歳出総額×100。「投資的経費の割合」は、普通建設事業費、災害復旧費、失業対策事業費÷歳出総額×100
「消費的経費の割合」は、物件費、維持補修費、補助費等÷歳出総額×100。「財政力指数」は、基準財政収入額÷基準財政需要額の3年間平均数値による。
指標の計欄は加重平均

市町村	歳 入			歳 出				財政力 指 数
	総 額	うち 依存財源 の割合	うち 市町村税 の割合	総 額	うち 義 務 的 経 費	うち 投 資 的 経 費	うち 消 費 的 経 費	
	千円	%	%	千円	%	%	%	
和 気 郡								
和 気 町	8 041 499	70.7	18.7	7 541 874	37.9	8.7	31.4	0.300
都 窪 郡								
早 島 町	4 837 979	50.0	37.7	4 690 649	42.8	12.1	27.5	0.633
浅 口 郡								
里 庄 町	4 406 422	49.0	32.6	4 125 730	43.0	7.4	35.8	0.569
小 田 郡								
矢 掛 町	8 703 215	66.3	18.1	8 081 665	27.2	24.5	26.6	0.363
真 庭 郡								
新 庄 村	1 759 954	69.6	13.9	1 550 040	31.7	21.3	30.5	0.210
苫 田 郡								
鏡 野 町	14 589 942	73.3	16.7	13 589 785	26.5	36.1	21.2	0.375
勝 田 郡								
勝 央 町	5 891 637	52.8	32.3	5 558 923	40.9	7.8	38.7	0.496
奈 義 町	5 201 315	62.6	11.4	4 513 402	24.9	29.4	27.0	0.276
英 田 郡								
西 栗 倉 村	2 263 492	74.2	6.2	2 098 025	33.3	18.6	28.8	0.129
久 米 郡								
久 米 南 町	4 395 293	73.3	9.3	4 269 318	31.3	24.8	26.7	0.183
美 咲 町	11 446 154	74.3	12.5	10 544 777	45.5	9.8	26.9	0.237
加 賀 郡								
吉 備 中 央 町	8 998 059	75.5	13.0	8 606 373	42.7	8.4	32.4	0.251

資料：県市町村課

19 教育、文化及び宗教

158 学校総覧

年 度 区 分	学 校 数			学 級 数	園 児 ・ 児 童 ・ 生 徒 ・ 学 生 数		
	計	本 校	分 校		総 数	男	女
平成 22 年度	1 144	1 135	9	8 243	299 851	152 196	147 655
23	1 137	1 128	9	8 324	298 658	151 599	147 059
24	1 133	1 124	9	8 384	297 515	150 992	146 523
25	1 125	1 116	9	9 434	291 047	147 065	143 982
26	1 121	1 112	9	9 443	289 452	146 268	143 184
1 幼稚園	329	328	1	1 049	19 045	9 742	9 303
2 小学校	417	409	8	4 752	104 214	53 824	50 390
3 中学校	169	169	-	2 042	55 517	28 473	27 044
4 高等学校	88	88	-	1 051	55 306	27 764	27 542
5 中等教育学校	2	2	-	18	950	492	458
6 特別支援学校	16	16	-	531	2 242	1 467	775
7 専修学校	56	56	-	...	9 394	3 706	5 688
8 各種学校	16	16	-	...	1 261	703	558
9 大学	17	17	-	...	37 176	18 915	18 261
10 短期大学	10	10	-	...	3 426	353	3 073
11 高等専門学校	1	1	-	...	921	829	92

年 度 区 分	教 員 数 (本 務 者)			職 員 数 (本務者)
	計	男	女	
平成 22 年度	22 384	11 500	10 884	7 004
23	22 564	11 544	11 020	7 416
24	22 683	11 550	11 133	7 423
25	22 675	11 566	11 109	7 533
26	23 103	11 782	11 321	8 775
1 幼稚園	1 548	59	1 489	132
2 小学校	7 276	2 743	4 533	1 185
3 中学校	4 167	2 284	1 883	461
4 高等学校	4 055	2 816	1 239	961
5 中等教育学校	82	53	29	7
6 特別支援学校	1 272	488	784	235
7 専修学校	634	265	369	266
8 各種学校	118	90	28	48
9 大学	3 618	2 788	830	5 353
10 短期大学	272	138	134	127
11 高等専門学校	61	58	3	...

資料：県統計分析課「学校基本調査」

注) 1 各年度の数値は、5月1日現在のものである。

2 学級数の年度数値は、高等学校、専修学校、各種学校、大学、短期大学及び高等専門学校を除いたものである。

3 中等教育学校については、学級数は前期課程、生徒数は前期課程及び後期課程の合計である。

4 学級数は、1 幼稚園から 6 特別支援学校までの計である。

5 高等専門学校の職員数（本務者）は未調査のため、年度計には含まれていない。

159 高等学校教職員数及び生徒数

年 度 区 分	学 校 数		教 員 数 (本 務 者)			職 員 数 (本 務 者)	生 徒 数			生 徒 数 本科計
	本 校	分 校	計	男	女		総 数			
							計	男	女	
平成22年度	91	-	4 039	2 831	1 208	959	54 833	27 843	26 990	54 562
23	91	-	4 010	2 787	1 223	975	54 401	27 574	26 827	54 129
24	90	-	4 026	2 774	1 252	962	54 925	27 716	27 209	54 646
25	88	-	4 017	2 800	1 217	956	54 805	27 411	27 394	52 679
26	88	-	4 055	2 816	1 239	961	55 306	27 764	27 542	54 948
公立	65	-	3 017	2 074	943	703	38 408	18 921	19 487	38 200
全 日 制	53	-	2 782	1 915	867	653	36 841	18 155	18 686	36 633
定 時 制	11	-	235	159	76	50	1 567	766	801	1 567
併 置	1	-	-	-	-	-	-	-	-	-
私立	23	-	1 038	742	296	258	16 898	8 843	8 055	16 748
全 日 制	23	-	1 038	742	296	258	16 898	8 843	8 055	16 748
定 時 制	-	-	-	-	-	-	-	-	-	-
併 置	-	-	-	-	-	-	-	-	-	-

年 度 区 分	生 徒 数									
	本 科								専 攻 科	
	1 年		2 年		3 年		4 年		男	女
	男	女	男	女	男	女	男	女		
平成22年度	9 733	9 204	9 055	8 723	8 927	8 734	115	71	13	258
23	9 241	9 063	9 368	8 920	8 814	8 516	140	67	11	261
24	9 565	9 342	8 867	8 806	9 154	8 724	123	65	7	272
25	9 463	9 317	9 176	9 112	8 651	8 591	110	67	11	307
26	9 663	9 155	9 107	9 064	8 883	8 929	87	60	24	334
公立	6 497	6 410	6 219	6 435	6 101	6 391	87	60	17	191
全 日 制	6 225	6 136	5 991	6 183	5 922	6 176	-	-	17	191
定 時 制	272	274	228	252	179	215	87	60	-	-
併 置	-	-	-	-	-	-	-	-	-	-
私立	3 166	2 745	2 888	2 629	2 782	2 538	-	-	7	143
全 日 制	3 166	2 745	2 888	2 629	2 782	2 538	-	-	7	143
定 時 制	-	-	-	-	-	-	-	-	-	-
併 置	-	-	-	-	-	-	-	-	-	-

注) 各年度の数値は、5月1日現在のものである。

資料：県統計分析課「学校基本調査」

160 高等学校課程別生徒数

年 度 区 分	総 数			学 科 数	普 通		学 科 数	農 業	
	生 徒 数				男	女		男	女
	計	男	女						
平成22年度	54 562	27 830	26 732	63	15 275	16 351	17	1 240	759
23	54 129	27 563	26 566	63	15 055	16 406	19	1 235	780
24	54 646	27 709	26 937	63	15 086	16 823	19	1 227	768
25	54 487	27 400	27 087	62	14 719	16 833	17	1 190	759
26	54 948	27 740	27 208	62	14 941	16 943	8	1 170	775
公立	38 200	18 904	19 296	40	8 729	10 213	8	1 170	775
全 日 制	36 633	18 138	18 495	31	8 220	9 675	8	1 170	775
定 時 制	1 567	766	801	9	509	538	-	-	-
併 置	-	-	-	-	-	-	-	-	-
私立	16 748	8 836	7 912	22	6 212	6 730	-	-	-
全 日 制	16 748	8 836	7 912	22	6 212	6 730	-	-	-
定 時 制	-	-	-	-	-	-	-	-	-
併 置	-	-	-	-	-	-	-	-	-

年 度 区 分	工 業			学 科 数	商 業		学 科 数	家 庭、看 護、そ の 他	
	生 徒 数				男	女		男	女
	学 科 数	男	女						
平成22年度	43	5 543	532	27	2 929	3 572	46	2 843	5 518
23	43	5 515	561	28	2 917	3 517	45	2 841	5 302
24	43	5 664	599	27	2 770	3 529	43	2 962	5 218
25	43	5 696	585	26	2 804	3 564	41	2 991	5 346
26	13	5 709	587	18	2 881	3 654	36	3 039	5 249
公立	10	4 873	584	14	2 025	3 534	28	2 107	4 190
全 日 制	8	4 772	577	12	1 975	3 503	26	2 001	3 965
定 時 制	2	101	7	2	50	31	1	106	225
併 置	-	-	-	-	-	-	1	-	-
私立	3	836	3	4	856	120	8	932	1 059
全 日 制	3	836	3	4	856	120	8	932	1 059
定 時 制	-	-	-	-	-	-	-	-	-
併 置	-	-	-	-	-	-	-	-	-

注) 1 各年度の数値は、5月1日現在のものである。

資料：県統計分析課「学校基本調査」

2 学科数は、当該課程を設置している数を示す。生徒数は、本科のみである（専攻科を除く）。

161 市町村別幼稚園教職員数及び園児数

年 度 市 町 村	園 数			学級数	在 園 者 数					
	計	本 園	分 園		計	男	女	3 歳	4 歳	5 歳
平成22年度	334	333	1	1 052	19 732	10 134	9 598	3 586	7 716	8 430
23	329	328	1	1 066	19 659	10 072	9 587	3 701	7 926	8 032
24	330	329	1	1 054	19 884	10 188	9 696	3 724	7 887	8 273
25	330	329	1	1 055	19 623	10 116	9 507	3 870	7 587	8 166
26	329	328	1	1 049	19 045	9 742	9 303	3 886	7 333	7 826
市 計	306	306	-	988	18 294	9 356	8 938	3 739	7 074	7 481
郡 計	23	22	1	61	751	386	365	147	259	345
岡 山 市	85	85	-	335	7 416	3 720	3 696	1 231	2 994	3 191
北 区	34	34	-	143	3 376	1 697	1 679	622	1 305	1 449
中 区	16	16	-	67	1 472	729	743	206	636	630
東 区	20	20	-	46	743	375	368	82	330	331
南 区	15	15	-	79	1 825	919	906	321	723	781
倉 敷 市	70	70	-	275	5 948	3 062	2 886	1 349	2 258	2 341
津 山 市	17	17	-	40	690	370	320	114	269	307
玉 野 市	7	7	-	25	342	198	144	121	100	121
笠 岡 市	15	15	-	27	262	129	133	75	98	89
井 原 市	15	15	-	35	346	168	178	72	141	133
総 社 市	18	18	-	68	986	478	508	310	327	349
高 梁 市	13	13	-	27	226	128	98	48	85	93
新 見 市	13	13	-	28	372	212	160	108	135	129
備 前 市	9	9	-	26	309	162	147	56	121	132
瀬 戸 内 市	10	10	-	20	325	183	142	94	129	102
赤 磐 市	6	6	-	22	355	178	177	109	115	131
真 庭 市	14	14	-	28	285	144	141	25	104	156
美 作 市	8	8	-	15	102	53	49	5	47	50
浅 口 市	6	6	-	17	330	171	159	22	151	157
和 気 郡										
和 気 町	6	6	-	15	190	98	92	54	66	70
都 窪 郡										
早 島 町	2	1	1	9	167	86	81	47	65	55
浅 口 郡										
里 庄 町	2	2	-	4	84	40	44	-	-	84
小 田 郡										
矢 掛 町	4	4	-	8	66	40	26	-	30	36
真 庭 郡										
新 庄 村	-	-	-	-	-	-	-	-	-	-
苫 田 郡										
鏡 野 町	2	2	-	6	45	28	17	8	14	23
勝 田 郡										
勝 央 町	-	-	-	-	-	-	-	-	-	-
奈 義 町	2	2	-	4	88	42	46	-	46	42
英 田 郡										
西 栗 倉 村	1	1	-	3	35	11	24	16	14	5
久 米 郡										
久 米 南 町	-	-	-	-	-	-	-	-	-	-
美 咲 町	-	-	-	-	-	-	-	-	-	-
加 賀 郡										
吉 備 中央 町	4	4	-	12	76	41	35	22	24	30

注) 各年度の数値は、5月1日現在のものである。

修了者数			教員数(本務者)			職員数(本務者)			年度 市町村
計	男	女	計	男	女	計	男	女	
8 809	4 396	4 413	1 530	68	1 462	115	34	81	22年度
8 467	4 354	4 113	1 536	65	1 471	116	33	83	23
8 104	4 173	3 931	1 536	58	1 478	118	34	84	24
8 268	4 233	4 035	1 532	59	1 473	137	39	98	25
8 140	4 221	3 919	1 548	59	1 489	132	45	87	26
7 742	4 001	3 741	1 460	55	1 405	131	45	86	市 計
398	220	178	88	4	84	1	-	1	郡 計
3 257	1 677	1 580	476	15	461	51	15	36	岡 山 市
1 507	779	728	201	11	190	20	6	14	北 区
668	349	319	92	-	92	4	-	4	中 区
285	134	151	61	-	61	6	-	6	東 区
797	415	382	122	4	118	21	9	12	南 区
2 445	1 266	1 179	439	21	418	44	26	18	倉 敷 市
298	154	144	53	3	50	8	3	5	津 山 市
127	72	55	35	-	35	7	-	7	玉 野 市
115	55	60	31	1	30	5	-	5	笠 岡 市
169	81	88	52	1	51	-	-	-	井 原 市
344	169	175	102	2	100	9	-	9	総 社 市
95	49	46	34	-	34	-	-	-	高 梁 市
88	46	42	44	1	43	2	-	2	新 見 市
155	85	70	34	3	31	2	-	2	備 前 市
117	63	54	32	-	32	-	-	-	瀬 戸 内 市
145	72	73	39	3	36	-	-	-	赤 磐 市
161	94	67	44	2	42	1	-	1	真 庭 市
59	36	23	18	-	18	-	-	-	美 作 市
167	82	85	27	3	24	2	1	1	浅 口 市
85	48	37	25	-	25	1	-	1	和 気 町
79	49	30	10	-	10	-	-	-	早 島 町
102	54	48	6	-	6	-	-	-	里 庄 町
35	18	17	8	1	7	-	-	-	矢 掛 町
-	-	-	-	-	-	-	-	-	新 庄 村
13	10	3	9	-	9	-	-	-	鏡 野 町
-	-	-	-	-	-	-	-	-	勝 央 町
48	20	28	8	-	8	-	-	-	奈 義 町
14	7	7	5	-	5	-	-	-	西 栗 倉 村
-	-	-	-	-	-	-	-	-	久 米 南 町
-	-	-	-	-	-	-	-	-	美 咲 町
22	14	8	17	3	14	-	-	-	吉 備 中 央 町

資料：県統計分析課「学校基本調査」

162 市町村別小学校教職員数及び児童数

年 市 町 村	学 校 数			学 級 数				児 童 数			1 年
	計	本 校	分 校	計	単 式	複 式	特別 支援	総 数			
								計	男	女	
平成22年度	428	420	8	4 668	3 883	136	649	110 660	56 680	53 980	17 573
23	426	418	8	4 694	3 867	141	686	108 762	55 759	53 003	17 245
24	423	415	8	4 764	3 919	133	712	107 305	55 151	52 154	16 815
25	419	411	8	4 742	3 883	134	725	105 617	54 401	51 216	17 114
26	417	409	8	4 752	3 854	131	767	104 214	53 824	50 390	17 236
市 計	369	361	8	4 357	3 545	108	704	98 292	50 760	47 532	16 257
郡 計	48	48	-	395	309	23	63	5 922	3 064	2 858	979
岡 山 市	94	92	2	1 551	1 283	9	259	39 612	20 304	19 308	6 601
北 区	36	36	-	620	515	4	101	15 986	8 148	7 838	2 700
中 区	14	14	-	314	259	1	54	8 542	4 402	4 140	1 467
東 区	20	20	-	232	194	2	36	5 242	2 666	2 576	805
南 区	24	22	2	385	315	2	68	9 842	5 088	4 754	1 629
倉 敷 市	64	63	1	1 076	898	13	165	27 641	14 257	13 384	4 689
山 市	27	27	-	308	253	-	55	5 978	3 104	2 874	932
玉 野 市	15	14	1	137	113	-	24	2 645	1 415	1 230	418
笠 岡 市	19	19	-	135	104	12	19	2 287	1 181	1 106	379
井 原 市	16	16	-	109	83	6	20	2 009	1 078	931	316
総 社 市	15	15	-	182	144	3	35	3 968	2 088	1 880	667
高 梁 市	16	16	-	103	74	15	14	1 347	704	643	193
新 見 市	19	19	-	117	90	15	12	1 496	802	694	242
備 前 市	14	13	1	86	69	6	11	1 545	832	713	249
瀬 戸 内 市	9	9	-	96	81	1	14	1 871	917	954	308
赤 磐 市	12	12	-	128	102	4	22	2 480	1 293	1 187	393
真 庭 市	30	28	2	163	129	15	19	2 344	1 212	1 132	384
美 作 市	11	11	-	89	59	9	21	1 344	667	677	223
浅 口 市	8	7	1	77	63	-	14	1 725	906	819	263
和 気 郡											
和 気 町	7	7	-	50	40	4	6	683	347	336	98
都 窪 郡											
早 島 町	1	1	-	28	23	-	5	746	395	351	134
浅 口 郡											
里 庄 町	2	2	-	25	22	-	3	616	316	300	107
小 田 郡											
矢 掛 町	7	7	-	53	44	-	9	676	355	321	108
真 庭 郡											
新 庄 村	1	1	-	4	2	2	-	40	20	20	5
苫 田 郡											
鏡 野 町	8	8	-	54	40	8	6	671	352	319	114
勝 田 郡											
勝 央 町	2	2	-	31	24	-	7	634	329	305	114
奈 義 町	1	1	-	14	12	-	2	280	141	139	47
英 田 郡											
西 栗 倉 村	1	1	-	7	6	-	1	73	35	38	14
久 米 郡											
久 米 南 町	3	3	-	21	16	1	4	220	102	118	27
美 咲 町	5	5	-	42	32	-	10	765	390	375	133
加 賀 郡											
吉 備 中央 町	10	10	-	66	48	8	10	518	282	236	78

注) 1 各年度の数値は、5月1日現在のものである。

2 「単式学級」とは、同学年の児童のみで編成、「複式学級」とは、2以上の学年の児童で編成、「特別支援学級」とは、学校教育法第81条第2項に該当する児童で編成されている学級をいう。

童 数					教員数 (本務者)			職員数 (本務者)			年 度 市町村
2 年	3 年	4 年	5 年	6 年	計	男	女	計	男	女	
18 149	18 611	18 681	18 494	19 152	7 121	2 634	4 487	1 389	127	1 262	22年度
17 590	18 147	18 601	18 706	18 473	7 164	2 666	4 498	1 282	123	1 159	23
17 290	17 644	18 197	18 621	18 738	7 263	2 725	4 538	1 265	137	1 128	24
16 796	17 307	17 606	18 193	18 601	7 239	2 732	4 507	1 211	144	1 067	25
17 102	16 790	17 297	17 618	18 171	7 276	2 743	4 533	1 185	172	1 013	26
16 148	15 835	16 318	16 591	17 143	6 645	2 492	4 153	1 032	152	880	市 計
954	955	979	1 027	1 028	631	251	380	153	20	133	郡 計
6 581	6 366	6 586	6 593	6 885	2 272	860	1 412	426	84	342	岡 山 市
2 672	2 576	2 697	2 645	2 696	931	335	596	174	32	142	北 区
1 443	1 343	1 378	1 430	1 481	442	172	270	81	19	62	中 区
844	867	914	857	955	349	142	207	76	12	64	東 区
1 622	1 580	1 597	1 661	1 753	550	211	339	95	21	74	南 区
4 602	4 449	4 517	4 680	4 704	1 621	561	1 060	140	13	127	倉 敷 市
997	973	1 016	1 017	1 043	475	182	293	48	7	41	津 山市
420	409	435	486	477	209	81	128	46	9	37	玉 野 市
349	387	386	373	413	216	79	137	27	1	26	笠 岡 市
307	317	333	364	372	181	66	115	20	-	20	井 原 市
644	647	650	665	695	270	98	172	33	3	30	総 社 市
223	226	231	217	257	165	71	94	22	5	17	高 梁 市
223	246	254	264	267	201	83	118	24	2	22	新 見 市
249	208	271	279	289	145	61	84	37	8	29	備 前 市
291	282	325	315	350	154	66	88	26	1	25	瀬 戸 内 市
385	409	392	429	472	199	83	116	28	4	24	赤 磐 市
374	405	390	384	407	265	102	163	107	8	99	真 庭 市
220	230	211	230	230	148	58	90	35	4	31	美 作 市
283	281	321	295	282	124	41	83	13	3	10	浅 口 市
99	122	111	133	120	81	36	45	18	1	17	和 気 町
130	112	125	123	122	38	15	23	6	-	6	早 島 町
111	97	99	108	94	36	15	21	8	-	8	里 庄 町
110	106	98	133	121	93	37	56	7	3	4	矢 掛 町
6	8	5	6	10	9	4	5	5	1	4	新 庄 村
98	113	114	96	136	79	31	48	25	3	22	鏡 野 町
107	107	92	105	109	44	17	27	4	-	4	勝 央 町
42	39	53	57	42	23	7	16	4	-	4	奈 義 町
11	16	13	8	11	11	5	6	6	3	3	西 栗 倉 村
36	37	36	37	47	33	12	21	11	2	9	久 米 南 町
119	112	141	131	129	72	28	44	27	2	25	美 咲 町
85	86	92	90	87	112	44	68	32	5	27	吉 備 中 央 町

資料：県統計分析課「学校基本調査」

163 市町村別中学校教職員数及び生徒数

年 度 市 町 村	学 校 数			学 級 数				生 徒 数		
	計	本 校	分 校	計	単 式	複 式	特 別 支 援	総 数		
								計	男	女
平成22年度	174	174	-	2 022	1 777	-	245	56 712	28 857	27 855
23	172	172	-	2 040	1 780	-	260	57 058	29 170	27 888
24	172	172	-	2 031	1 767	-	264	56 327	28 810	27 517
25	172	172	-	2 056	1 756	1	299	56 041	28 765	27 276
26	169	169	-	2 042	1 725	1	316	55 517	28 473	27 044
市 計	150	150	-	1 910	1 618	-	292	52 605	26 928	25 677
郡 計	19	19	-	132	107	1	24	2 912	1 545	1 367
岡 山 市	45	45	-	705	607	-	98	20 441	10 407	10 034
北 区	17	17	-	271	228	-	43	7 634	3 868	3 766
中 区	10	10	-	157	140	-	17	4 790	2 311	2 479
東 区	7	7	-	98	84	-	14	2 880	1 535	1 345
南 区	11	11	-	179	155	-	24	5 137	2 693	2 444
倉 敷 市	28	28	-	498	428	-	70	14 348	7 241	7 107
津 山 市	8	8	-	115	96	-	19	3 054	1 541	1 513
玉 野 市	7	7	-	61	51	-	10	1 558	813	745
笠 岡 市	10	10	-	63	52	-	11	1 315	677	638
井 原 市	5	5	-	44	35	-	9	1 171	598	573
総 社 市	4	4	-	71	60	-	11	1 978	1 029	949
高 梁 市	7	7	-	37	30	-	7	706	379	327
新 見 市	6	6	-	35	30	-	5	801	413	388
備 前 市	5	5	-	39	33	-	6	930	491	439
瀬 戸 内 市	3	3	-	37	31	-	6	1 046	543	503
赤 磐 市	6	6	-	62	49	-	13	1 736	948	788
真 庭 市	7	7	-	60	47	-	13	1 338	675	663
美 作 市	5	5	-	35	26	-	9	745	383	362
浅 口 市	4	4	-	48	43	-	5	1 438	790	648
和 気 郡										
和 気 町	2	2	-	16	12	-	4	372	191	181
都 窪 郡										
早 島 町	1	1	-	10	9	-	1	348	195	153
浅 口 郡										
里 庄 町	1	1	-	11	10	-	1	309	152	157
小 田 郡										
矢 掛 町	1	1	-	11	9	-	2	317	169	148
真 庭 郡										
新 庄 村	1	1	-	3	3	-	-	23	11	12
苫 田 郡										
鏡 野 町	4	4	-	21	18	-	3	328	188	140
勝 田 郡										
勝 央 町	1	1	-	11	9	-	2	274	139	135
奈 義 町	1	1	-	8	6	-	2	160	78	82
英 田 郡										
西 栗 倉 村	1	1	-	4	3	-	1	30	19	11
久 米 郡										
久 米 南 町	1	1	-	6	4	-	2	121	56	65
美 咲 町	3	3	-	19	15	-	4	340	189	151
加 賀 郡										
吉 備 中央 町	2	2	-	12	9	1	2	290	158	132

注) 1 各年度の数値は、5月1日現在のものである。

2 「単式学級」とは、同学年の生徒のみで編成、「複式学級」とは、2以上の学年の生徒で編成、「特別支援学級」とは、学校教育法第81条第2項に該当する生徒で編成されている学級をいう。

徒 数						教 員 数 (本 務 者)			職 員 数 (本 務 者)			年 度 市 町 村
1 年		2 年		3 年		計	男	女	計	男	女	
男	女	男	女	男	女							
9 631	9 329	9 781	9 393	9 445	9 133	4 133	2 309	1 824	519	95	424	22年度
9 806	9 192	9 612	9 318	9 752	9 378	4 143	2 307	1 836	493	103	390	23
9 410	8 980	9 807	9 204	9 593	9 333	4 144	2 281	1 863	504	93	411	24
9 555	9 076	9 407	8 995	9 803	9 205	4 152	2 281	1 871	482	89	393	25
9 488	8 976	9 552	9 070	9 433	8 998	4 167	2 284	1 883	461	92	369	26
8 981	8 527	9 018	8 605	8 929	8 545	3 842	2 104	1 738	403	84	319	市 計
507	449	534	465	504	453	325	180	145	58	8	50	郡 計
3 485	3 341	3 439	3 374	3 483	3 319	1 377	746	631	120	24	96	岡 山 市
1 316	1 248	1 308	1 278	1 244	1 240	526	282	244	47	9	38	北 区
760	848	786	797	765	834	310	169	141	25	5	20	中 区
521	437	479	459	535	449	199	107	92	12	-	12	東 区
888	808	866	840	939	796	342	188	154	36	10	26	南 区
2 416	2 384	2 395	2 384	2 430	2 339	941	475	466	68	20	48	倉 敷 市
549	503	505	515	487	495	221	133	88	15	3	12	津 山 市
280	262	244	228	289	255	130	72	58	21	4	17	玉 野 市
203	209	249	219	225	210	148	79	69	14	-	14	笠 岡 市
209	172	209	206	180	195	103	61	42	10	-	10	井 原 市
347	315	356	312	326	322	132	73	59	14	2	12	総 社 市
133	92	125	120	121	115	85	50	35	7	3	4	高 梁 市
139	137	157	120	117	131	79	46	33	11	1	10	新 見 市
160	136	174	156	157	147	95	54	41	16	3	13	備 前 市
176	162	179	173	188	168	81	47	34	13	3	10	瀬 戸 内 市
287	273	345	244	316	271	130	81	49	22	8	14	赤 磐 市
225	206	232	227	218	230	130	81	49	42	8	34	真 庭 市
123	124	137	112	123	126	82	47	35	17	2	15	美 作 市
249	211	272	215	269	222	108	59	49	13	3	10	浅 口 市
72	56	62	68	57	57	35	17	18	12	-	12	和 気 町
66	51	63	49	66	53	24	13	11	6	1	5	早 島 町
47	48	58	60	47	49	22	10	12	4	-	4	里 庄 町
56	48	49	56	64	44	24	15	9	2	-	2	矢 掛 町
2	6	7	1	2	5	9	6	3	1	-	1	新 庄 村
52	47	65	46	71	47	49	26	23	10	3	7	鏡 野 町
49	35	57	49	33	51	24	14	10	2	-	2	勝 央 町
26	24	23	32	29	26	17	10	7	2	-	2	奈 義 町
8	5	4	2	7	4	10	4	6	1	-	1	西 粟 倉 村
19	22	24	19	13	24	13	8	5	5	1	4	久 米 南 町
64	64	63	40	62	47	47	24	23	9	1	8	美 咲 町
46	43	59	43	53	46	51	33	18	4	2	2	吉 備 中 央 町

資料：県統計分析課「学校基本調査」

164 特別支援学校教職員数及び生徒数

年 度 区 分	学校数	教員数（本務者）			職員数（本務者）			総 数		幼 稚 部		小 学 部	
		計	男	女	計	男	女	学級数	生徒数	学級数	幼児数	学級数	児童数
平成22年度	15	1 165	476	689	244	93	151	497	2 037	6	14	182	642
23	15	1 198	482	716	237	94	143	510	2 106	5	13	188	662
24	15	1 210	479	731	236	97	139	517	2 184	7	18	185	646
25	15	1 223	475	748	229	93	136	519	2 217	7	17	180	638
26	16	1 272	488	784	235	96	139	531	2 242	7	18	183	623
国 立	1	30	15	15	2	2	-	9	59	-	-	3	18
公 立	15	1 242	473	769	233	94	139	522	2 183	7	18	180	605

年 度 区 分	中 学 部		高 等 部		
	学級数	生徒数	学級数	生徒数	(内)専攻科 生徒数
平成22年度	122	457	187	924	21
23	125	456	192	975	22
24	124	469	201	1 051	20
25	127	480	205	1 082	20
26	129	483	212	1 118	16
国 立	3	18	3	23	-
公 立	126	465	209	1 095	16

注) 各年度の数値は、5月1日現在のものである。 資料：県統計分析課「学校基本調査」

165 専修学校教職員数及び生徒数

年 度 区 分	学校数	生 徒 数			入 学 者 数			卒 業 者 数			教員数(本務者)			職員数 (本務者)
		計	男	女	計	男	女	計	男	女	計	男	女	
平成22年度	56	8 864	3 701	5 163	4 100	1 820	2 280	3 448	1 411	2 037	617	272	345	223
23	57	8 986	3 697	5 289	4 191	1 776	2 415	3 494	1 463	2 031	640	274	366	250
24	55	8 985	3 617	5 368	4 111	1 730	2 381	3 365	1 423	1 942	611	258	353	244
25	54	9 264	3 725	5 539	4 332	1 835	2 497	3 424	1 476	1 948	613	251	362	244
26	56	9 394	3 706	5 688	4 188	1 750	2 438	3 485	1 499	1 986	634	265	369	266
国 立	1	53	10	43	20	3	17	20	1	19	7	1	6	-
公 立	1	59	45	14	24	19	5	30	23	7	12	9	3	1
私 立	54	9 282	3 651	5 631	4 144	1 728	2 416	3 435	1 475	1 960	615	255	360	265

注) 各年度の数値は、5月1日現在のものである。

資料：県統計分析課「学校基本調査」

166 各種学校教職員数及び生徒数

年 度 区 分	学校数	生 徒 数			入 学 者 数			卒 業 者 数			教員数(本務者)			職員数 (本務者)
		計	男	女	計	男	女	計	男	女	計	男	女	
平成22年度	17	960	533	427	454	265	189	3 118	1 903	1 215	125	95	30	33
23	17	1 035	576	459	421	249	172	3 015	1 751	1 264	129	97	32	36
24	18	1 126	621	505	504	304	200	3 293	1 862	1 431	130	98	32	44
25	17	1 179	673	506	535	327	208	3 372	2 071	1 301	122	92	30	47
26	16	1 261	703	558	562	331	231	3 323	2 049	1 274	118	90	28	48
私 立	16	1 261	703	558	562	331	231	3 323	2 049	1 274	118	90	28	48

注) 各年度の数値は、5月1日現在のものである。卒業数は、前年度間に卒業した者の数。

資料：県統計分析課「学校基本調査」

167 中学校卒業後の状況

年 度 区 分	卒業者 総 数	A		B 専修学校 (高等課 程)進学者	C 専修学校 (一般課 程)等入学 者	D 公共職業 能力開発 施設等入 学者	就職者	左記以 外の者	死亡 ・ 不詳	A・B・ C・Dのう ち就職して いる者(再 掲)	就 職 者 (就 職 進 学 者 等 を 含 む)				
		高等学校 等進学者	うち 通信制課 程を除く 進学者								総 数	第1次 産 業	第2次 産 業	第3次 産 業	左記 以外 ・ 不詳
平成22年度	19 215	18 794	18 508	10	3	23	78	307	-	5	83	4	38	36	5
23	18 575	18 205	17 916	16	5	22	86	240	1	3	89	2	33	45	9
24	19 117	18 701	18 415	12	-	15	90	298	1	3	93	8	44	41	-
25	18 921	18 555	18 290	21	5	22	53	265	-	1	54	2	24	28	-
26	18 997	18 629	18 343	17	11	17	86	237	-	1	87	-	51	33	3
男	9 803	9 584	9 443	6	6	17	70	120	-	1	71	-	48	21	2
女	9 194	9 045	8 900	11	5	-	16	117	-	-	16	-	3	12	1

注) 各年度の数値は、前年度末に卒業した者の5月1日現在の状況である。

資料：県統計分析課「学校基本調査」

168 高等学校卒業後の状況

年 度 区 分	卒業者 総 数	A		B 専修学校 (専門課 程)進学者	C 専修学校 (一般課 程)等入学 者	D 公共職業 能力開発 施設等入 学者	就職者	一時的 な仕事 に就い た者	左記以 外の者	死亡 ・ 不詳	A・B・C・Dのうち 就職している者(再掲)				
		大学等進 学者(就 職進学者 を含む)	うち 通信教育 部を除く 進学者								計	Aの うち	Bの うち	Cの うち	Dの うち
平成22年度	17 431	9 336	9 330	2 654	932	93	3 282	226	905	3	2	1	1	-	-
23	17 416	9 220	9 217	2 925	602	107	3 452	266	843	1	2	-	2	-	-
24	17 147	8 849	8 844	2 943	642	118	3 535	250	810	-	-	-	-	-	-
25	17 686	9 028	9 026	2 929	742	138	3 737	274	837	1	11	10	-	-	1
26	17 054	8 727	8 726	2 935	638	101	3 745	200	705	3	1	1	-	-	-
男	8 559	3 958	3 958	1 111	411	89	2 546	73	369	2	1	1	-	-	-
女	8 495	4 769	4 768	1 824	227	12	1 199	127	336	1	-	-	-	-	-

年 度 区 分	就 職 者 (就 職 進 学 者 等 を 含 む)														
	総 数	農 業 ・ 林 業	漁 業	鉱 業 ・ 採 石 業 ・ 砂 利 採 取 業	建 設 業	製 造 業	電 気 ・ ガ ス ・ 熱 供 給 ・ 水 道 業	情 報 通 信 ・ 運 輸 ・ 郵 便 業	卸 売 ・ 小 売 業	金 融 ・ 保 険 業	不 動 産 ・ 物 品 賃 貸 業	サービ ス 業	医 療 ・ 福 祉	公 務	そ の 他
平成22年度	3 284	16	4	4	225	1 505	113	155	349	15	5	529	238	91	35
23	3 454	17	-	4	243	1 693	50	239	312	18	15	511	247	91	14
24	3 535	20	3	1	266	1 757	42	229	358	16	13	472	253	99	6
25	3 748	26	-	4	303	1 704	45	260	359	11	18	551	333	111	23
26	3 746	20	2	2	353	1 624	49	247	403	14	21	552	279	143	37
男	2 547	17	2	2	340	1 237	46	210	164	2	12	298	76	122	19
女	1 199	3	-	-	13	387	3	37	239	12	9	254	203	21	18

注) 各年度の数値は、前年度末に卒業した者の5月1日現在の状況である。

資料：県統計分析課「学校基本調査」

169 学校建物、校地の用途別面積

(単位 m²)

年 度 区 分	学 校 建 物					校 地				
	合 計	校 舎*	屋内運動場* (講堂を含む)	寄宿舎*	借用建物	合 計	屋外運動場*	実験実習地等*	建物敷地等*	借 用 地
平成22年度	4 486 797	3 562 755	726 489	130 099	45 905	21 601 924	7 446 376	5 258 848	7 774 959	1 006 544
23	4 491 683	3 562 270	727 601	128 060	52 203	22 511 783	7 406 848	5 240 626	7 767 531	1 981 581
24	4 499 450	3 577 376	725 439	126 324	47 857	22 414 447	7 404 139	6 387 127	6 573 673	1 934 311
25	4 481 150	3 572 890	722 802	129 881	55 577	22 330 072	7 370 888	5 248 278	7 767 756	1 943 150
26	4 500 283	3 585 175	720 317	128 240	66 551	22 288 188	7 296 293	5 219 537	7 789 583	1 982 775
公立計	3 783 656	3 101 209	634 510	20 553	27 384	18 599 599	6 616 178	5 159 424	6 326 638	497 359
幼稚園	207 663	206 565	-	-	1 098	833 257	366 193	60 446	366 640	39 978
小学校	1 716 799	1 383 690	320 347	123	12 639	6 336 100	3 095 627	468 181	2 641 523	130 769
中学校	972 084	769 918	196 250	929	4 987	4 029 006	2 010 271	281 795	1 621 951	114 989
高等学校	763 148	639 793	105 222	10 138	7 995	6 798 575	1 044 702	4 124 528	1 443 973	185 372
特別支援学校	117 816	98 337	11 947	6 867	665	534 306	94 585	188 474	224 996	26 251
専修学校	6 146	2 906	744	2 496	-	68 355	4 800	36 000	27 555	-
私立計	716 627	483 966	85 807	107 687	39 167	3 688 589	680 115	60 113	1 462 945	1 485 416
幼稚園	43 798	38 869	1 770	-	3 159	134 662	49 393	2 734	62 012	20 523
小学校	12 216	10 300	928	988	-	99 865	13 674	51 889	34 302	-
中学校	28 857	21 602	2 227	5 028	-	60 885	22 005	-	38 880	-
高等学校	395 438	232 195	71 312	65 829	26 102	2 123 285	576 523	5 490	1 199 493	341 779
中等教育学校	5 822	3 486	-	-	2 336	32 359	-	-	4 677	27 682
専修学校	225 971	177 514	9 570	35 842	3 045	1 187 237	18 520	-	123 581	1 045 136
各種学校	4 525	4 525	50 296	50 296

資料：県教育庁財務課、県統計分析課

注) 1 上記学校のうち文部科学大臣所轄の学校法人(大学・短期大学又は高等専門学校を設置する法人)の設置する学校は除かれる。
 2 建物敷地等欄の私立学校の数値は、屋外運動場・実験実習地以外の土地である。
 3 実験実習地等欄の公立学校の数値は、屋外運動場・建物敷地以外の土地である。
 4 *を付した項目の各年度計及び私立計は、各種学校を除く数値である。

170 社会教育施設及び関係団体

年 度	博 物 館 美 術 館	青年の家 少年自然の家	視 聴 覚 ライブラリー	スポーツ少年団		ボーイ・ガールスカウト		その他の少年団体	
				団 体 数	人 員	団 体 数	人 員	団 体 数	人 員
平成22年度	29	6	14	804	19 937	34	936	372	12 908
23	30	6	14	749	19 736	33	809	501	27 106
24	30	6	14	745	17 834	33	766	206	17 276
25	30	6	14	741	17 153	33	736	214	21 969
26	29	6	14	741	17 127	32	731	202	16 558

年 度	子 ども 会		婦 人 団 体		地 域 青 年 団	
	団 体 数	人 員	団 体 数	人 員	団 体 数	人 員
平成22年度	1 089	36 817	224	32 458	12	293
23	1 038	34 231	216	30 582	11	307
24	1 051	33 244	212	27 587	11	273
25	1 025	30 249	203	25 047	10	256
26	963	29 905	153	22 701	10	945

資料：県教育庁生涯学習課

注) 1 その他の少年団体は、FOS少年団、青少年赤十字少年団、文化財保護少年団、海洋少年団、少年消防クラブ及びびみどりの少年隊を含む。
 2 博物館美術館は、水族館、動物園及び植物園を除く。

171 社会体育施設

年 度	陸 上 競 技 場	野 球・ ソフト ボール場	球 技 場	多目的 運 動 広 場	プ ール (屋 内・屋外)	体 育 館	柔 剣 道 場 (武道場)	庭 球 場 (屋 内・屋外)	す む っ 場 (屋 内・屋外)	弓 道・アーチェ リー場
平成23年度	15	108	23	141	71	95	62	111	7	12

年 度	ト レ ー ニ ン グ 場	ゲ ート ボール・ ク ロ ッ ケ ー 場	ス キー・ス ノー ボード 場	キ ャ ン プ 場
平成23年度	36	26	4	51

資料：文部科学省

注) 1 3年ごとに10月1日現在で行われる社会教育調査(文部科学省)による。
 2 社会体育施設とは、一般の利用に供する目的で地方公共団体等が設置したスポーツ施設をいう。
 3 この施設は、学校体育施設を除く。「柔剣道場(武道場)」は、柔道場、剣道場、柔剣道場及び空手・合気道場の合計

172 図書館

種別	館名	所在地	平成24年度				平成25年度				平成26年度			
			蔵書冊数 (24年度末)		蔵書冊数 (25年度末)		貸出冊数		開館日数		蔵書冊数 (26年度末)		貸出冊数	
			冊	冊	千冊	日	冊	冊	千冊	日	冊	冊	千冊	日
県立	岡山県立図書館	岡山市	1 144 629	1 206 854	1 429	303	1 262 905	1 441	304					
市立	岡山市立中央図書館	〃	1 115 772	1 126 344	2 184	279	1 123 581	2 244	305					
〃	岡山市立幸町図書館	〃	182 222	185 606	1 098	279	184 205	1 077	279					
〃	岡山市立浦安総合公園図書館	〃	74 529	65 518	303	276	65 587	300	278					
〃	岡山市立足守図書館	〃	13 783	13 642	16	286	13 876	14	287					
〃	岡山市立伊島図書館	〃	26 106	26 294	274	233	26 165	267	228					
〃	岡山市立建部町図書館	〃	24 694	25 995	23	277	27 275	21	280					
〃	岡山市立御津図書館	〃	38 028	37 411	79	278	38 549	87	282					
〃	岡山市立瀬戸町図書館	〃	37 551	38 480	112	278	40 012	121	280					
〃	岡山市立灘崎図書館	〃	43 995	44 383	199	277	44 773	215	276					
〃	倉敷市立中央図書館	倉敷市	609 290	619 126	1 165	302	628 022	1 170	304					
〃	倉敷市立児島図書館	〃	183 334	191 415	382	303	200 125	371	304					
〃	倉敷市立玉島図書館	〃	165 010	166 746	435	303	163 110	431	304					
〃	倉敷市立水島図書館	〃	152 368	153 533	502	303	154 369	486	304					
〃	倉敷市立船穂図書館	〃	54 224	56 327	118	290	58 464	124	292					
〃	倉敷市立真備図書館	〃	121 961	126 796	221	291	130 036	224	292					
〃	津山市立図書館	津山市	423 189	303 761	448	344	310 235	431	340					
〃	津山市立加茂町図書館	〃	…	34 415	25	290	34 822	24	286					
〃	津山市立久米図書館	〃	…	41 838	56	290	42 716	58	286					
〃	津山市立勝北図書館	〃	…	52 010	45	290	53 034	48	286					
〃	玉野市立図書館	玉野市	183 782	191 109	240	273	191 348	248	288					
〃	笠岡市立図書館	笠岡市	148 181	152 701	201	276	158 068	198	271					
〃	井原市井原図書館	井原市	172 636	176 572	177	296	180 213	186	296					
〃	井原市芳井図書館	〃	57 497	59 196	62	295	60 188	60	298					
〃	井原市美星図書館	〃	33 175	35 233	16	298	37 300	14	299					
〃	総社市図書館	総社市	195 162	205 069	399	284	206 795	411	285					
〃	高梁市立高梁中央図書館	高梁市	115 792	113 869	59	272	114 667	55	276					
〃	高梁市立成羽図書館	〃	23 681	24 953	16	304	25 726	13	305					
〃	新見市立新見図書館	新見市	126 356	129 686	122	292	131 227	120	291					
〃	新見市立哲西図書館	〃	61 728	69 487	66	355	72 449	63	352					
〃	備前市立図書館	備前市	79 427	80 952	60	269	129 338	85	274					
〃	備前市立図書館日生分館	〃	32 434	33 339	29	277	…	…	279					
〃	備前市立図書館吉永分館	〃	13 129	13 544	12	278	…	…	280					
〃	瀬戸内市立図書館	瀬戸内市	34 604	36 833	74	283	39 852	77	283					
〃	赤磐市立中央図書館	赤磐市	177 801	183 159	377	288	190 197	380	292					
〃	赤磐市立赤坂図書館	〃	26 261	26 535	23	288	26 820	22	292					
〃	赤磐市立熊山図書館	〃	36 324	36 598	29	288	36 974	29	292					
〃	赤磐市立吉井図書館	〃	33 535	34 437	28	288	35 342	29	292					
〃	真庭市立久世図書館	真庭市	64 864	128 090	109	299	125 457	109	299					
〃	真庭市立勝山図書館	〃	29 495	…	…	290	…	…	288					
〃	真庭市立蒜山図書館	〃	37 082	…	…	299	…	…	302					
〃	美作市立中央図書館	美作市	32 628	32 801	43	264	33 884	43	265					
〃	美作市立英田図書館	〃	29 371	29 055	15	264	29 657	14	265					
〃	美作市立大原図書館	〃	2 629	3 263	4	275	3 385	3	263					
〃	美作市立作東図書館	〃	46 360	47 049	23	264	47 150	23	265					
〃	美作市立東栗倉図書館	〃	5 961	6 385	5	264	7 079	6	265					
〃	浅口市立鴨方図書館	浅口市	127 876	129 420	110	275	131 952	106	276					
〃	浅口市立金光さつき図書館	〃	41 331	43 348	69	271	45 454	64	277					
〃	浅口市立寄島図書館	〃	15 578	17 616	22	274	18 219	22	278					
町立	和気町立図書館	和気町	112 471	114 605	60	273	116 577	60	274					
〃	和気町立佐伯図書館	〃	44 574	45 388	19	276	46 552	17	277					
〃	早島町立図書館	早島町	122 043	125 983	75	289	129 547	89	289					
〃	里庄町立図書館	里庄町	136 482	137 046	81	277	141 137	82	268					
〃	矢掛町立図書館	矢掛町	98 743	103 143	112	299	106 066	114	297					
〃	鏡野町立図書館	鏡野町	106 478	117 265	138	286	115 426	134	285					
〃	勝央図書館	勝央町	53 456	58 926	62	274	61 534	71	279					
〃	奈義町立図書館	奈義町	77 606	79 437	54	287	81 536	46	286					
〃	久米南町図書館	久米南町	78 088	78 496	82	304	83 651	93	303					
〃	美咲町立中央図書館	美咲町	19 591	20 972	19	265	22 029	21	269					
〃	美咲町立旭図書館	〃	41 587	43 053	24	265	40 909	26	268					
〃	美咲町立柵原図書館	〃	50 261	51 791	21	265	53 081	21	268					
〃	かもがわ図書館	吉備中央町	13 758	16 006	25	278	17 456	24	276					
〃	ロマン高原かよう図書館	〃	16 552	17 869	29	278	19 380	32	277					
私立	金光図書館	浅口市	185 254	209 164	21	283	215 427	27	265					
〃	最上図書館	岡山市	19 833	20 290	…	40	20 449	…	39					

注)1 蔵書冊数は、図書館で所蔵する図書の本冊数(雑誌、視聴覚資料等は含まない。)

資料：岡山県図書館協会、岡山県立図書館

2 津山市立・備前市立・真庭市立の「…」記号は、中央館に一括計上されていることを表している。

173 文 化 財

(1) 指定・選定文化財 平成27年3月末

区 分	有 形 文 化 財						記 念 物		
	建 造 物	絵 画	彫 刻	工 芸 品	考 古 資 料・ 歴 史 資 料	書 跡・典 籍・古 文 書	史 跡	名 勝	天 然 記 念 物
国 指 定	55(2)	29(2)	22	48(5)	11	3	47(1)	12(1)	13
県 指 定	121	25	56	82	17	14	57	6	34

区 分	無形文化財		有形民俗 文化財	無形民俗 文化財	重要伝統的 建造物群 保存地区	選定保存 技術	文化的 景観	計
	各 個 認 定	保持団体等 認定(総合認 定含む)						
国 指 定	1(1人)	-(2人)	1	3	3	1	-	249
県 指 定	8 (16人1団体)	-	10	33	-	-	-	463

注) ()は、内数で国宝、特別史跡及び特別名勝 (人)は、重要無形文化財の保持者数

(2) 登録文化財 平成27年3月末

区 分	登 録 有 形 文 化 財		登録有形民俗文化財	登録記念物
	建 造 物	美 術 工 芸 品		
国 登 録	80カ所271件(208棟42基1対20所)		-	2件(756点) 1件

資料：県教育庁文化財課

174 市町村別公民館数、宗教法人数、都市公園等

年 次 市 町 村	公民館数 (本館) 5.1現在	宗 教 法 人 数 4.1現在	都 市 公 園 (特定地区公園を除く) 各年度末		市 町 村	公民館数 (本館) 5.1現在	宗 教 法 人 数 4.1現在	都 市 公 園 (特定地区公園を除く) 各年度末	
			箇 所	面 積 ha				箇 所	面 積 ha
平成22年度	255	3 700	1 489	2 412.58	和 気 郡				
23	265	3 700	1 501	2 422.96	和 気 町	5	41	-	-
24	265	3 701	1 514	2 442.10	都 窪 郡				
25	265	3 700	1 516	2 448.32	早 島 町	1	16	7	48.10
26	276	3 696	1 560	2 459.78	浅 口 郡				
市 計	228	3 274	1 544	2 342.24	里 庄 町	1	24	1	7.22
郡 計	48	422	16	117.54	小 田 郡				
岡 山 市	37	760	465	1 143.21	矢 掛 町	8	67	1	16.63
北 区	214	486.20	真 庭 郡				
中 区	68	213.27	新 庄 村	1	6	-	-
東 区	73	178.56	苦 田 郡				
南 区	110	265.18	鏡 野 町	13	47	-	-
倉 敷 市	28	469	760	390.47	勝 田 郡				
津 山 市	23	233	55	109.75	勝 央 町	1	24	3	29.26
玉 野 市	13	94	79	310.20	奈 義 町	1	24	-	-
笠 岡 市	21	144	31	80.16	英 田 郡				
井 原 市	14	183	29	36.25	西 粟 倉 村	-	10	-	-
總 社 市	6	149	61	57.51	久 米 郡				
高 梁 市	15	245	6	30.54	久 米 南 町	5	30	-	-
新 見 市	18	230	17	28.65	美 咲 町	3	71	-	-
備 前 市	16	95	6	25.65	加 賀 郡				
瀬 戸 内 市	3	102	-	-	吉 備 中 央 町	9	62	4	16.33
赤 磐 市	8	138	19	34.46					
真 庭 市	7	214	5	47.09					
美 作 市	16	126	5	17.90					
浅 口 市	3	92	6	30.40					

資料：県教育庁生涯学習課、県総務学事課、県都市計画課、岡山市庭園都市推進課

175 宗派別宗教法人数

年次	神 道 系						仏 教 系		
	総 数	神社本庁	黒住教	金光教	香取 金光教	関係諸派	総 数	天台系	真言系
平成22年4月1日	1 868	1 623	79	90	5	71	1 399	176	539
23	1 868	1 623	79	90	5	71	1 399	176	539
24	1 869	1 624	79	90	5	71	1 397	176	539
25	1 869	1 623	79	90	5	70	1 398	176	539
26	1 868	1 624	79	89	5	71	1 395	177	539

年次	仏 教 系				キリスト 教 系	諸 教			
	浄土系	禅 系	日蓮系	奈良仏教 その他		天理教	P L 教	生長の家	その他
平成22年4月1日	126	263	219	76	63	353	-	1	16
23	126	263	219	76	63	353	-	1	16
24	126	262	219	75	65	353	-	1	16
25	126	262	219	76	65	351	-	1	16
26	123	262	218	76	65	349	-	1	18

資料：県総務学事課

176 市町村別テレビ受信契約数

年次 市 町 村	放送受信 契約数	衛星契約数 (再掲)	市町村	放送受信 契約数	衛星契約数 (再掲)
平成23年3月末	619 500	234 981	和 気 郡		
24	627 167	249 936	和 気 町	5 111	2 159
25	637 985	269 181			
26	644 708	283 210	都 窪 郡		
27	651 459	296 510	早 島 町	3 867	1 737
市 計	612 287	277 311	浅 口 郡		
郡 計	39 172	19 199	里 庄 町	3 594	2 153
			小 田 郡		
岡 山 市	246 176	102 561	矢 掛 町	4 699	3 186
北 区	115 379	49 515			
中 区	48 315	19 841	真 庭 郡		
東 区	31 004	13 249	新 庄 村	338	135
南 区	51 478	19 956			
			苦 田 郡		
倉 敷 市	155 946	78 336	鏡 野 町	4 369	2 710
津 山 市	32 835	13 910			
玉 野 市	22 299	11 152	勝 田 郡		
笠 岡 市	17 414	9 091	勝 央 町	3 531	1 717
井 原 市	13 997	4 219	奈 義 町	1 937	784
			英 田 郡		
総 社 市	21 330	12 181	西 粟 倉 村	534	196
高 梁 市	12 234	6 754			
新 見 市	11 613	3 972			
備 前 市	12 983	5 687	久 米 郡		
瀬 戸 内 市	12 753	5 189	久 米 南 町	1 803	821
			美 咲 町	4 976	1 706
			加 賀 郡		
赤 真 美 浅	14 269	5 983	吉 備 中 央 町	4 413	1 895
	16 311	5 761			
	10 763	5 307			
	11 364	7 208			

資料：NHK岡山放送局

20 保健衛生

177 病院施設及び入院、退院患者数

年次・区分	病院数	病床数	在院患者 延数	新入院 患者数	退院 患者数	外来患者 延数	病床 利用率	平均在院 日数
平成22年	174	29 971	8 500 425	269 555	269 860	9 604 983	77.5	31.5
23	174	29 776	8 349 336	271 075	271 302	9 588 825	76.6	30.8
24	171	29 574	8 265 909	274 470	274 490	9 611 680	76.3	30.1
25	170	29 378	8 091 546	274 456	274 841	9 638 290	75.4	29.5
26	167	29 088	7 962 799	276 465	277 137	9 641 257	74.7	28.8
病院種別								
精神科病院	17	5 126	1 510 097	6 090	6 158	398 869	80.7	246.6
結核療養所	-	-	-	-	-	-	-	-
一般病院	150	572	6 452 702	270 375	270 979	9 242 388	73.4	23.8
病床種別								
精神病床	23	5 698	1 660 001	6 977	7 061	-	71.0	167.5
感染症病床	4	26	-	-	-	-	-	-
結核病床	5	141	20 223	248	191	-	29.0	92.1
療養病床	84	4 854	79 972	243	350	-	90.9	221.5
一般病床	126	18 369	1 219 744	84 508	84 487	-	74.2	14.4

資料：厚生労働省「医療施設調査」「病院報告」

注)1 病院数及び病床数は10月1日現在の数。それ以外は年間の合計

2 病院とは、医師又は歯科医師が公衆又は特定多数人のため患者20人以上の収容施設をもって医業をなす場所をいう。

3 複数種別の病床を有する病院があるため、病院総数と病床種別ごとの病院数の内訳数の合計は、一致しない。

178 一般診療所及び歯科診療所数

年次	一般診療所				歯科診療所
	総数	無床診療所	有床診療所	病床数	
平成22年	1 626	1 428	198	2 838	1 006
23	1 622	1 431	191	2 778	1 002
24	1 631	1 441	190	2 762	1 003
25	1 638	1 456	182	2 664	1 006
26	1 653	1 483	170	2 513	990

資料：厚生労働省「医療施設調査」

注)1 「医療施設調査」による10月1日現在の数である。

2 診療所とは、医師又は歯科医師が公衆又は特定多数人のため医業をなす場所で、患者の収容施設を有しないもの、又は患者19人以下の収容施設を有するものをいう。

179 医療関係従事者、薬局及び生活衛生関係施設数

(単位 人、所)

年次	医師	歯科医師	薬剤師	保健師	助産師	看護師	准看護師	あん摩、マッサージ、はり師、きゆう師		柔道整復師
								あん摩、マッサージ、はり師、きゆう師	あん摩、マッサージ、はり師、きゆう師	
平成22年末	5 259	1 635	2 893	908	437	19 029	5 791	2 763	552	
23	
24	5 365	1 691	2 994	946	468	19 989	5 472	2 873	637	
25	
26	5 538	1 670	3 198	936	453	20 926	5 119	3 124	731	

年度	薬局	理容所	美容所	映画館	ホテル及び旅館等		公衆浴場	クリーニング所	墓地	火葬場
					ホテル及び旅館等	ホテル及び旅館等				
平成22年度末	772	2 132	3 767	9	1 046	391	2 057	109 752	29	
23	782	2 096	3 795	9	1 022	372	1 868	109 880	29	
24	791	2 072	3 850	9	1 009	366	1 793	110 155	29	
25	807	2 059	3 910	9	992	354	1 769	106 789	29	
26	830	2 053	3 986	10	955	342	1 640	106 996	28	

資料：厚生労働省「医師・歯科医師・薬剤師調査」「衛生行政報告例」

180 感染症、食中毒患者数

(単位 人)

年次	主な二類感染症			三類感染症				
	結核	ジフテリア	急性灰白髄炎	コレラ	細菌性赤痢	腸管出血性大腸菌感染症	腸チフス	パラチフス
平成22年	352	-	-	-	-	66	-	-
23	557	-	-	-	1	67	-	-
24	477	-	-	-	-	169	1	-
25	358	-	-	-	-	87	1	-
26	387	-	-	-	-	71	-	-

年次	主な四類・五類感染症					食中毒
	ウイルス性肝炎	クロイツフェルト・ヤコブ病	ツツガムシ病	梅毒	破傷風	
平成22年	7	2	1	9	1	1 524
23	9	2	3	9	3	137
24	7	1	2	7	1	241
25	13	4	-	8	4	316
26	7	1	2	21	1	46

資料：県健康推進課、県生活衛生課

181 主要死因別死亡者数及び死亡率

(単位 死亡数 人、死亡率 人口十万対)

年次区	結核	インフルエンザ	肺炎及び急性気管支炎	悪性新生物	その他の新生物	心疾患(高血圧性を除く)	高血圧性疾患	脳血管疾患	老衰
死亡数									
平成22年	25	3	2 297	5 518	141	3 121	86	2 142	768
23	22	8	2 488	5 400	138	3 210	88	2 063	905
24	20	18	2 500	5 616	173	3 322	88	2 057	1 107
25	19	17	2 390	5 560	188	3 257	73	2 030	1 276
26	31	14	2 334	5 852	176	3 243	93	1 873	1 272
死亡率									
平成22年	1.3	0.2	119.2	286.4	7.3	162.0	4.5	111.2	39.9
23	1.1	0.4	129.4	281.0	7.2	167.0	4.6	107.3	47.1
24	1.0	0.9	130.3	292.7	9.0	173.1	4.6	107.2	57.7
25	1.0	0.9	124.9	290.6	9.8	170.3	3.8	106.1	66.7
26	1.6	0.7	122.3	306.9	9.2	170.1	4.9	98.2	66.7

年次区	先天奇形、変形及び染色体異常	交通事故	「交通事故」以外の「不慮の事故」	自殺	糖尿病	胃潰瘍及び十二指腸潰瘍	ヘルニア及び腸閉塞	肝疾患	腎不全
死亡数									
平成22年	29	149	695	402	230	62	110	282	414
23	27	155	644	388	218	44	104	223	402
24	32	153	594	360	229	63	105	230	466
25	27	153	760	340	226	88	107	244	430
26	27	117	631	324	205	40	112	229	427
死亡率									
平成22年	1.5	7.7	36.1	20.9	11.9	3.2	5.7	14.6	21.5
23	1.4	8.1	33.5	20.2	11.3	2.3	5.4	11.6	20.9
24	1.7	8.0	30.9	18.8	11.9	3.3	5.5	12.0	24.3
25	1.4	8.0	39.7	17.8	11.8	2.0	5.6	12.8	22.5
26	1.4	6.1	33.1	17.0	10.7	2.1	5.9	12.0	22.4

注) 死亡率は、10万人に対するものである。

資料：厚生労働省「人口動態調査」

182 学校保健

(1) 年齢、男女別身長・体重・座高の平均値

年度 区分	幼稚園		小学校											
	5歳		6歳		7歳		8歳		9歳		10歳		11歳	
	男	女	男	女	男	女	男	女	男	女	男	女	男	女
身長 (cm)														
平成22年度	110.4	109.7	116.3	115.3	122.2	121.0	127.5	126.9	133.3	133.2	138.2	139.5	144.4	146.3
23	110.3	109.3	116.5	115.4	121.9	121.8	127.8	127.0	133.1	133.0	138.1	139.9	143.9	146.5
24	109.9	109.0	115.7	115.7	122.3	121.7	127.9	127.6	133.6	132.9	138.4	139.7	144.0	146.3
25	110.0	108.9	116.3	115.4	121.9	121.2	128.1	127.1	133.1	133.1	138.7	139.6	144.5	145.9
26	109.7	108.7	116.2	115.4	122.4	121.3	127.6	127.1	132.8	133.2	137.9	139.8	144.9	145.8
体重 (kg)														
平成22年度	18.8	18.6	21.2	20.5	23.9	23.1	26.6	26.0	30.3	29.8	33.1	33.7	37.7	38.5
23	18.7	18.5	21.1	20.6	23.6	23.5	26.5	25.8	29.9	29.3	33.5	33.8	37.3	38.1
24	18.6	18.3	20.9	20.9	23.9	23.5	26.9	26.5	30.3	29.7	33.6	33.1	37.4	38.5
25	18.5	18.1	21.1	20.9	23.7	23.5	26.7	26.1	30.0	29.4	34.1	33.3	38.0	38.4
26	18.5	18.1	21.1	20.6	23.6	23.3	26.6	26.5	29.7	29.7	33.1	34.0	37.5	38.2
座高 (cm)														
平成22年度	61.8	61.5	64.8	64.3	67.5	67.2	70.0	69.7	72.7	72.8	74.7	75.7	77.6	79.2
23	61.6	61.1	64.8	64.3	67.2	67.3	70.0	69.7	72.5	72.5	74.5	75.8	77.2	79.2
24	61.6	61.2	64.6	64.6	67.6	67.3	70.1	70.3	72.7	72.6	74.7	75.7	77.2	79.0
25	61.7	61.1	64.6	64.4	67.2	67.1	70.3	69.9	72.4	72.6	74.7	75.6	77.5	79.0
26	61.4	61.2	64.6	64.3	67.4	67.2	69.9	69.7	72.3	72.6	74.2	75.8	77.5	78.8

年度 区分	中学校						高等学校					
	12歳		13歳		14歳		15歳		16歳		17歳	
	男	女	男	女	男	女	男	女	男	女	男	女
身長 (cm)												
平成22年度	152.3	151.6	159.6	154.3	164.9	155.8	167.9	156.4	169.1	157.2	169.6	157.5
23	152.1	151.5	159.3	154.8	164.7	156.0	167.0	156.2	169.2	156.9	169.8	156.9
24	151.9	152.0	158.8	154.3	164.6	156.1	167.2	156.3	169.4	156.7	169.7	156.8
25	151.6	151.7	158.9	154.4	164.2	156.3	167.3	156.7	168.8	156.8	169.8	157.7
26	152.1	151.6	159.5	154.5	164.8	155.9	167.3	156.3	168.7	157.3	170.3	157.1
体重 (kg)												
平成22年度	44.0	43.6	49.3	47.0	54.4	49.6	59.3	51.2	60.3	52.6	63.3	53.0
23	43.5	43.3	48.5	47.2	53.1	49.4	58.8	52.0	61.1	51.7	62.8	52.0
24	43.4	43.5	48.7	47.4	53.9	49.7	59.5	51.5	61.2	52.6	61.8	52.2
25	43.0	43.4	48.6	47.0	53.8	50.0	58.0	51.2	59.6	52.0	62.2	53.6
26	43.0	43.5	48.2	47.3	54.5	49.9	59.5	51.0	59.9	52.8	62.5	52.7
座高 (cm)												
平成22年度	81.2	82.1	84.9	83.4	88.0	84.5	90.4	85.4	90.9	85.7	91.8	85.6
23	80.9	81.6	84.7	83.6	87.7	84.5	90.0	85.3	91.3	85.5	91.9	85.5
24	80.8	82.1	84.6	83.9	88.0	84.7	90.3	85.5	91.5	85.7	91.5	85.5
25	80.8	82.0	84.7	83.7	87.7	85.0	89.8	85.5	91.2	85.6	91.8	86.0
26	81.3	82.0	85.2	83.6	88.1	84.5	90.0	85.1	91.3	85.8	92.1	85.7

注) 1 年齢は、4月1日現在の満年齢である。

資料：県統計分析課「学校保健統計調査」

2 中学校には中等教育学校前期課程、高等学校には中等教育学校後期課程を含む。

182 学校保健 (つづき)

(2) 幼児・児童・生徒の疾病・異常被患率

年 度 区 分	裸 眼 視 力								裸 眼 視 力				
	計	視力非矯正者の裸眼視力				視力矯正者の裸眼視力				計	1.0未満 0.7以上	0.7未満 0.3以上	0.3未満
		1.0以上	1.0未満 0.7以上	0.7未満 0.3以上	0.3未満	1.0以上	1.0未満 0.7以上	0.7未満 0.3以上	0.3未満				
幼稚園													
平成24年度	100.0	X	X	X	X	X	X	X	X	X	X	X	X
25	100.0	80.4	14.4	3.2	0.3	0.0	0.3	0.7	0.7	19.6	14.7	3.9	1.0
26	100.0	81.4	13.3	2.6	0.1	1.1	0.2	1.2	0.1	17.6	13.5	3.8	0.2
男	100.0	81.5	14.5	1.6	-	1.8	0.1	0.5	0.1	16.7	14.6	2.1	0.1
女	100.0	81.2	12.1	3.6	0.3	0.4	0.4	2.0	0.1	18.5	12.5	5.6	0.4
小学校													
平成24年度	100.0	73.0	9.3	7.8	2.5	0.5	1.1	2.7	3.0	26.4	10.5	10.5	5.4
25	100.0	71.5	9.5	7.6	2.7	0.7	0.9	2.5	4.5	27.7	10.5	10.1	7.2
26	100.0	70.9	9.4	7.6	2.6	0.9	1.0	2.5	5.2	28.3	10.4	10.1	7.8
男	100.0	73.1	8.6	7.4	2.4	0.8	0.7	2.0	5.0	26.1	9.3	9.4	7.4
女	100.0	68.5	10.3	7.8	2.9	1.0	1.3	3.0	5.4	30.6	11.5	10.8	8.2
中学校													
平成24年度	100.0	53.3	9.9	13.9	5.9	0.3	1.1	3.5	11.9	46.4	11.1	17.4	17.9
25	100.0	46.7	9.2	9.5	4.6	0.3	0.9	5.7	23.1	53.0	10.1	15.2	27.7
26	100.0	48.1	8.3	9.3	4.5	1.3	1.7	7.7	19.0	50.6	10.1	17.0	23.6
男	100.0	52.1	8.5	9.9	4.8	1.2	1.2	5.8	16.5	46.7	9.7	15.7	21.3
女	100.0	43.9	8.1	8.7	4.2	1.4	2.3	9.6	21.7	54.7	10.4	18.3	26.0
高等学校													
平成24年度	100.0	X	X	X	X	X	X	X	X	X	X	X	X
25	100.0	34.7	8.0	7.9	3.4	0.2	0.6	6.9	38.2	65.1	8.6	14.8	41.7
26	100.0	34.9	7.2	7.2	3.2	0.3	0.7	6.9	39.6	64.8	7.9	14.1	42.8
男	100.0	38.5	7.9	8.1	3.7	0.2	0.5	6.7	34.3	61.2	8.4	14.8	38.0
女	100.0	31.2	6.5	6.3	2.7	0.4	0.9	7.0	45.1	68.4	7.3	13.4	47.7

年 度 区 分	永久歯の1人当たり平均むし歯(う歯)等数					栄養 状態	せき 柱・ 胸郭	皮 膚 疾 患		結核	結核の精 密検査の 対象者	心臓の 疾病・ 異常	心電図 異常
	計	喪失 歯数	む し 歯 (う 歯)		処置 歯数			アト ピー性 皮膚炎	その他 の皮膚 疾患				
			計	未処置 歯数									
(本)	(本)	(本)	(本)	(本)	(本)	(本)	(本)						
幼稚園													
平成24年度	0.2	0.1	2.5	0.3	0.9	...
25	0.1	0.1	1.6	1.1	0.5	...
26	0.1	0.3	2.0	1.3	0.6	...
男	0.1	-	2.3	1.7	0.6	...
女	0.1	0.6	1.8	0.9	0.6	...
小学校													
平成24年度	1.6	0.3	3.5	0.3	0.0	0.1	0.7	2.1
25	2.4	0.5	3.1	0.4	-	...	0.8	2.5
26	1.3	0.7	3.3	0.5	-	0.1	0.8	2.0
男	1.5	0.8	3.7	0.6	-	0.1	0.7	2.2
女	1.2	0.6	2.9	0.4	-	0.1	0.8	1.8
中学校													
平成24年度	1.0	0.0	1.0	0.7	0.3	1.3	0.5	2.9	0.2	-	0.0	1.1	3.6
25	0.8	0.0	0.7	0.5	0.2	1.5	0.6	3.6	0.2	-	0.0	1.0	3.5
26	1.0	0.0	1.0	0.7	0.3	2.0	0.8	3.3	0.2	-	0.0	1.0	3.7
男	0.9	0.0	0.9	0.6	0.3	1.9	0.9	3.8	0.3	-	0.0	1.3	4.3
女	1.1	0.0	1.1	0.7	0.4	2.0	0.7	2.8	0.2	-	0.0	0.7	3.1
高等学校													
平成24年度	0.7	0.4	3.8	0.1	0.0	...	0.3	2.9
25	0.9	0.4	2.7	0.2	-	...	0.7	3.9
26	0.2	0.3	3.0	0.2	0.0	...	0.8	2.6
男	0.3	0.3	3.0	0.2	0.1	...	0.9	3.0
女	0.1	0.3	3.1	0.2	0.0	...	0.6	2.1

注) 1 表に使用している記号は、「-」…該当者がいない場合、「…」…調査対象とならなかった場合、計数を入手していない等の場合

2 「X」は、疾病・異常被患率等の標準偏差が5%以上、受検者数が100人(幼稚園は50人)未満、又は回答校が1校以下のために数値を秘匿する。

3 中学校には中等教育学校前期課程、高等学校には中等教育学校後期課程を含む。

(単位 %)

眼の疾病・異常	難聴	耳 鼻 咽 頭			歯			口 腔					年 度 分 年 区
		耳疾患	鼻・副鼻腔疾患	口腔咽喉頭疾患・異常	むし 歯 (う 歯)		歯列・咬合	顎関節	歯垢の状態	歯肉の状態	その他の疾病・異常		
					計	処置完了者						未処置歯のある者	
3.9	…	8.4	12.0	1.8	37.4	13.2	24.3	3.5	-	0.4	0.2	1.8	幼稚園
3.0	…	6.8	12.6	2.5	33.7	10.5	23.2	2.1	-	0.3	0.0	2.2	24年度
4.2	…	7.7	9.9	1.2	40.9	12.2	28.7	3.3	-	1.7	0.5	2.5	25
4.3	…	6.7	12.0	1.8	40.6	11.8	28.7	1.9	-	1.8	0.4	2.1	26
4.2	…	8.6	7.7	0.6	41.2	12.6	28.6	4.7	-	1.7	0.6	2.9	男
													女
7.8	0.6	5.9	20.2	1.7	52.4	26.0	26.4	3.2	0.1	3.5	2.8	6.6	小学校
6.7	0.8	6.5	17.6	2.3	52.5	25.9	26.6	4.2	0.1	4.2	2.4	6.3	24年度
7.5	0.8	6.1	16.5	2.2	49.0	24.6	24.5	2.9	0.0	2.5	2.4	6.7	25
8.1	0.6	6.0	21.9	2.0	50.7	25.2	25.5	2.8	0.0	3.0	3.2	6.7	26
6.9	0.9	6.3	10.7	2.4	47.3	23.8	23.4	3.0	0.0	1.9	1.6	6.7	男
													女
5.6	0.3	3.8	19.9	0.5	41.4	23.8	17.6	3.1	0.1	4.7	5.4	2.7	中学校
6.0	0.3	4.9	13.7	1.1	35.2	20.0	15.1	3.8	0.5	5.2	5.2	2.7	24年度
5.0	0.3	5.6	18.1	1.4	42.7	24.4	18.3	3.2	0.2	5.0	5.9	3.8	25
5.5	0.3	6.3	21.6	1.4	41.8	23.6	18.2	3.0	0.1	6.1	7.3	4.0	26
4.4	0.2	4.9	14.4	1.5	43.6	25.2	18.4	3.5	0.2	3.8	4.5	3.5	男
													女
11.0	0.2	3.3	11.3	0.1	50.6	28.1	22.6	3.3	0.6	4.1	4.8	0.4	高等学校
7.0	0.3	2.0	6.5	0.5	50.4	31.4	19.0	2.7	0.3	4.9	6.6	0.6	24年度
6.9	0.2	1.5	X	0.3	47.5	28.2	19.3	2.0	0.2	3.9	3.4	0.8	25
8.7	0.2	2.0	X	0.2	45.0	25.9	19.1	1.9	0.1	4.7	4.1	0.8	26
5.1	0.1	0.9	8.7	0.3	50.1	30.7	19.4	2.2	0.2	3.1	2.6	0.9	男
													女

蛋白検出の者	尿糖検出の者	寄生虫卵保有者	そ の 他 の 疾 病 ・ 異 常				年 度 分 年 区
			ぜん息	腎臓疾患	言語障害	その他の疾病・異常	
0.6	…	-	2.3	0.1	0.4	1.3	幼稚園
0.3	…	-	2.7	-	1.0	0.5	24年度
0.7	…	-	1.9	0.1	0.9	2.4	25
0.5	…	-	2.7	0.1	1.2	2.2	26
0.8	…	-	1.1	0.1	0.5	2.5	男
							女
0.8	0.1	0.0	4.6	0.2	0.3	2.5	小学校
0.7	-	0.1	3.2	0.2	0.4	3.4	24年度
1.6	0.1	0.0	4.0	0.2	0.5	4.4	25
1.1	0.1	0.0	5.3	0.2	0.7	5.0	26
2.0	0.0	0.0	2.6	0.1	0.3	3.7	男
							女
3.3	0.1	…	2.8	0.2	0.1	2.2	中学校
2.7	0.1	…	3.5	0.2	0.1	3.1	24年度
4.8	0.3	…	3.1	0.2	0.1	3.1	25
4.9	0.2	…	3.8	0.2	0.1	3.6	26
4.7	0.4	…	2.4	0.3	0.0	2.6	男
							女
2.4	0.3	…	2.6	0.2	0.0	2.7	高等学校
3.0	0.3	…	2.8	0.3	0.0	4.1	24年度
2.8	0.3	…	2.3	0.2	0.0	2.8	25
3.0	0.3	…	2.5	0.2	0.0	1.9	26
2.7	0.3	…	2.2	0.2	0.0	3.7	男
							女

資料：県統計分析課「学校保健統計調査」

183 市町村別医療施設等

年次 市町村	医療施設等 (10.1 現在(薬局は除く))						医療関係年 (各)			
	病院	病床	一般 診療所	病床	歯科 診療所	薬局 (各年度末)	医師	歯科医師	薬剤師	保健師
平成22年(年度)	174	29 971	1 626	2 838	1 006	772	5 259	1 635	2 893	908
23	174	29 776	1 622	2 778	1 002	782
24	171	29 574	1 631	2 762	1 003	791	5 365	1 691	2 994	946
25	170	29 378	1 638	2 664	1 006	807
26	167	29 088	1 653	2 513	990	825	5 538	1 670	3 198	936
市計	155	27 550	1 566	2 394	941	796	5 372	1 609	3 078	850
郡計	12	1 538	87	119	49	29	166	61	120	86
岡山市	54	11 067	690	1 053	429	341	2 744	895	1 442	310
北區	26	7 004	390	552	228	177	2 080	605	820	201
中區	11	1 763	117	124	74	64	282	106	252	46
東區	8	651	70	91	42	38	123	60	127	19
南區	9	1 649	113	286	85	62	259	124	243	44
倉敷市	36	7 420	350	463	227	172	1 652	332	779	164
津山市	11	1 807	99	262	50	67	289	67	196	56
玉野市	10	1 081	53	32	36	35	107	41	89	28
笠岡市	5	982	44	55	22	21	80	36	81	33
井原市	4	332	29	49	24	20	44	30	61	18
総社市	3	222	47	156	28	24	65	40	61	31
高梁市	5	700	35	40	14	13	60	24	51	30
新見市	4	323	31	23	9	10	28	13	41	34
備前市	5	346	30	25	19	7	48	22	36	23
瀬戸内市	4	1 669	31	19	15	12	61	27	49	21
赤磐市	1	212	38	21	23	18	51	25	57	19
真庭市	7	847	43	82	21	27	73	25	64	40
美作市	3	295	27	76	11	17	35	16	34	29
浅口市	3	247	19	38	13	12	35	16	37	14
和气郡										
和气町	2	214	12	34	5	6	32	7	23	20
都窪郡										
早島町	1	398	8	19	7	3	39	9	18	6
浅口郡										
里庄町	1	70	5	24	5	3	7	7	13	5
小田郡										
矢掛町	2	165	8	19	7	6	18	5	20	5
真庭郡										
新庄村	-	-	1	-	1	-	1	1	-	2
苫田郡										
鏡野町	2	198	11	-	7	2	19	5	11	11
勝田郡										
勝央町	1	179	5	-	4	3	11	8	15	5
奈義町	-	-	4	3	2	2	6	2	5	5
英田郡										
西粟倉村	-	-	1	6	-	-	-	-	-	3
久米郡										
久米南町	-	-	6	-	2	2	4	2	3	4
美咲町	1	48	12	14	5	-	10	9	1	13
加賀郡										
吉備中央町	2	266	14	-	4	2	19	6	11	7
その他	-	-	-	-	-	-

注) 医療関係従事者については、2年に1回の調査になっている。

従事者 末)			生活衛生関係施設 (各年度末)							年次 市町村	
助産師	看護師	准看護師	公衆浴場	理容所	美容所	クリーニング所	旅館業施設 (ホテル・旅館等)	墓地	火葬場		
人	人	人	所	所	所	所	施設	所	所		
437	19 029	5 791	391	2 132	3 767	2 057	1 046	109 752	29		22年(年度)
...	372	2 096	3 795	1 868	1 022	109 880	29		23
468	19 989	5 472	366	2 072	3 850	1 793	1 009	110 155	29		24
...	354	2 059	3 910	1 769	992	106 789	29		25
453	20 926	5 119	342	2 053	3 986	1 640	955	106 996	28		26
452	19 930	4 749	300	1 913	3 768	1 566	862	81 646	21		市 計
1	996	370	42	140	215	74	93	25 350	7		郡 計
231	9 145	1 514	113	687	1 574	796	209	8 196	2		岡 山 市
169	6 119	693		北 区
18	1 253	299		中 区
10	463	215		東 区
34	1 310	307		南 区
142	5 762	1 115	56	460	915	276	163	866	4		倉 敷 市
34	1 417	380	14	124	256	88	54	11 668	2		津 山 市
4	457	251	7	75	133	42	23	516	1		玉 野 市
8	383	197	6	59	103	41	37	2 787	1		笠 岡 市
2	239	153	4	51	89	31	15	7 632	-		井 原 市
11	298	147	10	63	112	43	6	3 622	1		総 社 市
-	307	191	2	48	66	29	26	11 277	1		高 梁 市
4	253	101	10	59	75	28	35	8 336	1		新 見 市
-	211	126	3	57	70	48	42	1 489	2		備 前 市
1	344	172	3	36	59	22	48	1 332	1		瀬 戸 内 市
4	234	86	5	42	69	40	6	3 365	-		赤 磐 市
10	530	131	36	72	111	41	113	10 805	2		真 庭 市
1	183	96	26	49	73	21	66	8 764	3		美 作 市
-	167	89	5	31	63	20	19	991	-		浅 口 市
1	106	75	4	18	31	9	10	2 788	1		和 気 町
-	275	21	1	12	18	11	2	115	1		早 島 町
-	54	42	1	7	15	5	5	210	-		里 庄 町
-	108	43	2	20	31	9	2	2 688	-		矢 掛 町
-	3	1	-	1	3	1	5	151	1		新 庄 村
-	134	42	21	15	20	7	26	4 214	-		鏡 野 町
-	112	32	-	7	22	7	4	1 530	1		勝 央 町
-	13	12	1	5	10	10	6	1 276	-		奈 義 町
-	8	1	3	1	1	-	7	473	-		西 栗 倉 村
-	14	18	1	6	10	2	6	2 664	-		久 米 南 町
-	42	35	2	21	27	6	9	6 180	2		美 咲 町
-	127	48	6	27	27	7	11	3 061	1		吉 備 中 央 町
...	-	-	3	-	-	-	-		そ の 他

資料：県医療推進課「衛生統計年報」、「看護職員業務従事者届」、県医薬安全課、県生活衛生課、
 県環境企画課、厚生労働省「衛生行政報告例」、「医療施設調査」、「医師、歯科医師、薬剤師調査」

21 公 害

184 市町村別苦情受理件数等

年 度 市 町 村	ばい煙発生施設数		粉じん発生施設数		特定事業場		苦 情 受 理 件 数					
	一 般	特 定	一 般	特 定	総 数	基準にか かるもの	総 数	大 汚 染	水 質 汚 濁	騒音及 び振動	悪 臭	その他
平成22年度	4 032	2 484	-	-	5 595	2 490	800	175	139	158	143	185
23	4 036	2 482	-	-	5 627	2 317	927	213	148	220	152	194
24	4 019	2 493	-	-	5 562	2 281	850	222	133	214	120	161
25	3 904	2 597	-	-	5 327	2 255	889	196	140	234	98	221
26	3 886	2 632	-	-	5 150	2 192	915	184	153	228	107	243
市 計	3 575	2 517	-	-	4 620	2 024	847	183	153	226	96	189
郡 計	311	115	-	-	521	168	68	1	-	2	11	54
岡 山 市	1 018	220	-	-	1 181	633	319	39	54	140	48	38
北 区
中 区
東 区
南 区
倉 敷 市	1 282	1 719	-	-	952	497	221	64	73	46	20	18
津 山 市	125	23	-	-	421	175	68	-	5	8	5	50
玉 野 市	143	71	-	-	107	37	27	10	3	5	4	5
笠 岡 市	124	34	-	-	215	52	30	19	4	2	3	2
井 原 市	93	26	-	-	182	69	39	7	3	13	3	13
総 社 市	112	81	-	-	148	72	5	-	1	3	1	-
高 梁 市	78	32	-	-	165	54	33	11	4	-	2	16
新 見 市	52	17	-	-	151	50	3	-	-	-	-	3
備 前 市	181	66	-	-	153	66	19	10	-	3	6	-
瀬 戸 内 市	99	9	-	-	182	74	61	14	-	1	2	44
赤 磐 市	46	81	-	-	143	65	12	6	3	2	1	-
真 庭 市	122	107	-	-	342	100	9	3	2	3	1	-
美 作 市	56	28	-	-	184	46	-	-	-	-	-	-
浅 口 市	44	3	-	-	103	34	1	-	1	-	-	-

注)1 ばい煙発生施設及び粉じん発生施設については、大気汚染防止法に定める施設である。

2 特定事業場とは、水質汚濁防止法に定める特定施設（みなし指定地域特定施設を含む。）を設置する事業場であり、基準にかかるものは、特定事業場で排水量50立方メートル/日以上のもので、排水量50立方メートル/日未満で県の上乗せ排水基準で規制しているものである。

なお、シアン等有害物質については、水量に関係なく適用されるが、ここでは、排水すると考えられる特殊な業種の事業場の数を含むものである。

市 町 村	ばい煙 発 生 施 設 数	粉じん発生 施 設 数		特定事業場		苦 情 受 理 件 数						
		一 般	特 定	総 数	基 準 に か か る も の	総 数	大 汚 気 染	水 汚 質 濁	騒 音 及 び 振 動	悪 臭	そ の 他	
和 気 郡												
和 気 町	33	2	-	69	31	3	-	-	1	-	2	
都 窪 郡												
早 島 町	18	-	-	16	5	-	-	-	-	-	-	
浅 口 郡												
里 庄 町	59	-	-	47	18	12	1	-	1	10	-	
小 田 郡												
矢 掛 町	34	-	-	54	18	-	-	-	-	-	-	
真 庭 郡												
新 庄 村	-	-	-	7	-	-	-	-	-	-	-	
苦 田 郡												
鏡 野 町	26	2	-	98	24	-	-	-	-	-	-	
勝 田 郡												
勝 央 町	64	39	-	44	11	-	-	-	-	-	-	
奈 義 町	18	-	-	27	5	10	-	-	-	-	10	
英 田 郡												
西 栗 倉 村	-	-	-	12	2	-	-	-	-	-	-	
久 米 郡												
久 米 南 町	8	57	-	22	6	40	-	-	-	-	40	
美 咲 町	26	-	-	63	25	3	-	-	-	1	2	
加 賀 郡												
吉 備 中 央 町	25	15	-	62	23	-	-	-	-	-	-	

資料：県環境管理課、県環境企画課

22 警察及び司法

185 刑法犯認知検挙状況

年 月	区 分	総 数	凶 悪 犯				粗 暴 犯			
			殺 人	強 盗	放 火	その他	凶器準 備集合	暴 行	傷 害	脅 迫
平成22年	認知	24 097	22	31	15	17	-	368	405	57
	検挙	7 372	20	28	13	15	-	261	318	37
23	認知	23 872	14	22	21	21	-	415	406	67
	検挙	7 120	16	19	22	24	-	296	335	59
24	認知	22 005	24	23	21	19	-	527	496	89
	検挙	7 342	24	24	21	16	-	427	425	74
25	認知	19 824	9	13	22	23	-	597	479	113
	検挙	6 915	10	11	22	25	-	478	416	95
26	認知	17 209	14	19	13	23	-	526	423	97
	検挙	5 895	14	17	13	20	-	430	402	91
26年1月	認知	1 496	2	1	2	4	-	57	39	6
	検挙	419	2	1	2	4	-	43	33	9
2	認知	1 157	2	2	1	1	-	40	33	7
	検挙	519	2	2	1	1	-	55	44	8
3	認知	1 581	4	2	3	4	-	54	24	4
	検挙	496	4	2	3	3	-	35	39	5
4	認知	1 440	-	1	-	2	-	55	47	9
	検挙	338	-	1	-	1	-	30	19	5
5	認知	1 589	1	3	2	3	-	43	38	12
	検挙	598	1	3	2	2	-	39	32	8
6	認知	1 472	1	1	2	1	-	39	36	12
	検挙	720	1	1	2	1	-	41	44	13
7	認知	1 429	-	2	1	1	-	44	32	8
	検挙	350	-	2	1	1	-	32	25	8
8	認知	1 342	1	2	-	1	-	42	29	8
	検挙	360	1	2	-	1	-	30	21	6
9	認知	1 520	2	-	-	1	-	42	37	10
	検挙	346	2	-	-	-	-	29	43	7
10	認知	1 541	-	2	-	3	-	37	32	5
	検挙	579	-	2	-	3	-	25	30	5
11	認知	1 510	-	3	-	1	-	42	42	7
	検挙	874	-	1	-	2	-	54	43	12
12	認知	1 132	1	-	2	1	-	31	34	9
	検挙	296	1	-	2	1	-	17	29	5

注) 1 認知件数とは、警察において認知した犯罪と思料される事件数をいう。
 2 検挙件数とは、警察が検挙した事件（解決事件を含む。）の数をいう。
 3 総数には、交通関係を含まない。

186 犯罪少年検挙の状況

罪 種	総 数					14 歳 ~ 15 歳				
	平成22年	23	24	25	26	平成22年	23	24	25	26
総 数	1 425	1 527	1 504	1 412	1 212	694	791	775	738	620
殺 人	1	-	1	-	3	-	-	-	-	1
強 盗	7	9	11	5	6	1	-	6	2	4
放 火	1	1	1	1	2	-	1	-	1	1
凶悪犯その他	4	1	-	1	1	-	-	-	-	1
暴 行	53	28	63	60	58	39	18	44	33	41
傷 害	141	96	122	111	116	80	62	72	63	64
脅 迫	5	3	7	6	9	4	1	5	1	4
恐 喝	32	30	28	33	11	11	12	18	9	3
窃 盗	829	999	927	841	719	435	524	485	467	373
詐 欺	7	13	11	11	11	-	5	3	2	5
横 領	-	2	1	-	-	-	-	-	-	-
賭 博	-	-	-	3	-	-	-	-	-	-
わいせつ	8	7	14	8	6	4	2	4	2	2
その他刑法犯	337	338	318	332	270	120	166	138	158	121

注) 1 犯罪少年とは、犯行時及び処理時年齢がともに14歳以上20歳未満の者をいう。

(単位 件)

恐 喝	窃 盗	知 能 犯					風 俗 犯		その他 刑法犯	年 月
		詐 欺	横 領	偽 造	汚 職	背 任	賭 博	わいせつ		
126	18 577	486	26	45	-	-	2	113	3 807	22
79	5 033	328	20	41	-	1	1	100	1 077	
102	18 409	465	39	38	1	-	7	121	3 724	23
89	4 660	368	28	22	1	-	7	88	1 086	
131	16 487	452	33	41	-	6	-	152	3 504	24
99	4 532	304	32	30	-	4	-	141	1 189	
79	14 750	506	28	27	-	1	5	144	3 028	25
68	4 275	295	20	22	-	1	5	129	1 043	
65	12 657	627	16	32	1	1	26	107	2 562	26
58	3 470	287	21	21	1	1	26	92	931	
5	1 087	38	1	1	-	-	-	12	241	1月
4	240	18	-	1	-	-	-	4	58	
8	842	34	2	3	-	-	-	5	177	2
4	286	17	5	2	-	-	-	6	86	
4	1 160	74	2	2	-	-	-	6	238	3
8	266	26	3	1	-	1	-	10	90	
7	1 045	44	1	2	-	1	-	9	217	4
6	203	18	5	-	-	-	-	4	46	
5	1 140	55	1	5	1	-	-	10	270	5
8	341	29	-	2	1	-	-	9	121	
3	1 093	63	1	1	-	-	-	10	209	6
2	489	34	1	1	-	-	-	10	80	
4	1 078	52	1	1	-	-	-	11	194	7
6	179	24	-	2	-	-	-	9	61	
3	1 014	36	1	3	-	-	1	10	191	8
2	202	18	2	4	-	-	-	8	63	
7	1 136	47	2	3	-	-	-	6	227	9
2	177	21	1	1	-	-	-	6	57	
5	1 154	74	1	8	-	-	25	9	186	10
5	355	32	2	5	-	-	26	10	79	
11	1 088	57	1	1	-	-	-	11	246	11
9	566	37	1	1	-	-	-	10	138	
3	820	53	2	2	-	-	-	8	166	12
2	166	13	1	1	-	-	-	6	52	

資料：県警察本部刑事企画課

(単位 人)

16 歳 ~ 17 歳					18 歳 ~ 19 歳					罪 種
平成22年	23	24	25	26	平成22年	23	24	25	26	
518	511	548	454	396	213	225	181	220	196	総 数
1	-	-	-	1	-	-	1	-	1	殺 人
3	2	2	1	2	3	7	3	2	-	強 盗
-	-	1	-	-	1	-	-	-	1	放 火
4	1	-	1	-	-	-	-	-	-	凶 悪 犯 其 他
6	5	10	12	11	8	5	9	15	6	暴 行
43	23	33	40	29	18	11	17	8	23	傷 害
1	1	2	2	2	-	1	-	3	3	脅 迫
14	9	4	10	4	7	9	6	14	4	恐 喝
297	343	345	264	256	97	132	97	110	90	窃 盗
3	3	5	8	4	4	5	3	1	2	詐 欺
-	2	1	-	-	-	-	-	-	-	横 領
-	-	-	1	-	-	-	-	2	-	賭 博
4	2	6	3	2	-	3	4	3	2	わいせつ
142	120	139	112	85	75	52	41	62	64	その他刑法犯

資料：県警察本部刑事企画課

187 財物被害件数及び回復件数

(単位 件)

年次 罪種	総金額	通貨		自動車	オート バイ	自転車	カド 一類	有証 価券	貯金 通帳 証書	時計 貴金属 等	家庭用 電製品 等	その他 の物品	
		件数	金額										
	千円	千円											
認被害 件 数額	平成22年	1 752 527	3 869	801 272	194	1 298	7 299	1 845	173	295	215	829	10 429
	23	6 437 963	3 698	5 164 153	211	1 628	6 763	1 857	162	260	254	671	10 641
	24	2 256 087	3 560	1 302 791	158	1 428	5 896	1 391	143	249	212	594	9 769
	25	2 795 451	3 070	2 044 246	166	1 160	5 359	1 180	97	202	187	536	8 468
	26	2 035 964	2 823	1 417 839	120	861	4 712	1 162	75	184	158	423	7 527
	強盗	10 260	5	6 122	1	-	-	1	-	-	-	2	16
	恐喝	73 661	31	73 538	-	-	-	2	-	-	-	1	10
	窃盗	789 521	2 330	245 330	112	852	4 440	1 077	73	131	154	409	7 353
	詐欺	1 147 216	411	1 081 608	5	1	-	57	-	52	4	6	100
	横領 占脱	11 604 3 702	13 33	10 113 1 128	2 -	- 8	- 272	- 25	- 2	- 1	- -	- 5	1 47
検回 件 数額	平成22年	109 058	309	32 488	73	117	880	693	90	136	123	272	3 985
	23	107 048	190	16 245	95	188	763	496	89	96	115	224	4 036
	24	102 729	169	15 183	69	185	654	341	59	79	87	186	3 522
	25	86 592	166	23 092	107	176	605	299	48	81	68	196	3 308
	26	172 822	191	120 916	77	108	495	354	30	91	74	143	3 129
	強盗	10 207	2	6 035	1	-	-	1	-	-	-	2	13
	恐喝	2 480	3	2 004	-	-	-	1	-	-	-	1	2
	窃盗	55 654	142	20 089	69	99	228	282	29	40	71	129	2 991
	詐欺	101 020	27	91 466	3	1	-	47	-	50	3	5	74
	横領 占脱	1 471 1 990	2 15	1 041 281	4 -	- 8	- 267	- 23	- 1	- 1	- -	1 5	2 47

注)1 この表における数値は、強盗・恐喝・窃盗・詐欺・横領・占脱の数値とする。

資料：県警察本部刑事企画課

2 被害回復額、検挙件数は、発生地計上方式による。

3 占脱とは、占有離脱物横領のことである。

4 被害品の各項目の詳細な調査内容は、以下のとおりである。

- ・「自動車」…乗用自動車、貨物自動車、特殊自動車（建設用）、特殊自動車（その他）及びその他の自動車
- ・「オートバイ」…自動二輪（50cc超）及び原動機付自転車（50cc未満）
- ・「自転車」…自転車
- ・「カード類」…クレジットカード、キャッシュカード、消費者金融カード、プリペイドカード及びその他のカード
- ・「有価証券」…手形・小切手、印紙・切手、商品券、乗車券及びその他の有価証券
- ・「貯金通帳・証書」…預金通帳・預金証書
- ・「時計貴金属宝石等」…貴金属・宝石等及び時計類
- ・「家庭用電気製品等」…家電製品類、カメラ類、携帯用電話機、ゲーム機及びパソコン
- ・「その他の物品」…上記以外の物品

188 罪種、死傷別被害者数

(単位 人)

罪 種	平成22年		23		24		25		26	
	死 者	傷 者	死 者	傷 者	死 者	傷 者	死 者	傷 者	死 者	傷 者
総 数	23	479	25	480	13	585	11	544	15	481
殺人(含未遂)	9	15	5	5	3	17	1	6	5	6
嬰兒殺	-	-	1	-	-	-	-	-	1	-
自殺関与	1	-	-	-	-	-	1	-	-	-
強盗殺人	-	-	-	1	-	-	1	-	-	1
強盗傷人	-	15	-	9	-	16	-	4	-	12
強盗その他	-	-	-	-	-	-	-	-	-	-
凶悪犯その他	-	5	4	5	1	7	2	8	-	6
傷害(含傷害致死)	1	425	2	434	-	527	-	499	-	440
わいせつ	-	5	-	11	-	6	-	9	-	7
過失致死傷	-	-	-	4	-	4	-	8	3	3
業務上過失致死傷	1	3	5	8	7	4	6	9	6	6
その他刑法犯	11	11	8	3	2	4	-	1	-	-

注) 交通事故に伴う業務上過失致死傷罪は除いた。

資料：県警察本部刑事企画課

189 市町村別刑法犯認知件数

(単位 件)

市 町 村	平成23年	24	25	26	市 町 村	平成23年	24	25	26
県 計	23 872	22 005	19 824	17 209	和 気 郡				
市 計	23 036	21 282	19 031	16 592	和 気 町	104	92	120	108
郡 計	734	632	720	556	都 窪 郡				
県外・不明	102	91	73	61	早 島 町	143	131	116	84
岡 山 市	11 493	10 447	9 471	8 420	浅 口 郡				
北 区	6 491	5 827	5 388	4 818	里 庄 町	54	40	49	43
中 区	1 810	1 685	1 354	1 214	小 田 郡				
東 区	938	969	894	729	矢 掛 町	83	94	119	93
南 区	2 254	1 966	1 835	1 659	真 庭 郡				
倉 敷 市	6 457	6 092	5 247	4 452	新 庄 村	6	2	2	2
津 山 市	1 244	1 256	1 082	958	苦 田 郡				
玉 野 市	550	538	472	412	鏡 野 町	106	77	97	62
笠 岡 市	395	312	277	345	勝 田 郡				
井 原 市	249	280	229	246	勝 奈 央 町	75	53	62	50
総 社 市	712	483	451	408	勝 奈 義 町	21	9	9	21
高 梁 市	165	217	151	134	英 田 郡				
新 見 市	153	124	109	97	西 栗 倉 村	6	4	4	2
備 前 市	320	264	313	230	久 米 郡				
瀬 戸 内 市	300	325	312	218	久 米 南 町	28	18	18	14
赤 磐 市	279	298	301	239	美 咲 町	61	45	73	47
真 庭 市	243	163	179	147	加 賀 郡				
美 作 市	187	181	156	137	吉 備 中 央 町	47	67	51	30
浅 口 市	289	302	281	149					

資料：県警察本部刑事企画課

190 登記件数等

(単位 件、個)

年次	登記総数		不動産登記						商業、法人等登記 件数
			総数		(内) 土地		(内) 建物		
	件数	個数	件数	個数	件数	個数	件数	個数	
平成22年	195 103	452 577	175 370	452 391	142 804	357 850	32 566	94 541	19 540
23	199 900	454 714	180 139	454 583	145 140	354 818	34 999	99 765	19 608
24	197 574	467 061	177 363	466 863	139 645	358 132	37 718	108 731	19 952
25	205 155	443 917	185 649	443 740	149 223	346 149	36 426	97 591	19 278
26	199 973	442 847	180 656	442 715	143 607	345 090	37 049	97 625	19 117

年次	その他の登記		登記簿の謄本、抄本、閲覧等の請求件数						
	件数	個数	総数	謄本	抄本	閲覧	証明	確定日付	
平成22年	193	186	3 683 616	1 685 947	34 835	663 061	1 296 164	3 609	
23	153	131	3 548 637	1 490 812	36 278	591 452	1 426 713	3 382	
24	259	198	4 090 954	1 442 649	32 724	1 057 649	1 555 020	2 912	
25	228	177	3 614 544	1 460 467	29 657	431 694	1 690 108	2 618	
26	200	132	3 944 799	1 478 573	29 313	600 693	1 833 672	2 548	

資料：岡山地方法務局

191 訴訟別民事・行政事件新受件数

件名	平成22年	23	24	25	26
総数	13 461	11 873	8 794	7 638	7 459
民事通常訴訟	13 098	11 524	8 448	7 362	7 219
金銭を目的とする訴え	12 510	10 997	7 891	6 892	6 722
売買代金（売掛代金を含む）	178	148	186	170	145
貸金	1 679	1 356	1 137	925	939
立替金・求償金等（信販関係事件のみ）	2 040	1 744	1 625	1 885	2 119
交通事故による損害賠償（慰謝料を含む）	639	686	870	889	1 012
建築瑕疵による損害賠償	1	4	4	3	4
医療行為による損害賠償	17	18	28	14	18
公害による損害賠償	-	-	1	-	1
その他の損害賠償（慰謝料を含む）	381	377	401	355	363
手形・小切手金（異議を除く）	3	3	3	4	-
手形・小切手異議	3	1	2	1	-
金銭債権債務存否確認	51	39	26	50	39
建築請負代金等	33	23	34	30	24
労働に関する訴え	36	33	53	39	33
知的財産権に関する訴え	4	2	5	1	2
その他	7 445	6 563	3 516	2 526	2 023
労働に関する訴え（金銭を目的とする訴えを除く）	8	9	13	14	4
知的財産権に関する訴え（金銭を目的とする訴えを除く）	1	2	2	1	1
建物を目的とする訴え	311	228	215	219	233
土地を目的とする訴え	154	166	181	156	144
請求異議の訴え	8	2	9	7	6
第三者異議の訴え	1	2	1	-	1
その他の訴え	105	118	136	73	108
手形小切手訴訟	6	7	11	3	2
少額訴訟	331	311	309	246	208
行政訴訟	26	31	26	27	30

注) 次のものを除き、各件数は岡山地方裁判所、同管内支部及び同管内簡易裁判所の件数を合算したものである。

資料：岡山地方裁判所

- 1 第三者異議の訴え件数は、岡山地方裁判所及び同管内支部の件数である。
- 2 少額訴訟件数は、岡山地方裁判所管内簡易裁判所の件数である。
- 3 行政訴訟件数は、岡山地方裁判所本庁の件数である。

192 訴訟別人事事件新受件数

件名	(単位 件)				
	平成22年	23	24	25	26
人事通常訴訟	196	185	158	171	180
人事を目的とする訴え	189	176	156	167	176
離婚	170	166	139	153	164
認知	2	-	1	2	3
親子関係確認	3	-	5	2	3
その他	14	10	11	10	6
金銭を目的とする訴え	4	7	2	2	1
請求異議の訴え	3	2	-	2	3
第三者異議の訴え	-	-	-	-	-
その他の訴え	-	-	-	-	-

注)1 人事訴訟は、平成16年4月1日から家庭裁判所の管轄となっている(人事訴訟法4条)。

資料：岡山家庭裁判所

2 数値については、概数である。

193 家事審判事件数(事件別)

件名	(単位 件)									
	平成22年		23		24		25		26	
	新受	既済	新受	既済	新受	既済	新受	既済	新受	既済
総数	11 107	11 127	11 109	11 225	11 993	11 898	13 759	13 492	14 075	14 079
甲類総数	10 808	10 847	10 735	10 840	11 597	11 512	13 416	13 147	13 728	13 744
後見開始の審判及びその取消し	569	576	613	606	575	587	582	560	585	578
保佐開始の審判・取消しなど	338	338	401	436	373	359	312	290	374	361
補助開始の審判・取消しなど	141	148	160	160	155	155	167	150	125	142
不在者の財産の管理に関する処分	119	135	128	120	129	131	138	118	152	173
失踪の宣告及びその取消し	41	37	31	37	33	33	45	42	19	33
子の氏の変更についての許可	2 897	2 910	2 821	2 819	2 890	2 896	2 797	2 793	2 739	2 721
養子をするについての許可	17	15	15	19	14	11	11	12	15	10
離縁をするについての許可(死後離縁)	59	56	29	34	34	32	30	28	36	39
特別代理人の選任(利益相反行為)	166	157	159	163	186	186	137	140	156	151
後見人等の選任	144	158	125	138	116	114	153	144	215	196
相続の承認又は放棄の期間の伸長	87	82	81	78	85	90	85	87	51	50
相続の放棄の申述の受理	2 468	2 424	2 155	2 174	2 396	2 370	2 687	2 682	2 554	2 566
相続財産管理人選任等(相続人不明)	259	284	310	306	249	254	291	280	275	289
遺言書の検認	235	235	197	198	225	224	241	240	234	226
遺言執行者の選任	27	27	33	33	36	37	36	33	36	40
遺留分の放棄についての許可	23	25	16	13	11	13	13	14	13	13
戸籍法による氏の変更についての許可	258	253	252	258	254	259	254	243	256	260
戸籍法による名の変更についての許可	114	115	129	121	110	112	111	111	130	128
就籍についての許可	-	-	2	1	1	2	-	-	1	1
戸籍の訂正についての許可	10	10	10	9	4	6	6	6	5	5
その他	2 836	2 862	3 068	3 117	3 721	3 641	5 320	5 174	5 757	5 762
乙類総数	299	280	374	385	396	386	343	345	347	335
夫婦の同居・協力扶助	-	-	-	-	2	1	2	2	1	2
婚姻費用の分担	29	28	42	45	39	36	48	47	42	41
子の監護者の指定その他の処分	103	91	151	166	163	151	145	149	153	144
財産の分与に関する処分	8	4	8	6	11	9	5	11	10	7
親権者の指定又は変更	41	34	46	51	43	50	37	33	37	32
扶養に関する処分	27	29	25	24	17	18	2	-	1	2
推定相続人の廃除及びその取消し	-	-	3	1	5	7	-	-	-	-
遺産の分割に関する処分	37	42	49	38	48	53	44	39	52	51
その他	54	52	50	54	68	61	60	64	51	56

注) 甲類とは、専ら審判の対象となり、乙類とは、審判と調停の双方の対象となる事件である。

資料：岡山家庭裁判所

23 災 害 及 び 事 故

194 火災発生件数及び損害額

年 月	出 火 件 数						焼 損 棟 数					焼 損 面 積		
	総 数	建物	林野	車両	船舶	その他	総数	全焼	半焼	部分焼	ぼや	建 物		林野
												床面積	表面積	
平成22年	件	件	件	件	件	件	棟	棟	棟	棟	棟	m ²	m ²	a
平成22年	806	452	85	87	1	181	741	257	65	205	214	31 562	2 705	1 520
23	763	405	102	87	2	167	625	179	65	199	182	24 234	1 595	8 731
24	680	402	43	82	1	152	624	187	49	199	189	30 071	1 359	1 854
25	755	373	85	77	3	217	580	180	33	193	174	21 533	2 520	3 533
26	686	377	52	87	-	170	592	195	36	178	183	25 636	1 117	549
26年1月	69	50	3	7	-	9	79	24	4	33	18	3 999	137	27
2	68	34	5	10	-	19	63	29	5	18	11	3 581	64	53
3	64	33	4	7	-	20	43	6	2	19	16	792	115	27
4	96	33	29	9	-	25	46	16	4	13	13	1 344	220	394
5	81	39	5	7	-	30	60	20	1	17	22	1 620	80	24
6	48	23	2	4	-	19	39	13	1	8	17	1 236	17	1
7	37	24	2	4	-	7	39	13	5	13	8	2 555	130	16
8	39	23	-	9	-	7	35	13	4	7	11	1 784	68	-
9	46	26	1	2	-	17	46	25	1	10	10	2 112	29	2
10	43	27	1	9	-	6	43	12	3	8	20	3 228	92	2
11	38	23	-	9	-	6	30	5	4	7	14	728	14	-
12	57	42	-	10	-	5	69	19	2	25	23	2 657	151	3

年 月	り 災 世 帯				り 災 人員	死 者	負 傷 者	損 害 額							
	総数	全損	半損	小損				総 数	建 物 火 災		林野 火災	車両 火災	船舶 火災	その他 火災	爆 発
									建 物	収 容 物					
平成22年	世帯	世帯	世帯	世帯	人	人	人	千円	千円	千円	千円	千円	千円	千円	千円
平成22年	427	138	38	251	1 085	39	134	2 835 519	1 338 424	1 395 114	2 096	91 171	69	5 761	2 884
23	358	104	33	221	860	48	140	1 584 951	863 761	567 010	13 648	71 375	10 081	53 184	5 892
24	343	100	19	224	821	27	100	2 005 951	1 238 924	686 209	485	49 560	144	24 283	6 346
25	350	107	21	222	829	36	114	1 153 645	704 065	336 466	2 646	83 664	4 405	22 293	106
26	306	93	12	201	752	29	98	1 428 514	852 780	392 942	678	148 821	-	27 126	6 167
26年1月	46	21	-	25	95	5	14	218 228	152 194	53 500	-	4 343	-	8 191	-
2	36	14	1	21	73	2	6	253 301	113 945	33 574	-	105 648	-	134	-
3	25	3	4	18	68	5	5	71 176	41 716	21 395	-	8 015	-	50	-
4	24	7	2	15	53	5	7	74 176	44 371	12 945	473	3 655	-	12 732	-
5	29	8	1	20	75	1	13	100 953	68 889	27 256	-	3 667	-	1 141	-
6	22	6	1	15	65	-	8	40 005	31 874	6 184	-	1 752	-	195	-
7	18	6	-	12	37	2	3	186 939	140 932	43 024	-	2 083	-	900	-
8	14	3	1	10	48	-	4	104 021	22 837	79 920	-	945	-	319	-
9	15	4	1	10	31	1	10	86 801	64 576	20 021	-	1 836	-	368	-
10	22	6	-	16	65	3	12	103 959	68 855	30 178	-	4 812	-	114	-
11	16	4	-	12	35	2	4	31 317	16 243	5 896	205	7 667	-	1 306	-
12	39	11	1	27	107	3	12	157 638	86 348	59 049	-	4 398	-	1 676	6 167

資料：県消防保安課

195 出火原因、月別出火件数

(単位 件)

年次	総数	出火原因											
		たばこ	たき火	火遊び	こんろ	放火・ 放火の 疑い	風呂 かまど	ストーブ	マッチ・ ライター	煙突・ 煙道	電灯・ 電話等 の配線	その他	不明・ 調査中
平成22年	806	70	105	33	59	104	7	30	23	3	11	264	97
23	763	72	91	24	59	95	2	28	18	1	17	256	100
24	680	54	74	20	45	90	6	28	7	6	20	248	82
25	755	45	111	36	36	103	11	25	18	5	13	276	76
26	686	65	87	16	43	100	5	29	9	5	20	243	64
火災種類別													
建物	377	41	14	4	42	51	5	29	3	5	16	120	47
林野	52	5	22	2	-	8	-	-	3	-	-	11	1
車両	87	5	2	1	-	11	-	-	2	-	1	56	9
船舶	-	-	-	-	-	-	-	-	-	-	-	-	-
その他	170	14	49	9	1	30	-	-	1	-	3	56	7
月別													
26年1月	69	4	5	-	8	12	-	10	-	-	3	19	8
2	68	9	9	1	3	6	-	5	2	-	1	27	5
3	64	8	9	2	4	12	-	1	-	1	1	21	5
4	96	10	21	4	2	15	1	2	3	1	1	32	4
5	81	11	18	2	6	13	1	-	-	-	-	23	7
6	48	1	7	1	1	7	1	-	1	-	2	22	5
7	37	1	4	-	-	3	-	-	-	2	2	16	9
8	39	5	1	-	5	7	-	-	-	-	2	16	3
9	46	4	6	1	4	8	-	-	-	-	2	14	7
10	43	3	4	2	1	8	-	-	1	-	2	17	5
11	38	3	1	2	1	4	1	4	-	1	3	16	2
12	57	6	2	1	8	5	1	7	2	-	1	20	4

資料：県消防保安課

196 産業別労働災害死傷者数

(単位 人)

年 次 区 分	総 数	製 造 工 業										
		総 数	金属工業	機械器具 工 業	化学工業	窯業およ び土石業	繊維工業	木材および 木製品工業	食料品 工 業	印刷およ び製本業	電気ガス 水 道 業	
総 数												
平成 22 年	1 893	543	115	82	52	38	20	26	140	6	2	
23	1 966	578	126	99	56	28	21	37	148	8	-	
24	2 023	576	127	101	49	44	21	44	124	4	1	
25	1 968	544	100	83	47	43	23	40	141	6	1	
26	1 956	577	119	99	58	40	22	32	145	15	1	
死 亡 者												
平成 22 年	18	5	2	2	-	-	-	-	-	-	-	
23	17	4	3	1	-	-	-	-	-	-	-	
24	33	7	3	1	-	2	-	-	1	-	-	
25	35	6	3	2	-	-	-	-	-	-	-	
26	14	1	-	1	-	-	-	-	-	-	-	
傷 病 者												
平成 22 年	1 875	538	113	80	52	38	20	26	140	6	2	
23	1 949	574	123	98	56	28	21	37	148	8	-	
24	1 990	569	124	100	49	42	21	44	123	4	1	
25	1 933	538	97	81	47	43	23	40	141	6	1	
26	1 942	576	119	98	58	40	22	32	145	15	1	

年 次 区 分	つづき その他の 工 業	鉱 業	建設業	運 輸 交 通 業			貨 物 取 扱 業			林 業	その他 事 業
				総 数	道路貨物 運 送 業	左記以外	総 数	陸上貨物	港湾荷役		
総 数											
平成 22 年	62	4	279	241	215	26	22	14	8	63	741
23	55	7	278	290	262	28	12	8	4	79	722
24	61	6	285	311	271	40	9	6	3	62	774
25	60	10	296	312	270	42	13	12	1	48	745
26	46	9	310	298	257	41	9	6	3	33	720
死 亡 者											
平成 22 年	1	-	6	3	3	-	1	1	-	-	3
23	-	-	7	2	2	-	2	-	2	-	2
24	-	-	12	3	3	-	-	-	-	2	9
25	1	-	11	6	5	1	-	-	-	-	12
26	-	-	6	3	3	-	-	-	-	-	4
傷 病 者											
平成 22 年	61	4	273	238	212	26	21	13	8	63	738
23	55	7	271	288	260	28	10	8	2	79	720
24	61	6	273	308	268	40	9	6	3	60	765
25	59	10	285	306	265	41	13	12	1	48	733
26	46	9	304	295	254	41	9	6	3	33	716

資料：岡山労働局

注) 1 県下全ての事業所を対象とし、労働安全衛生規則第97条により提出のあった労働死傷病報告を集計したものである。

2 休業4日以上の死傷者数である。

197 交通事故発生件数及び死傷者数

(単位 件、人)

年次 区分	総数	四輪車			二輪車			その他の 車両	自転車	歩行者
		乗用車	貨物車	計	自動二輪	原付	計			
件数										
平成 22 年	16 821	12 476	2 885	15 361	259	570	829	140	437	54
23	16 197	12 059	2 788	14 847	277	472	749	141	416	44
24	15 021	11 309	2 492	13 801	258	400	658	122	404	36
25	14 182	10 737	2 293	13 030	244	348	592	140	374	46
26	12 271	9 267	2 078	11 345	171	277	448	101	323	54
死者										
平成 22 年	109	22	19	41	7	10	17	-	8	43
23	106	28	14	42	9	7	16	1	14	33
24	112	30	10	40	11	8	19	-	14	39
25	107	20	13	33	7	5	12	1	24	37
26	90	28	7	35	4	5	9	-	16	30
傷者										
平成 22 年	21 221	12 680	2 030	14 710	788	1 535	2 323	13	3 317	858
23	20 324	12 364	1 952	14 316	761	1 422	2 183	13	2 989	823
24	18 699	11 482	1 840	13 322	740	1 127	1 867	19	2 738	753
25	17 292	10 527	1 708	12 235	688	997	1 685	19	2 505	848
26	14 745	9 104	1 414	10 518	559	837	1 396	25	2 043	763

注) 件数は第1当事者(責任度合の大きいもの)の種別毎に計上

資料: 県警本部交通企画課

死傷者数は、死傷者自身の種別毎に計上

198 交通事故による子ども、高齢者(65歳以上)の死傷者数

(単位 人)

年次 区分	こ ども				高 齢 者 (65歳以上)
	幼 児	小 学 生	中 学 生	計	
死傷者					
平成 22 年	343	595	473	1 411	3 048
23	335	589	469	1 393	2 838
24	273	504	417	1 194	2 698
25	234	405	396	1 035	2 571
26	192	354	299	845	2 311
(内) 死者					
平成 22 年	1	1	1	3	57
23	1	1	1	3	47
24	1	-	1	2	55
25	-	2	-	2	58
26	1	-	-	1	58

資料: 県警本部交通企画課

199 市町村別災害及び事故

市町村	火 災 (平成26年)									
	出火件数			り災人員	死傷者数		損害額	焼損面積		
	総数	うち 建物	うち 林野		総数	うち 死者		建物 床面積	建物 表面積	林野
件	件	件	人	人	人	千円	m ²	m ²	a	
県計	686	377	52	752	127	29	1 428 514	25 636	1 117	549
市計	621	345	42	710	113	25	1 324 590	23 156	1 074	324
郡計	65	32	10	42	14	4	103 924	2 480	43	225
岡山市	215	114	3	227	40	3	241 280	4 219	543	18
北区	99	45	2	93	26	2	81 176	1 280	121	18
中区	27	18	-	40	6	-	33 346	247	43	-
東区	41	21	1	43	5	1	23 666	796	113	-
南区	48	30	-	51	3	-	103 092	1 896	266	-
倉敷市	90	60	3	116	20	6	210 482	2 780	126	29
津山市	52	32	3	80	7	2	158 797	2 848	88	28
玉野市	33	15	1	61	5	3	117 874	1 794	46	3
笠岡市	25	15	-	18	10	3	134 966	785	4	-
井原市	24	15	3	36	2	1	54 574	1 283	21	4
総社市	12	8	1	8	2	1	20 586	765	10	9
高梁市	21	11	4	8	2	1	11 415	600	25	85
新見市	23	12	1	19	3	-	33 771	764	17	-
備前市	17	12	1	11	2	1	87 606	995	3	3
瀬戸内市	8	4	1	7	4	1	7 302	285	4	8
赤磐市	23	6	4	15	3	-	17 494	384	1	16
真庭市	38	17	12	42	5	1	59 597	2 207	67	104
美作市	20	13	2	26	2	1	83 678	1 671	105	6
浅口市	20	11	3	36	6	1	85 168	1 776	14	11
和気郡										
和気町	7	2	1	-	3	1	5 930	35	-	3
都窪郡										
早島町	1	1	-	-	-	-	34	-	1	-
浅口郡										
里庄町	2	2	-	2	1	-	19 072	199	-	-
小田郡										
矢掛町	6	2	1	10	-	-	3 173	80	7	4
真庭郡										
新庄村	2	1	1	-	-	-	1 169	35	-	21
苫田郡										
鏡野町	5	3	-	2	1	1	9 757	336	10	-
勝田郡										
勝央町	4	2	-	6	1	-	3 572	-	4	-
奈義町	4	2	2	4	1	1	2 687	6	-	26
英田郡										
西粟倉村	1	1	-	-	-	-	84	4	2	-
久米郡										
久米南町	4	4	-	2	-	-	13 031	168	2	-
美咲町	14	10	-	13	5	1	30 627	1 329	16	-
加賀郡										
吉備中央町	15	2	5	3	2	-	14 788	288	1	171

注) 高速道・指定自専道の事故は除く。

消防団員及び消防団消防ポンプ自動車等現有数(26.4.1)				交 通 事 故 (平 成 26 年)					市 町 村
団 員	消防ポン プ自動車	積 載 車	小型動力 ポンプ	発 生 状 況			事故による住民被害		
				件 数	死 者	傷 者	死 者	傷 者	
人	台	台	台	件	人	人	人	人	
28 725	276	1 169	352	12 162	83	14 589	79	14 041	県 計
23 461	233	946	301	11 661	73	13 980	71	13 430	市 計
5 264	43	223	51	501	10	609	8	611	郡 計
4 594	52	117	3	5 678	21	6 841	20	6 199	岡 山 市
...	2 645	10	3 116	7	2 433	北 区
...	970	1	1 139	6	1 292	中 区
...	577	7	719	5	824	東 区
...	1 486	3	1 867	2	1 650	南 区
2 015	48	49	13	3 158	21	3 723	21	3 707	倉 敷 市
2 168	20	93	53	553	5	653	7	607	津 山 市
565	4	14	2	275	-	331	1	441	玉 野 市
942	19	30	34	222	2	252	1	228	笠 岡 市
1 359	9	63	13	161	1	187	1	184	井 原 市
990	1	39	46	364	6	433	6	422	総 社 市
1 424	6	62	2	110	3	158	1	132	高 梁 市
1 220	5	66	15	72	1	77	2	95	新 見 市
1 065	9	45	38	131	3	150	3	203	備 前 市
479	5	27	6	163	1	199	1	231	瀬 戸 内 市
1 062	8	80	13	283	-	370	1	410	赤 磐 市
2 667	22	114	25	242	8	308	5	270	真 庭 市
1 996	20	109	35	84	1	100	1	106	美 作 市
915	5	38	3	165	-	198	-	195	浅 口 市
695	6	49	4	55	1	65	1	81	和 気 町
149	2	9	-	116	1	137	-	110	早 島 町
268	1	13	-	67	-	82	-	55	里 庄 町
589	4	16	3	45	1	60	1	60	矢 掛 町
83	2	5	5	1	-	1	-	2	新 庄 村
891	2	42	38	33	1	43	-	67	鏡 野 町
385	4	6	-	50	1	58	1	66	勝 央 町
359	3	16	1	23	1	26	1	30	奈 義 町
121	1	12	-	1	-	1	-	2	西 栗 倉 村
260	3	11	-	27	1	33	1	23	久 米 南 町
863	9	27	-	52	-	67	-	76	美 咲 町
601	6	17	-	31	3	36	3	39	吉 備 中 央 町

資料：県消防保安課、県警本部交通企画課

200 消防職員及び消防ポンプ自動車等現有数

平成26年4月1日現在

市町村名・組合名		消防職員	消防ポンプ 自 動 車	はしご車	化 学 車	小型動力 ポ ン プ	救 急 車
		人	台	台	台	台	台
県	計	2 387	133	17	18	56	116
市 町 村	計	1 854	99	12	14	48	87
岡 山 市		698	30	4	2	32	25
	北 区	…	…	…	…	…	…
	中 区	…	…	…	…	…	…
	東 区	…	…	…	…	…	…
	南 区	…	…	…	…	…	…
倉 敷 市		463	25	4	5	—	19
玉 野 市		128	7	1	1	13	6
総 社 市		105	6	1	1	—	6
高 梁 市		67	3	1	1	2	4
新 見 市		82	7	—	1	—	7
瀬 戸 内 市		69	5	1	1	1	4
赤 磐 市		81	6	—	1	—	5
真 庭 市		98	7	—	—	—	6
美 作 市		63	3	—	1	—	5
組 合 計		533	34	5	4	8	29
津山圏域消防組合		221	14	2	2	—	13
笠岡地区消防組合		124	8	1	1	3	6
井原地区消防組合		91	7	1	—	5	5
東備消防組合		97	5	1	1	—	5

注) 複数市町村を管轄する市町村・組合

岡 山 市	…	岡山市	吉備中央町
倉 敷 市	…	倉敷市	浅口市 (旧金光町分) 早島町
真 庭 市	…	真庭市	新庄村
美 作 市	…	美作市	西粟倉村
津山圏域	…	津山市	鏡野町 勝央町 奈義町 美咲町 久米南町
笠岡地区	…	笠岡市	浅口市 (旧金光町を除く) 里庄町
井原地区	…	井原市	矢掛町
東 備	…	備前市	和気町

資料：県消防保安課

付 録

1 岡山県の沿革

本県は、古代から吉備の国といわれ、近畿、北九州の古代文化圏の中間に位置して、いわゆる吉備文化が繁栄した地である。そのことは、特に縄文・弥生時代の土器などの出土品や遺構、古墳時代の多数の巨大な古墳の存在など考古学上立証されている。また、古文獻にも、神武天皇の東征の途上吉備の高島に3年間駐留されたとか、崇神天皇の時代に四道将軍として吉備津彦命を派遣されたなどの古事が見える。

大化の改新のあと、吉備の国は備前、備中、備後の3国に分国され、さらに和銅6年(713)に備前の北部6郡を割いて美作国が置かれ、律令体制のもとに諸制度が整い、産業、文化もしだいに発展した。室町時代末期からは兵乱が相次いで起り、群雄割拠して覇を争ったが、天正5年(1577)には宇喜多直家が備前・美作一帯を制覇し、備中は毛利氏が支配した。慶長5年(1600)の関ヶ原合戦で宇喜多氏は敗亡し、代って小早川氏が備前・美作に入封したが、2カ年で断絶したので、備前には池田氏、美作には森氏が入封した。

江戸時代には、備前一円は終始池田氏が領したが、備中、美作は細分されて、その末期においては、備中には、板倉氏の松山藩(高梁)をはじめ足守、庭瀬、鴨方、岡田、浅尾、新見の諸藩があり、ほかに幕府直轄地(天領)や亀岡、麻田、福山、亀山の諸藩の飛び領地があり、美作には、松平氏の津山藩をはじめ真島(勝山)藩、浜田(鶴田)藩があり、ほかに幕府直轄地や沼田、明石、古河、挙母、竜野の諸藩の飛び領地があつて、入りまじった形になっていた。

明治維新後の明治4年(1871)7月の廃藩置県で、これらの多数の藩はすべて県となったが、同年11月の諸県統合により、改めて備前一円は岡山県、備中一円と備後の東部6郡(旧福山県)は深津県(のち小田県と改称)、美作一円は北条県となった。さらに、明治8年に小田県、同9年に北条県が岡山県に合併となり、同時に備後の東部6郡は広島県へ分属となり、現在の県域となった。

昭和26年頃から町村合併が盛んとなり、昭和28年「町村合併促進法」の施行も契機となって、昭和27年11月現在7市75町247村であったのが、昭和50年5月1日現在10市56町12村となった。その後、平成11年「合併特例法」の一部改正が行われたことから、さらに合併が進み、平成19年4月1日現在15市10町2村になった。また、岡山市の人口は合併により70万人を超え、平成21年4月、岡山市は政令指定都市に移行し、4行政区が設置された。

諸 県 統 合 系 譜

明治4年7月14日廃藩置県

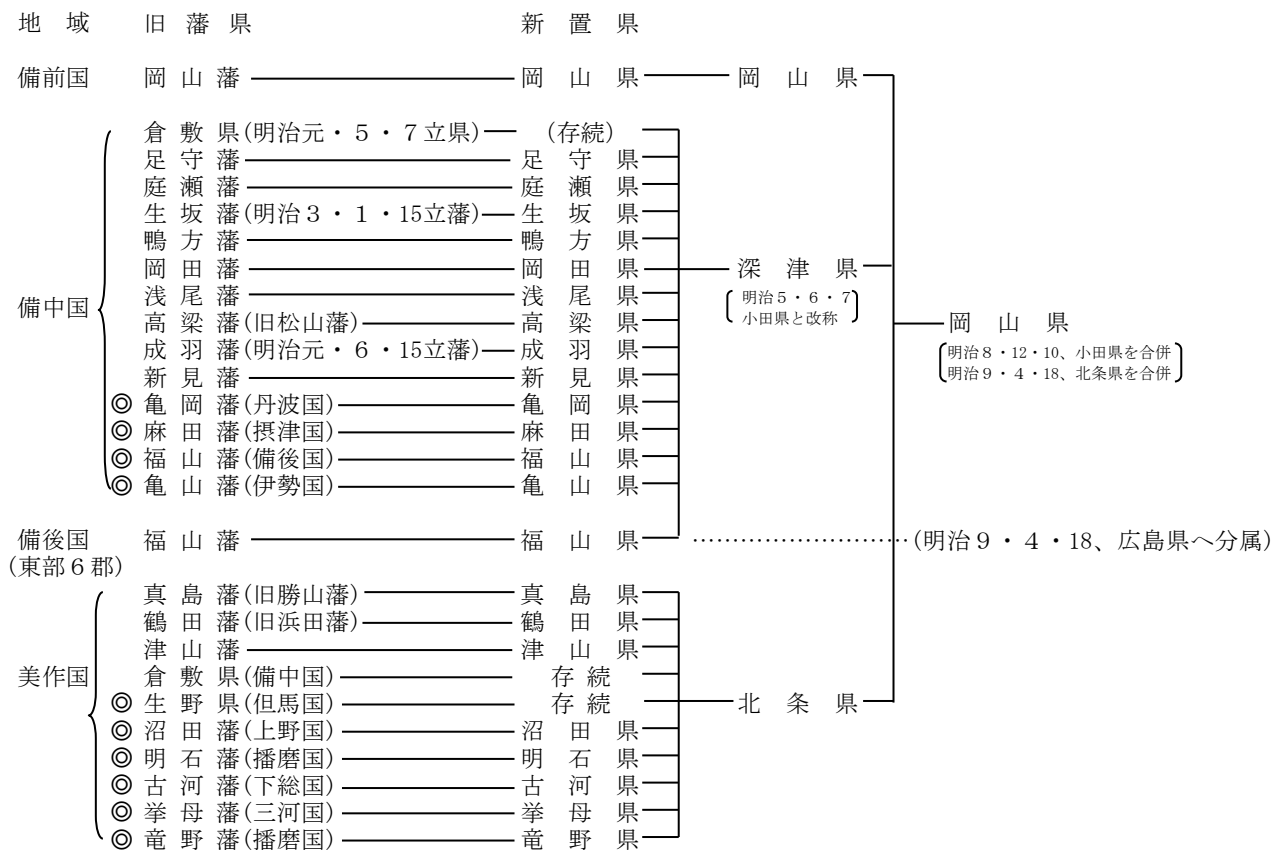

注) 1 生坂・鴨方県は、元岡山藩の支藩であった関係から、一時岡山県に編入されたことがある(明治4年11月～同5年6月5日の間)。
 2 ◎は、本地を他県に有し、飛地があつたものを示す。

明治維新以降沿革編年記事

慶応3年		11月15日	北条県をして元津山県管轄讃岐国小豆島の内香川県へ管轄仰付られしを以て引渡をなす。	
10月14日	徳川慶喜大政を奉還す。	11月27日	深津県管轄備中国の内岡山県管轄地を当分岡山県に属せしむ。深津県をして其管轄内元岡山県管轄地を岡山県に交割せしむ。	
慶応4年		12月3日	深津県管轄内元生坂県元鴨方県管轄地を当分岡山県に属せしむ。	
明治元年		明治5年	深津県をして其管轄内元生坂県元鴨方県管轄地を当分岡山県に交割せしむ。	
1月3日	鳥羽伏見の変起る。	4月30日	深津県支庁を上房郡高梁に置く。	
1月7日	備中松山、板倉伊賀守、備中帯江戸川伊豆賊徒に随い官位を止められる。	6月5日	岡山県をして当分管轄地元岡山県元生坂県元鴨方県管轄地を交割して再び深津県に属せしむ。	
〃	備中松山、板倉伊賀守、慶喜に同意し反逆したるを以て悉く屋敷を召上げられ残兵追放仰出たる。	6月7日	深津県を小田県に改称す。	
〃	備前国主池田茂政勅令を奉じ備中松山を討つ。茂政の長臣伊木若狭翌2年8月23日迄 兵士と共に松山に留り鎮撫す。	明治8年	12月10日	小田県を廃し岡山県に合併し笠岡に支庁を置く。
1月11日	備中倉敷陣屋並支所共勅令を以て没収仰出され一時備前藩に預けられる。	明治9年		
〃	徳川領分没収に付備中国川辺川以西備後国福山境迄安芸藩に預けられる。	4月18日	北条県を廃し岡山県に合併し岡山県管轄備後6郡を広島県に合併す。此に於て岡山県は 備前8郡、備中11郡、美作12郡の計31郡を管轄す。	
2月23日	備中倉敷役所を備前郡役所と改称す。	6月5日	笠岡支庁を廃す。	
5月16日	備中倉敷に倉敷県を置く。	明治11年		
5月23日	山内土佐守をして讃岐の内倉敷支取地を、池田備前守をして倉敷支配地を、浅野安芸守をして倉敷支配地を倉敷県に交割せしむ。	9月29日	従前の区画を廃止して郡区町村編制施行し、郡役所の位置を定め郡長を置く。郡31。	
5月24日	1万石以下の領地並寺院共最寄府県に於て支配せしむ。	10月1日	上道郡役所位置藤井村を円山村に改称。	
〃	備中一橋茂栄を藩屏に列す。	10月18日	上道郡役所位置河辺村を岡田村に、吉野郡役所位置下庄村を下町に改称。	
5月26日	備中高梁板倉伊賀守安中藩に拘禁せらる。	明治16年		
6月14日	讃岐の内塩飽諸島を倉敷県に属せしむ。	6月25日	御野郡役所位置を同郡下出石村に移転。	
6月15日	備中成羽山崎主税助を藩屏に列す。	7月24日	邑久郡役所位置を同郡北島村に移転。	
6月29日	三浦玄蕃頭取締作州御領を倉敷県に属せしむ。	12月25日	後月郡役所位置を同郡西江原村に移転。	
7月17日	讃岐国那珂郡4ヵ村を倉敷県へ取締命ぜらる。	明治22年		
8月27日	明治天皇即位。	6月1日	市町村制施行。市町村の区域名称並市役所町村役場位置を定む。	
10月15日	備中小坂部水谷弥之助知行所を倉敷県へ支配命ぜらる。	明治27年		
明治2年		4月1日	赤坂、磐梨、邑久、上道、都宇、窪屋。 上房、川上。阿賀、哲多。真島、大庭。 西々条、西北条、東南条、東北条、勝南、 勝北、英田、吉野。久米南条、久米北条 郡を合併一郡役所を設置す。	
2月24日	津山藩主松平慶倫版籍奉還上表	明治29年		
2月30日	備前藩主池田章政版籍奉還上表	4月1日	吉野郡（今の英田郡）を割きて兵庫県に属せしむ。	
3月1日	鴨方藩主池田政保版籍奉還上表	明治33年		
〃	庭瀬藩主板倉勝弘版籍奉還上表	3月21日	和気郡および後月郡役所位置変更。	
3月5日	足守藩主木下利恭版籍奉還上表	4月1日	郡制を実施し郡域を変更して、県下に19郡役所を設置す。	
〃	真島藩主三浦閑次版籍奉還上表	御津（御野、津高）	赤磐（赤坂、磐梨）	
〃	岡田藩主伊東長吉版籍奉還上表	和気（和気）	邑久（邑久）	
4月4日	新見藩主関長克版籍奉還上表	上道（上道）	児島（児島）	
4月7日	浅尾藩主蒔田広孝版籍奉還上表	都窪（都宇、窪屋）	浅口（浅口）	
6月17日	版籍奉還の請願を御聴許	小田（小田）	後月（後月）	
6月24日	版籍奉還を請わざる鶴田藩主松平武聡に版籍奉還を命ぜらる。	吉備（賀陽、下道）	上房（上房）	
8月10日	生野県御取建	川上（川上）	阿哲（阿賀、哲多）	
10月27日	備中松山を改めて高梁となし松山藩主板倉勝静の封5万石の内3万石を削り勝強に2万石を賜う。	真庭（真島、大庭）		
明治3年		苫田（西々条、西北条、東南条、東北条）		
1月22日	生坂藩を建つ。	勝田（勝南、勝北）	英田（吉野、英田）	
3月	備中国各県を除く外采知を倉敷県に属せしむ。	久米（久米南条、久米北条）	とす。	
明治4年		明治34年		
1月5日	社寺現在の境内を除くの外一般上地せしめらる。	11月	和気郡郡役所位置変更。	
6月12日	浅尾藩管轄備中宝福寺領上原村元証文地上地被仰付自今備前藩において管轄す。	明治37年		
7月14日	廃藩置県。藩知事廃職となり、廃藩の大参事以下是迄の通り事務取扱をなす。	3月4日	御津郡役所位置移転。	
11月2日	新置の県知事を県令と改む。	大正13年		
11月15日	深津県を笠岡に置き備中11郡備後6郡を併せ管す。北条県を津山に置き美作一円及び讃岐国小豆島の内を管す。岡山県金山寺朱印地を併せ管轄す。	4月1日	郡制を廃止す。	
		大正15年		
		7月1日	岡山県下郡役所を廃止す。	
		〃	阿哲郡新見町に阿哲支庁を置く。	

昭和7年		昭和36年	
3月31日	阿哲支庁を廃止す。	4月1日	11土木事務所を設置する。
昭和17年			岡山土木事務所
7月1日	県下に16の地方事務所を設置す。		和気 "
	御津(岡山市)		玉野 "
	赤磐(赤穂郡瀬戸町)		倉敷 "
	和気(赤磐郡和気町)		笠岡 "
	邑久、上道(上道郡西大寺町)		高梁 "
	児島(玉野市)		新見 "
	都窪、浅口(倉敷市)		勝山 "
	小田、後月(小田郡笠岡町)		津山 "
	吉備(吉備郡総社町)		美作 "
	上房(上房郡高梁町)		福渡 " 42. 1. 15建部土木事務所に改称
	川上(川上郡成羽町)	昭和49年	
	阿哲(阿哲郡新見町)	7月10日	県税事務所、福祉事務所、農林事務所、土木事務所を統合して9地方振興局を設置する。
	真庭(真庭郡勝山町)		岡山地方振興局
	苫田(津山市)		東備 "
	勝田(勝田郡勝間田町)		倉敷 "
	英田(英田郡林野町)		井笠 "
	久米(久米郡加美町)		高梁 "
昭和28年			阿新 "
5月1日	16地方事務所、10地方事務所、1支所、1分室に統合す。		真庭 "
	岡山(岡山市)和気支所(和気町)		津山 "
	邑久、上道税務分室(西大寺市)		勝英 "
	玉野(玉野市)児島税務分室(児島市)	平成17年	
	倉敷(倉敷市)	4月1日	地方振興局を廃して、3県民局、6支局を設置する。
	笠岡(笠岡市)		備前県民局
	総社(総社市)		備中 "
	高梁(高梁市)		美作 "
	新見(新見市)		東備支局
	勝山(真庭郡勝山町)		井笠 "
	津山(津山市)		高梁 "
	美作(英田郡美作町)		新見 "
昭和30年			真庭 "
2月1日	7地方事務所、2支所、1出張所、1分室に統合す。		勝英 "
	岡山(岡山市)	平成21年	
	倉敷(倉敷市)笠岡支所(笠岡市)玉野	4月1日	支局を廃して、6地域事務所を設置する。
	税務出張所(玉野市)玉野山林分室(玉野市)		東備地域事務所
	高梁(高梁市)		井笠 "
	新見(新見市)		高梁 "
	勝山(真庭郡勝山町)		新見 "
	津山(津山市)		真庭 "
	美作(英田郡美作町)		勝英 "
昭和31年			
6月1日	地方事務所を廃して、県税事務所(3駐在所)7福祉事務所9農林事務所を設置する。		
	岡山県税事務所		
	和気 "		
	玉野 " (44. 3. 31廃止)		
	倉敷 "		
	笠岡 "		
	高梁 "		
	" " 新見駐在所(41. 3. 31廃止)		
	津山 "		
	" " 勝山駐在所		
	" " 美作 " (41. 3. 31廃止)		
	岡山福祉事務所		
	和気 "		
	倉敷 "		
	高梁 "		
	勝山 "		
	津山 "		
	美作 "		
	岡山農林事務所		
	和気 "		
	倉敷 "		
	笠岡 "		
	高梁 "		
	新見 "		
	勝山 "		
	津山 "		
	美作 "		

2 明治元年後の歴代知事

倉 敷 県
 内海多次郎 明治元年5月17日知事被仰付
 小原与市 明治元年10月14日知事被仰付
 明治2年6月27日辞職
 伊勢新左衛門 明治2年9月11日知事被仰付
 明治4年11月10日辞職

版籍奉還御聴許に係り旧藩主を以て旧藩知事被仰付

池田章政 明治2年6月17日岡山藩知事被仰付
 松平慶倫 明治2年6月17日津山藩知事被仰付
 木下利恭 明治2年6月20日足守藩知事被仰付
 三浦顧次 明治2年6月20日真島藩知事被仰付
 板倉勝弘 明治2年6月20日庭瀬藩知事被仰付
 関長克 明治2年6月20日新見藩知事被仰付
 山崎治 明治2年6月23日成羽藩知事被仰付
 明治4年4月12日致仕
 山崎治敏 明治4年4月12日成羽藩知事被仰付
 伊東長壽 明治2年6月23日岡田藩知事被仰付
 蒔田広孝 明治2年6月24日浅尾藩知事被仰付
 松平武聰 明治2年6月24日鶴田藩知事被仰付
 池田政保 明治2年6月25日鴨方藩知事被仰付
 板倉勝弼 明治2年10月27日高梁藩知事被仰付
 池田政礼 明治3年1月21日生坂藩知事被仰付
 明治4年7月14日廢藩置県に依り
 藩知事一同廢官

廢藩置県により藩知事廢官大参事以下を以て県知事事務取扱被命

自明治4年7月14日
 岡山県大参事 伊藤忠澄 至 〃 11月15日
 知事事務取扱
 鴨方県大参事 山羽武志 〃
 岡田県大参事 千石安行 〃
 足守県大参事 木下賀也男 〃
 庭瀬県大参事 三宅澄寧 〃
 新見県大参事 大橋敏行 〃
 高梁県大参事 井上雅彦 〃
 成羽県大参事 小川氏慶 〃
 浅尾県大参事 角田久成 〃
 生坂県大参事 三宅敏太郎 〃
 津山県大参事 渡辺兼道 〃
 鶴田県大参事 伊藤祐命 〃
 真島県大参事 九津見範 〃

以上の十三県を廢し三県を置く

(明治4年11月15日)

深 津 県

〔明治5年6月7日小田県と改称〕
 〔明治8年12月10日岡山県に合併〕

矢野光儀 明治4年11月15日任権令
 〃 8年9月5日罷む

北 条 県

(明治9年4月18日岡山県に合併)

淵郡高照 明治4年11月15日任参事
 〃 6年5月29日任陸軍小佐

小野六蔵 明治6年7月任参事
 〃 8年7月19日任権令
 〃 9年4月18日罷む

岡 山 県

新庄厚信 明治4年12月15日任参事
 〃 6年1月15日任権令
 〃 6年11月2日依願免本官
 石部誠中 明治6年10月10日任参事
 〃 8年7月19日任権令
 〃 8年10月7日依願免本官
 高崎五六 明治8年10月7日任県令
 〃 17年12月27日参事院議官に転任
 千阪高雅 明治17年12月22日任県令
 〃 19年7月19日任知事
 〃 27年9月19日依願免本官
 河野忠三 明治27年9月19日任知事
 〃 30年4月7日非職
 〃 30年4月27日依願免本官
 高崎親章 明治30年7月7日任知事
 〃 33年1月19日宮城県知事に転任
 吉原三郎 明治33年1月19日任知事
 〃 35年2月10日内務省地方局長に転任
 檜垣直右 明治35年2月10日任知事
 〃 39年7月28日休職
 〃 41年7月27日休職満期
 寺田祐之 明治39年7月28日任知事
 〃 41年7月20日宮城県知事に転任
 谷口留五郎 明治41年7月20日任知事
 〃 44年7月4日福岡県知事に転任
 大山綱昌 明治44年7月4日任知事
 大正2年6月1日依願免本官
 湯浅倉平 大正2年6月1日任知事
 〃 3年6月9日静岡県知事に転任
 笠井信一 大正3年6月9日任知事
 〃 8年4月18日北海道庁長官に転任
 香川輝 大正8年4月18日任知事
 〃 11年6月17日依願免本官
 長延連 大正11年6月17日任知事
 〃 12年10月25日島根県知事に転任
 横山助成 大正12年10月25日任知事
 〃 13年5月23日依願免本官
 大海原重義 大正13年5月23日任知事
 〃 14年9月16日休職
 〃 14年9月24日依願免本官
 佐上信一 大正14年9月16日任知事
 昭和2年5月12日長崎県知事に転任
 岸本正雄 昭和2年5月17日任知事
 〃 3年5月25日広島県知事に転任
 三辺長治 昭和3年5月25日任知事
 〃 4年7月5日内務省土木局長に転任

香坂昌康	昭和4年7月5日任知事 " 6年1月20日愛知県知事に転任	長野士郎	昭和63年11月12日公選により知事に就任
中野邦一	昭和6年1月20日任知事 " 6年10月2日新潟県知事に転任	長野士郎	平成4年11月12日公選により知事に就任
安井英二	昭和6年10月2日任知事 " 6年12月18日内務省社会局部長に転任	石井正弘	平成8年11月12日公選により知事に就任
篠原英太郎	昭和6年12月18日任知事 " 9年8月11日愛知県知事に転任	石井正弘	平成12年11月12日公選により知事に就任
多久安信	昭和9年8月11日任知事 " 12年7月7日千葉県知事に転任	石井正弘	平成16年11月12日公選により知事に就任
伊藤武彦	昭和12年7月7日任知事 " 12年10月1日休職	石井正弘	平成20年11月12日公選により知事に就任
萱場軍蔵	昭和12年10月1日任知事 " 14年1月11日警視庁総監に転任	伊原木隆太	平成24年11月12日公選により知事に就任
本間精	昭和14年1月11日任知事 " 14年9月5日内務省警保局長に転任		
熊谷憲一	昭和14年9月5日任知事 " 15年2月26日内閣情報部長に転任		
横溝光暉	昭和15年2月26日任知事 " 17年6月10日熊本県知事に転任		
橋本清吉	昭和17年6月10日任知事 " 19年8月1日依願免本官		
小泉梧郎	昭和19年8月1日任知事 " 20年9月10日内務省警保局長に転任		
安積得也	昭和20年9月12日任知事 " 21年1月25日依願免本官		
西岡広吉	昭和21年1月25日任知事 " 21年10月4日福岡県知事に転任		
豊島章太郎	昭和21年10月4日任知事 " 22年4月16日依願免本官		
西岡広吉	昭和22年4月16日公選により知事に就任		
三木行治	昭和26年4月30日公選により知事に就任		
三木行治	昭和30年4月26日公選により知事に就任		
三木行治	昭和34年4月26日公選により知事に就任		
三木行治	昭和38年4月17日公選により知事に就任		
加藤武徳	昭和39年11月12日公選により知事に就任		
加藤武徳	昭和43年11月12日公選により知事に就任		
長野士郎	昭和47年11月12日公選により知事に就任		
長野士郎	昭和51年11月12日公選により知事に就任		
長野士郎	昭和55年11月12日公選により知事に就任		
長野士郎	昭和59年11月12日公選により知事に就任		

3 市町村の沿革

平成27年3月31日現在

市町村名	合併年月日等	合併関係市町村	市町村名	合併年月日等	合併関係市町村	
岡山市	明22.6.1	岡山市市制施行	玉野市	昭15.8.3	玉野市市制施行	
	昭					
	27.4.1(編)	三幡村、沖田村、操陽村、富山村、牧石村、大野村、白石村、今村、芳田村、甲浦村		28.7.1(編)	山田村	
	28.3.1(編)	高月村の一部、牧山村の一部		29.4.1(編)	荘内村	
	29.4.1(編)	財田村、幡多村、高島村、小串村、御津町の一部		30.2.1(編)	八浜町	
	44.2.18(編)	西大寺市		49.3.20(編)	東児町	
	46.1.8(編)	一宮町、津高町、高松町		昭		
	46.3.8(編)	吉備町、妹尾町、福田村		笠岡市	26.4.1(編)	笠岡町に今井村が編入合併
	46.5.1(編)	上道町、興除村、足守町		27.4.1(合)	笠岡市市制施行	
	50.5.1(編)	藤田村			笠岡町、金浦町	
	平					
	17.3.22(編)	御津町、灘崎町		28.10.1(編)	城見村、陶山村、大井村、吉田村、新山村、神島内村	
	19.1.22(編)	建部町、瀬戸町		30.4.1(編)	神島外町、白石島村、北木島町、真鍋島村、大島村の一部	
	21.4.1	政令指定都市移行		35.4.1(編)	北川村	
	倉敷市	昭3.4.1		倉敷市市制施行	井原市	昭
25.9.1(編)		粒江村	28.4.1(合)	井原市市制施行		
26.3.28(編)		菅生村、中庄村、帯江村		井原町、高屋町、西江原町、県主村、木之子村、荏原村、山野上村、青野村、大江村、稲倉村		
27.4.1(編)		豊州村の一部	平			
28.1.1(編)		西阿知町	17.3.1(編)	美星町、芳井町、		
28.6.1(編)		福田村、連島町	昭			
29.12.1(編)		藤戸町	総社市	26.4.1(編)		総社町に服部村、神在村が編入合併
42.2.1(合)		倉敷市、児島市、玉島市				
46.3.8(編)		庄村	29.3.1(編)	総社に秦村、三須村が編入合併		
47.5.1(編)		茶屋町				
平						
17.8.1(編)	船穂町、真備町					
津山市	昭4.2.11	津山市市制施行	総社市	29.3.31(合)	総社市市制施行	
	29.7.1(編)	田邑村、一宮村（一宮村と東一宮村が合体合併）、高田村、神庭村、高倉村、高野村、河辺村、大崎村、広野村、滝尾村			総社町、阿曾村、池田村、久代村、山田村、新本村、常盤村	
	平			47.4.22(編)	昭和町	
	17.2.28(編)	加茂町、阿波村、勝北町、久米町	平			
			17.3.22(合)	総社市、山手村、清音村		

注) (合)は合体合併、(編)は編入合併である。

市町村名	合併年月日等	合併関係市町村	市町村名	合併年月日等	合併関係市町村
高梁市	昭 29. 5. 1 (合)	高梁市市制施行 高梁町、津川村、川面村、巨瀬村、玉川村、宇治村、松原村、高倉村、落合村	都窪郡 早島町	明29. 2. 26	
	平 16. 10. 1 (合)	高梁市、有漢町、成羽町、川上町、備中町	浅口郡 里庄町	昭 25. 6. 1	
新見市	昭 29. 6. 1 (合)	新見市市制施行 新見町、美穀村、石蟹郷村、草間村、豊永村、熊谷村、菅生村、上市町	小田郡 矢掛町	昭 29. 5. 1 (合)	矢掛町、美川村、三谷村、山田村、川面村、中川村
	30. 5. 1 (編)	千屋村		36. 1. 15 (編)	小田町
	平 17. 3. 31 (合)	新見市、大佐町、神郷町、哲多町、哲西町	真庭郡 新庄村	明5. 8. 17	
備前市	昭 46. 4. 1 (合)	備前町、三石町	苫田郡 鏡野町	昭 27. 11. 10 (合)	芳野村、大野村、小田村、中谷村、香々美南村、香々美北村
	平 17. 3. 22 (合)	備前市、日生町、吉永町		30. 1. 1 (編)	郷村
				平 17. 3. 1 (合)	富村、奥津町、上齋原村、鏡野町
瀬戸内市	平16. 11. 1	瀬戸内市市制施行 牛窓町、邑久町、長船町	勝田郡 勝央町	昭 29. 3. 31 (合)	植月村、吉野村(大字豊久田の一部を除く。) 古吉野村、勝間田町、高取村
赤磐市	平17. 3. 7	赤磐市市制施行 山陽町、赤坂町、熊山町、吉井町			
真庭市	平17. 3. 31	真庭市市制施行 北房町、勝山町、落合町、湯原町、久世町、美甘村、川上村、八束村、中和村	奈義町	昭 30. 2. 1 (合)	北吉野村、豊田村、豊並村
美作市	平17. 3. 31	美作市市制施行 勝田町、大原町、東粟倉村、美作町、作東町、英田町	英田郡 西粟倉村	明22. 6. 1	
			久米郡 久米南町	昭 29. 4. 1 (合)	弓削町、誕生寺村、竜山村、神目村
浅口市	平18. 3. 21	浅口市市制施行 金光町、鴨方町、寄島町	美咲町	平 17. 3. 22 (合)	中央町、旭町、柵原町
和気郡 和気町	昭 28. 4. 1 (合)	藤野村、本荘町、和気町、日笠村、石生村	加賀郡 吉備中央町	平 16. 10. 1 (合)	加茂川町、賀陽町
	平 18. 3. 1 (合)	佐伯町、和気町			

4 都道府県勢の全国的地位

年次 都道府県	I 土地および人口											
	土地面積		世帯数		人口		人口密度 (1km ² 当たり)		出生率 〔人口1,000人につき〕		死亡率 〔人口1,000人につき〕	
	実数	順位	実数	順位	実数	順位	実数	順位	率	順位	率	順位
全国	km ²		世帯		人		人		%		%	
平成17年	377 914.78		49 566 305		127 767 994		342.7		8.4		8.6	
18	377 923.14			8.7		8.6	
19	377 929.99			8.6		8.8	
20	377 943.57			8.7		9.1	
21	377 946.51			8.5		9.1	
22	377 950.10		51 950 504		128 057 352		343.4		8.5		9.5	
23	377 954.84			8.3		9.9	
24	377 959.91			8.2		10.0	
25	377 961.73			8.2		10.1	
26	377 972.28			8.0		10.1	
北海道	83 424.22	1	2 424 317	7	5 506 419	8	70.2	47	6.9	43	11.2	25
青森県	9 645.40	8	513 385	31	1 373 339	31	142.4	41	6.7	46	12.9	7
岩手県	15 275.01	2	483 934	32	1 330 147	32	87.1	46	6.9	43	12.7	10
宮城県	* 7 282.14	16	901 862	14	2 348 165	15	322.3	19	7.8	22	9.9	36
秋田県	11 637.54	6	390 136	38	1 085 997	38	93.3	45	5.8	47	14.6	1
山形県	* 9 323.15	9	388 608	39	1 168 924	35	125.4	42	7.1	40	13.4	4
福島県	13 783.75	3	720 794	22	2 029 064	18	147.2	39	7.5	31	12.2	15
茨城県	6 096.93	24	1 088 411	13	2 969 770	11	487.2	12	7.6	27	10.5	32
栃木県	6 408.09	20	745 604	19	2 007 683	20	313.3	22	7.9	18	10.6	30
群馬県	6 362.28	21	755 756	17	2 008 068	19	315.6	21	7.5	31	11.0	26
埼玉県	* 3 797.75	39	2 841 595	5	7 194 556	5	1 894.2	4	7.8	22	8.6	43
千葉県	* 5 157.64	28	2 515 904	6	6 216 289	6	1 205.5	6	7.6	27	8.8	41
東京都	* 2 190.90	45	6 393 768	1	13 159 388	1	6 015.7	1	8.5	9	8.5	45
神奈川県	2 415.81	43	3 844 525	2	9 048 331	2	3 745.4	3	8.1	13	8.3	46
新潟県	* 12 584.10	5	839 039	15	2 374 450	14	188.7	34	7.2	38	12.3	14
富山県	* 4 247.61	33	383 439	40	1 093 247	37	257.4	25	7.1	40	11.9	17
石川県	4 186.15	35	441 170	35	1 169 788	34	279.5	23	7.8	22	10.6	30
福井県	4 190.43	34	275 599	45	806 314	43	192.4	32	7.9	18	11.3	24
山梨県	* 4 464.99	32	327 721	41	863 075	41	193.3	31	7.3	36	11.8	19
長野県	* 13 561.56	4	794 461	16	2 152 449	16	158.7	38	7.6	27	11.9	17
岐阜県	* 10 621.29	7	737 151	20	2 080 773	17	195.9	30	7.5	31	10.8	29
静岡県	* 7 778.70	13	1 399 140	10	3 765 007	10	483.9	13	7.9	18	10.5	32
愛知県	* 5 172.40	27	2 933 802	4	7 410 719	4	1 434.8	5	8.9	4	8.6	43
三重県	* 5 774.39	25	704 607	23	1 854 724	22	321.0	20	7.7	25	10.9	28
滋賀県	* 4 017.38	38	517 748	30	1 410 777	28	351.2	15	9.1	2	8.8	41
京都府	4 612.20	31	1 122 057	12	2 636 092	13	571.4	10	7.6	27	9.9	36
大阪府	1 904.99	46	3 832 386	3	8 865 245	3	4 669.7	2	8.1	13	9.4	40
兵庫県	8 400.90	12	2 255 318	8	5 588 133	7	665.6	8	8.1	13	9.9	36
奈良県	3 690.94	40	523 523	28	1 400 728	29	379.5	14	7.0	42	10.1	35
和歌山県	4 724.68	30	393 553	36	1 002 198	39	212.0	29	7.4	35	13.0	5
鳥取県	3 507.05	41	211 964	47	588 667	47	167.8	37	7.9	18	12.4	12
島根県	6 708.23	19	262 219	46	717 397	46	107.0	44	7.7	25	13.5	3
岡山県	* 7 114.62	17	754 511	18	1 945 276	21	273.5	24	8.3	11	11.0	26
広島県	8 479.38	11	1 184 967	11	2 860 750	12	337.4	18	8.5	9	10.5	32
山口県	6 112.30	23	597 432	25	1 451 338	25	237.4	28	7.3	36	12.8	9
徳島県	4 146.93	36	302 294	43	785 491	44	189.4	33	7.2	38	13.0	5
香川県	* 1 876.73	47	390 474	37	995 842	40	530.7	11	8.0	16	11.8	19
愛媛県	5 676.10	26	590 888	26	1 431 493	26	252.1	26	7.5	31	12.6	11
高知県	7 103.91	18	321 909	42	764 456	45	107.6	43	6.8	45	13.6	2
福岡県	* 4 986.40	29	2 110 468	9	5 071 968	9	1 019.0	7	9.0	3	9.8	39
佐賀県	2 440.64	42	295 038	44	849 788	42	348.3	16	8.6	6	11.7	22
長崎県	4 132.32	37	558 660	27	1 426 779	27	347.5	17	8.2	12	12.4	12
熊本県	* 7 409.32	15	688 234	24	1 817 426	23	245.4	27	8.7	5	11.5	23
大分県	* 6 340.61	22	482 051	33	1 196 529	33	188.7	34	8.0	16	12.1	16
宮崎県	* 7 735.31	14	460 505	34	1 135 233	36	146.7	40	8.6	6	11.8	19
鹿児島県	* 9 188.10	10	729 386	21	1 706 242	24	185.7	36	8.6	6	12.9	7
沖縄県	2 281.00	44	520 191	29	1 392 818	30	611.9	9	11.6	1	8.1	47

注) I 土地および人口

1 土地面積は、国土交通省国土地理院が公表した10月1日現在のものである。*印は、一部境界未定のため国土地理院による参考値。

2 世帯数、人口、人口密度、15歳以上就業者は、平成22年の国勢調査による。

3 出生率、死亡率は、人口動態統計調査（厚生労働省）によるものである。

人口密度に利用した面積について

1) 国土交通省国土地理院「全国都道府県市区町村別面積調」による。

2) 風連湖(57.74km²)、十和田湖(61.02km²)、八郎潟調整池の一部(27.73km²のうち、境界未定地域22.02km²)、霞ヶ浦(167.63km²)、北浦(35.16km²)、浜名湖(64.97km²)、琵琶湖(670.25km²)、阿蘇海(4.81km²)、児島湖(7.13km²)、名古屋港口埋立地(1.14km²)及び沖繩県石川市と国頭郡金武町の境界部地先海面の埋立地(0.18km²)は全国に含まれているが、市部及び郡部には含まれていない。

3) 一部境界未定のため、総務省統計局において推定した。

15歳以上就業者		Ⅱ 事業所（民営）				Ⅲ 農 林 水 産 業						
		事業所数		従業者数		総農家数		販売農家の世帯人員		耕地面積		
		実数	順位	実数	順位	実数	順位	実数	順位	実数	順位	
人		事業所		人		戸		人		ha		
61 505	973	…	…	…	…	2 848	166	8 370	489	4 692	000	
…	…	…	…	…	…	…	…	…	…	4 671	000	
…	…	…	…	…	…	…	…	…	…	4 650	000	
…	…	…	…	…	…	…	…	…	…	4 628	000	
…	…	6 199	222	58 442	129	…	…	…	…	4 609	000	
59 611	311	…	…	…	…	2 527	948	6 503	219	4 593	000	
…	…	…	…	…	…	…	…	…	…	4 561	000	
…	…	5 768	489	55 837	252	…	…	…	…	4 549	000	
…	…	…	…	…	…	…	…	…	…	4 537	000	
…	…	5 779	072	57 427	704	…	…	…	…	4 518	000	
2 509	464	7	242 366	6	2 206 038	8	51 203	24	172 779	16	1 148 000	1
639	584	29	60 866	30	508 770	33	54 210	21	174 519	15	154 800	4
631	303	30	60 543	31	536 313	31	76 377	8	227 474	5	151 500	5
1 059	416	16	103 505	16	1 010 795	15	65 633	16	215 500	8	130 000	8
503	106	38	51 156	37	418 534	39	59 971	19	195 138	10	149 500	6
565	982	34	58 292	33	480 627	35	53 477	22	176 196	14	122 200	11
934	331	20	89 971	20	803 372	22	96 598	3	310 611	1	144 500	7
1 420	181	11	122 137	13	1 229 335	12	103 221	2	298 992	2	172 300	3
977	126	18	91 073	19	871 483	19	64 337	17	205 474	9	125 000	10
965	403	19	95 040	18	898 036	17	57 252	20	124 361	23	72 600	19
3 482	305	5	259 478	5	2 577 264	5	72 957	11	178 732	13	77 000	17
2 899	396	6	203 713	9	2 103 767	9	73 716	9	225 534	6	127 300	9
6 012	536	1	720 169	1	9 185 292	1	13 099	47	27 224	47	7 290	47
4 146	942	2	318 966	4	3 502 634	4	27 996	41	61 951	43	19 700	45
1 155	795	14	118 598	14	1 034 596	14	92 287	5	286 666	3	172 500	2
546	363	36	54 370	36	510 210	32	29 634	38	94 304	32	59 000	24
582	449	32	63 127	29	544 250	29	26 411	43	68 648	41	42 400	33
402	251	43	43 577	42	376 204	41	27 523	42	85 719	35	40 600	34
414	569	41	44 736	41	366 543	42	36 805	32	70 799	40	24 500	43
1 091	038	15	111 281	15	934 622	16	117 316	1	240 093	4	109 900	14
1 022	616	17	103 275	17	883 070	18	70 770	12	156 982	20	57 200	25
1 897	194	10	181 777	10	1 739 632	10	70 283	13	169 425	17	68 500	20
3 676	174	4	332 233	3	3 757 267	3	84 028	6	190 290	11	77 400	16
895	097	22	82 325	22	806 988	21	52 355	23	134 284	21	60 600	23
673	612	25	58 507	32	604 553	25	36 017	33	108 245	25	52 800	29
1 219	370	13	124 811	12	1 153 495	13	35 622	35	80 706	38	31 200	39
3 815	052	3	440 705	2	4 487 792	2	26 360	44	43 256	46	13 400	46
2 489	617	8	231 708	7	2 215 370	7	95 499	4	224 186	7	75 400	18
596	525	31	49 838	38	442 684	37	28 563	40	61 791	44	22 000	44
450	969	40	49 530	40	378 487	40	33 799	36	86 286	34	34 200	38
287	332	47	27 204	47	230 465	47	31 953	37	88 181	33	34 800	37
347	889	44	36 441	46	292 310	45	39 467	30	94 986	31	37 700	36
900 116	21	85 510	21	823 920	20	73 498	10	164 960	18	66 800	22	
1 343	318	12	135 196	11	1 296 824	11	66 321	15	116 278	24	56 500	27
665	489	26	64 842	28	586 263	26	43 171	28	83 739	36	48 800	32
347	093	45	38 382	44	312 289	44	35 797	34	82 606	37	30 400	41
462	418	39	49 569	39	437 572	38	39 790	29	95 432	30	31 200	39
651	605	27	67 079	26	573 320	27	50 234	25	106 906	26	51 200	30
335	775	46	37 607	45	284 802	46	29 619	39	63 413	42	28 300	42
2 262	722	9	228 345	8	2 237 808	6	61 981	18	163 039	19	84 900	15
409	277	42	39 000	43	353 609	43	25 108	45	80 684	39	53 400	28
650	972	28	64 853	27	559 425	28	38 745	31	98 788	29	49 900	31
834	244	23	79 219	24	709 545	23	66 869	14	188 952	12	115 000	13
550	451	35	55 881	34	487 503	34	46 623	26	100 530	28	56 900	26
531	213	37	54 577	35	453 108	36	45 804	27	105 450	27	68 200	21
776	993	24	79 577	23	677 846	24	78 102	7	128 006	22	121 400	12
578	638	33	68 117	25	543 072	30	21 547	46	45 104	45	38 700	35

人口密度について

- 4) 国勢調査令（昭和55年政令第98号）の規定に基づき、調査の対象から除外された次の地域の面積を除外して算出した。
 - a 歯舞群島(99.94km²)：北海道
 - b 色丹島*(253.33km²)、国後島*(1498.83km²)及び択捉島*(3184.04km²)（*属島を含む）：北海道
 - c 竹島(0.23km²)：島根県

Ⅱ 事業所（民営）

- 1 事業所は、経済センサス - 基礎調査（総務省）及び経済センサス - 活動調査（総務省・経済産業省）の結果である。
- 2 事業所数は事業内容等不詳を含む。

Ⅲ 農林水産業

総農家数、総農家の世帯人員、林野面積は、農林業センサス（中国四国農政局統計部）による。
 耕地面積、米収穫量、海面漁業漁獲量は、農林水産省統計表（中国四国農政局統計部）による。

4 都道府県勢の全国的地位(つづき)

年次 都道府県	Ⅲ 農 林 水 産 業 (つづき)						Ⅳ 製 造					
	米 収 穫 量 (子実用)		林 野 面 積		海面漁業漁獲量		事 業 所 数		従 業 者 数		製 造 品 出 荷 額 等	
	実 数	順位	実 数	順位	実 数	順位	実 数	順位	実 数	順位	実 数	順位
全国	t		ha		t		事業所		人		百万円	
平成17年	9 074 000		24 860 941		4 456 890		276 715		8 156 992		295 345 543	
18	8 556 000		...		4 469 531		258 543		8 225 442		314 834 621	
19	8 714 000		...		4 396 826		258 232		8 518 545		336 756 635	
20	8 823 000		...		4 373 337		263 061		8 364 607		335 578 825	
21	8 474 000		...		4 147 374		235 817		7 735 789		265 259 031	
22	8 483 000		24 845 302		4 122 102		224 403		7 663 847		289 107 683	
23	8 402 000		...		3 824 099		233 186		7 472 111		284 968 753	
24	8 523 000		...		3 758 520		216 262		7 425 339		288 727 639	
25	8 607 000		...		3 733 824		208 029		7 402 984		292 092 130	
26	8 439 000		...		3 744 873		202 410		7 403 269		305 139 989	
北海道	640 500	2	5 552 779	1	1 109 150	1	5 464	12	164 716	18	6 672 809	17
青森県	296 500	11	627 658	9	127 791	8	1 449	41	55 464	39	1 595 132	40
岩手県	309 100	10	1 158 497	2	114 031	10	2 130	30	82 600	29	2 270 696	33
宮城県	397 400	6	412 348	21	176 450	6	2 647	25	108 908	24	3 972 171	26
秋田県	546 500	3	836 327	6	7 204	37	1 897	34	60 659	37	1 214 936	43
山形県	423 000	4	646 819	8	5 460	38	2 634	26	98 434	25	2 608 074	29
福島県	381 900	7	942 516	4	59 877	18	3 798	19	152 768	19	5 098 999	21
茨城県	412 000	5	189 261	39	223 721	3	5 485	11	259 595	8	11 408 497	8
栃木県	344 700	8	341 500	28	4 354	18	190 191	15	8 293 780	13
群馬県	86 500	32	405 899	22	5 064	16	199 877	12	8 363 510	12
埼玉県	172 300	17	122 401	41	11 614	4	379 238	4	12 390 803	7
千葉県	336 000	9	161 052	40	135 383	7	5 101	14	200 718	11	13 874 330	6
東京都	666	47	79 653	46	71 550	16	12 156	3	269 815	7	8 159 351	15
神奈川県	15 700	45	94 182	44	39 597	23	8 140	7	349 732	6	17 721 051	2
新潟県	656 900	1	807 377	7	31 695	24	5 564	10	180 932	17	4 642 624	23
富山県	213 700	12	239 505	35	47 790	21	2 812	23	119 663	23	3 567 223	27
石川県	135 100	22	279 023	32	58 919	19	2 931	22	95 083	26	2 601 943	30
福井県	133 600	23	310 456	30	14 872	32	2 215	28	68 502	33	1 891 829	37
山梨県	27 800	43	349 372	26	1 858	35	68 912	31	2 133 133	34
長野県	202 400	13	1 022 777	3	5 193	13	190 884	14	5 454 784	19
岐阜県	116 200	26	842 091	5	6 035	8	191 987	13	5 101 178	20
静岡県	86 400	33	495 556	16	197 137	4	9 777	5	386 924	3	16 050 724	4
愛知県	147 700	20	218 975	37	80 949	13	16 795	2	795 496	1	43 831 329	1
三重県	144 800	21	373 317	24	183 420	5	3 647	20	189 459	16	10 542 710	9
滋賀県	165 700	18	204 658	38	2 774	24	152 036	20	6 813 929	16
京都府	77 100	34	342 386	27	10 743	36	4 401	17	136 210	22	4 815 155	22
大阪府	27 500	44	58 094	47	18 604	29	17 501	1	443 634	2	16 529 165	3
兵庫県	184 600	15	562 100	14	56 559	20	8 710	6	350 429	5	14 888 356	5
奈良県	46 600	41	283 966	31	2 077	32	61 555	36	1 896 881	36
和歌山県	35 600	42	363 040	25	22 356	27	1 829	37	50 141	42	2 994 970	28
鳥取県	67 700	36	257 806	33	67 382	17	815	47	29 890	45	680 421	45
島根県	93 600	30	526 064	15	117 021	9	1 186	44	38 373	44	1 056 695	44
岡山県	160 700	19	488 586	17	4 122	39	3 476	21	140 309	21	8 255 666	14
広島県	127 200	24	618 912	10	18 072	30	5 086	15	209 515	10	9 568 452	10
山口県	107 700	28	439 795	20	27 879	25	1 838	36	91 378	27	6 519 551	18
徳島県	59 700	39	312 258	29	11 618	35	1 256	43	45 652	43	1 783 863	38
香川県	67 400	37	87 363	45	14 160	33	1 999	33	68 248	34	2 371 385	32
愛媛県	73 500	35	401 117	23	74 018	15	2 318	27	75 274	30	4 139 178	25
高知県	55 600	40	594 463	11	74 167	14	1 043	46	23 697	47	525 966	47
福岡県	179 300	16	220 354	36	27 602	26	5 599	9	209 864	9	8 433 642	11
佐賀県	122 900	25	110 668	43	13 758	34	1 407	42	58 424	38	1 735 655	39
長崎県	61 100	38	247 144	34	240 390	2	1 794	38	55 126	40	1 562 494	41
熊本県	187 500	14	467 277	18	20 063	28	2 119	31	89 637	28	2 474 035	31
大分県	112 000	27	459 392	19	41 590	22	1 535	39	65 115	35	4 558 947	24
宮崎県	90 400	31	589 028	13	101 229	11	1 508	40	54 905	41	1 527 585	42
鹿児島県	105 600	29	590 628	12	83 228	12	2 200	29	68 868	32	1 912 793	35
沖縄県	2 240	46	110 862	42	15 317	31	1 179	45	24 432	46	633 591	46

Ⅲ 農林水産業

平成23年の海面漁業漁獲量は、東日本大震災の影響により、岩手県、宮城県、福島県においてデータを消失した調査対象があり、消失したデータは含まない数値である。

Ⅳ 製造業

工業統計調査（経済産業省調査統計部）結果で毎年12月末の従業員4人以上の事業所のものである。

平成23年は、平成24年経済センサス-活動調査（製造業）（総務省・経済産業省）の結果である。

業		V 卸 売 業 ・ 小 売 業						VI 物価・家計			
付 加 価 値 額 〔 従 業 者 29 人 以 下 〕 は 粗 付 加 価 値 額		事 業 所 数		従 業 者 数		年 間 商 品 販 売 額		小 売 価 格 精 米 5 kg		消 費 支 出 金 額 全 世 帯 平 均 1 か 月 間	
実 数	順 位	実 数	順 位	実 数	順 位	実 数	順 位	実 数	順 位	実 数	順 位
百万円		店		人		百万円		円		円	
103 966 838	300 531	...
107 598 153	294 943	...
108 656 444	1 472 658	11 105 669	...	548 237 119	297 782	...
101 304 661	296 932	...
80 319 365	291 737	...
90 667 210	290 244	...
91 554 445	1 405 021	11 225 151	...	480 332 788	282 966	...
88 394 666	286 169	...
90 148 885	290 454	...
92 288 871	1 407 235	11 618 054	...	478 828 374	291 194	...
1 432 686	23	58 090	7	471 751	7	16 455 227	6	2 012	24	285 154	29
592 415	40	16 361	28	112 189	28	2 994 264	28	1 991	27	243 627	46
634 826	37	15 916	30	110 259	30	2 855 776	29	1 988	28	273 964	35
1 140 223	25	27 452	15	224 086	13	10 044 140	11	1 900	40	287 881	25
469 466	42	13 536	37	86 426	39	2 075 476	38	1 835	47	266 560	40
835 812	31	14 982	32	93 732	34	2 359 956	34	1 884	45	308 555	10
1 615 051	22	22 761	19	149 337	21	4 198 631	20	2 054	17	288 589	24
3 494 325	7	30 491	12	223 094	14	6 248 788	13	1 959	33	286 262	27
2 650 632	13	22 346	20	158 132	20	4 565 416	19	1 898	41	329 193	4
2 934 156	10	22 796	18	163 824	19	6 155 549	15	2 035	22	298 658	18
4 138 388	6	58 581	6	520 389	5	14 333 482	7	2 121	8	329 448	3
2 690 584	12	48 366	9	429 736	9	10 625 836	9	2 043	21	299 210	17
3 193 174	8	157 968	1	1 945 838	1	167 859 560	1	2 173	3	324 999	5
4 682 857	4	68 821	4	666 993	4	16 933 777	5	2 044	20	298 009	19
1 673 065	20	30 167	14	208 482	15	6 198 269	14	1 894	42	278 832	34
1 249 060	24	14 339	34	92 349	36	2 758 369	32	1 943	35	339 622	1
984 284	26	15 563	31	107 069	32	3 469 437	25	2 060	15	335 861	2
688 301	35	11 018	41	73 687	41	1 843 056	39	1 979	30	283 518	31
828 751	32	10 320	44	67 953	43	1 612 008	42	1 981	29	300 073	16
1 965 899	16	25 693	16	175 556	16	4 994 846	17	2 228	1	311 287	9
1 770 324	19	24 876	17	170 085	17	4 177 811	21	1 887	43	270 768	37
5 526 181	2	44 711	10	309 491	10	9 451 754	12	2 056	16	286 567	26
12 864 570	1	79 832	3	730 943	3	35 673 782	3	1 970	32	306 464	11
2 987 407	9	20 413	24	142 686	23	3 471 684	24	2 105	11	301 337	14
2 278 793	14	13 669	36	107 649	31	2 333 860	36	2 162	5	291 015	22
1 883 673	17	30 363	13	240 578	12	5 972 895	16	2 168	4	304 913	13
5 236 041	3	104 838	2	984 258	2	47 303 124	2	2 099	12	267 169	39
4 674 608	5	56 981	8	442 351	8	12 107 936	8	2 113	10	260 364	42
642 926	36	12 538	40	90 298	38	1 842 938	40	2 119	9	324 605	6
792 464	33	13 370	38	79 689	40	1 824 230	41	2 188	2	264 987	41
212 206	45	7 171	47	47 302	47	1 162 837	47	1 994	26	268 355	38
348 995	44	9 794	46	56 945	46	1 381 681	45	1 904	39	281 782	32
1 671 167	21	22 037	21	163 919	18	4 579 628	18	1 920	37	285 582	28
2 840 443	11	34 332	11	268 663	11	10 456 235	10	2 066	14	291 852	21
1 777 794	18	17 501	26	115 189	25	2 781 387	31	1 948	34	294 350	20
853 145	30	9 985	45	60 999	45	1 343 338	46	2 158	6	320 073	7
732 761	34	13 074	39	93 335	35	3 044 683	27	1 999	25	306 242	12
901 728	27	17 484	27	114 993	26	3 137 330	26	1 933	36	259 760	43
177 252	46	10 405	43	63 683	44	1 434 686	44	1 887	43	319 466	8
2 236 511	15	61 620	5	487 644	6	18 223 495	4	1 979	30	300 405	15
616 434	38	10 626	42	70 556	42	1 465 363	43	2 148	7	272 685	36
384 927	43	18 107	25	112 368	27	2 787 832	30	2 053	18	256 316	44
856 549	29	21 272	23	144 523	22	3 669 910	23	2 035	22	279 663	33
875 389	28	14 525	33	95 697	33	2 153 984	37	1 912	38	284 219	30
521 292	41	14 093	35	91 936	37	2 404 753	33	1 856	46	250 489	45
609 760	39	21 901	22	139 736	24	3 710 568	22	2 076	13	290 751	23
121 578	47	16 150	29	111 656	29	2 348 786	35	2 052	19	225 867	47

V 卸売業・小売業

商業統計調査（経済産業省）の結果である。平成23年は、平成24年経済センサス・活動調査（卸売業、小売業）（総務省・経済産業省）の結果である。

VI 物価・家計

1 小売価格は、小売物価統計調査年報（総務省統計局）の都道府県庁所在都市におけるものである。

2 消費支出金額は家計調査年報（総務省統計局）によるもので、都道府県庁所在都市、2人以上の世帯（農林漁家世帯を含む）の数値である。

3 小売価格については、国内産の単一品種のうち、コシヒカリを除く精米5kg一袋の年平均価格

4 都道府県勢の全国的地位(つづき)

年次 都道府県	Ⅶ 賃 金		Ⅷ 勞 働				Ⅸ 県民経済計算			
	月 間 現 金 額		職 業 紹 介 状 況				県 内 総 生 産 (名 目)		1 人 当 たり 県 民 所 得	
	実 数	順位	就 職 率	順位	充 足 率	順位	実 数	順位	実 数	順位
全国	円		%				百万円		千円	
平成17年	334 910		31.6		21.2		526 084 037		3 132	
18	335 774		32.4		21.7		532 951 672		3 164	
19	330 313		29.6		22.6		536 230 415		3 183	
20	331 300		23.5		25.7		513 389 745		2 976	
21	315 294		22.1		34.0		492 519 634		2 853	
22	317 321		24.0		30.5		497 341 948		2 918	
23	316 791		26.1		27.2		500 870 361		2 954	
24	314 126		27.7		24.6		500 158 230		2 972	
25	314 048		29.3		22.1		…		…	
26	316 567		29.6		20.3		…		…	
北海道	281 153	31	22.2	46	20.1	34	18 124 116	8	2 473	34
青森県	254 237	44	31.1	31	31.8	4	4 472 202	28	2 422	38
岩手県	283 378	30	42.5	3	29.7	8	4 381 230	32	2 547	31
宮城県	302 712	14	33.5	25	20.0	35	8 356 365	15	2 685	27
秋田県	266 606	41	39.5	6	32.2	3	3 501 659	39	2 450	36
山形県	277 233	35	39.5	5	26.2	12	3 689 569	36	2 490	32
福島県	304 017	12	39.6	4	21.6	29	6 806 980	22	2 606	30
茨城県	311 867	6	29.8	34	21.3	31	11 641 958	11	3 137	4
栃木県	307 168	10	31.6	30	23.5	22	7 737 877	16	3 008	7
群馬県	294 292	23	32.0	27	22.0	28	7 563 730	18	2 901	14
埼玉県	280 876	32	22.4	45	18.1	42	20 374 018	5	2 806	19
千葉県	291 216	25	26.2	42	16.4	44	19 132 344	6	2 844	18
東京都	412 977	1	22.6	44	14.0	46	91 908 868	1	4 423	1
神奈川県	322 342	4	20.1	47	14.7	45	30 257 823	4	2 928	13
新潟県	289 977	26	35.5	20	24.3	18	8 687 432	14	2 708	24
富山県	306 609	11	37.7	9	22.2	27	4 383 990	31	3 077	6
石川県	295 152	21	36.6	15	20.9	32	4 426 497	29	2 849	16
福井県	295 690	20	44.3	1	25.4	13	3 089 845	42	2 802	20
山梨県	285 622	29	30.1	33	23.8	21	3 138 264	41	2 845	17
長野県	294 085	24	35.0	22	20.5	33	7 686 255	17	2 630	29
岐阜県	278 282	34	31.9	28	17.7	43	7 136 220	20	2 687	26
静岡県	308 510	9	29.1	38	18.9	40	15 485 316	10	3 195	3
愛知県	334 438	3	25.4	43	13.1	47	34 359 161	3	3 437	2
三重県	316 102	5	31.0	32	18.4	41	7 348 301	19	2 932	12
滋賀県	309 564	7	31.9	29	23.9	20	5 769 487	23	3 116	5
京都府	288 991	27	26.5	41	19.2	38	9 847 026	13	2 949	9
大阪府	335 304	2	27.5	39	20.0	36	36 843 044	2	2 939	10
兵庫県	300 322	16	29.5	35	24.1	19	18 273 234	7	2 637	28
奈良県	264 538	42	29.3	36	22.5	26	3 499 173	40	2 393	41
和歌山県	288 831	28	35.4	21	26.9	11	3 572 695	37	2 738	22
鳥取県	272 103	37	37.1	12	27.1	10	1 748 157	47	2 249	46
島根県	280 677	33	38.8	8	23.5	23	2 342 038	45	2 363	43
岡山県	303 418	13	35.0	22	19.2	39	7 064 602	21	2 705	25
広島県	309 537	8	37.5	11	19.6	37	10 853 621	12	3 004	8
山口県	297 070	19	36.7	14	24.5	16	5 693 025	24	2 935	11
徳島県	298 085	18	37.7	10	24.6	15	2 838 932	43	2 727	23
香川県	302 372	15	35.8	17	21.5	30	3 763 538	35	2 863	15
愛媛県	268 151	39	36.1	16	23.2	24	4 716 063	27	2 470	35
高知県	295 001	22	33.2	26	31.0	5	2 160 432	46	2 252	45
福岡県	300 209	17	29.2	37	23.2	25	17 912 156	9	2 795	21
佐賀県	271 825	38	36.9	13	32.7	2	2 644 464	44	2 419	39
長崎県	252 310	46	33.5	24	28.3	9	4 403 385	30	2 400	40
熊本県	275 739	36	35.5	19	25.3	14	5 639 540	25	2 442	37
大分県	267 438	40	39.3	7	30.6	6	4 198 838	33	2 489	33
宮崎県	253 499	45	42.9	2	30.5	7	3 531 012	38	2 281	44
鹿児島県	257 851	43	35.8	18	32.9	1	5 347 166	26	2 387	42
沖縄県	236 220	47	26.8	40	24.4	17	3 806 582	34	2 035	47

Ⅶ 賃 金

毎月勤労統計調査(厚生労働省統計情報部)の規模5人以上の結果で、毎月勤労統計調査地方調査年報による。
 全国の数値は、毎月勤労統計調査全国調査の結果であって、都道府県別の地方調査結果の平均や合計ではない。
 全国の実数のうち、平成23年以降の実数は、平成26年6月18日に訂正された訂正後実数である。

Ⅷ 労働・社会保障

職業紹介状況は、職業安定業務統計(厚生労働省統計情報部)による。就職率は、就職件数÷月間新規求職者数で、充足率は、充足数÷月間新規求職者数である。
 数値は、パートタイムを除く数値。
 都道府県別の数値は、年度計数値による。

Ⅸ 県民経済計算

「平成24年度県民経済計算」(内閣府)による。全国値については、全県の単純合計等の数値であり、国民経済計算の係数とは一致しない。

X 教 育				X I 自動車		X II 事故・犯罪				X III 指数
小中学校数		小中学校児童生徒数		自動車保有台数		交通事故数		全刑法犯数		消費者物価指数 H 22年 = 100
実数	順位	実数	順位	実数	順位	実数	順位	実数	順位	指数
校		人		台		件		件		
34 158		10 823 873		78 992 060		934 339		2 269 293		100.4
33 870		10 788 944		79 236 095		887 257		2 050 850		100.6
33 648		10 747 426		79 080 762		832 691		1 908 836		101.0
33 391		10 714 159		78 800 542		766 382		1 818 023		102.1
33 122		10 663 929		78 693 495		737 628		1 703 044		100.4
32 815		10 551 542		78 660 773		725 903		1 585 856		99.9
32 472		10 461 113		79 112 584		692 056		1 480 760		99.8
32 159		10 317 282		79 625 203		665 138		1 382 121		99.5
31 759		10 213 102		79 625 203		629 021		1 314 140		100.4
31 409		10 104 340		80 670 393		573 842		1 212 163		103.4
1 768	2	393 627	9	3 717 467	6	12 274	13	40 359	9	104.3
478	28	102 416	31	1 003 377	30	4 133	39	5 753	38	103.5
519	25	100 649	32	1 022 125	27	2 712	42	5 115	42	103.9
624	16	185 575	14	1 678 806	17	9 142	18	18 630	15	103.1
347	36	73 419	41	820 200	38	2 270	45	3 603	47	103.4
382	34	89 942	36	933 148	33	6 426	28	5 358	41	104.2
715	15	154 177	21	1 644 113	19	7 710	24	14 316	21	103.9
776	13	240 015	11	2 561 488	11	12 534	11	30 502	10	105.0
554	24	162 573	19	1 704 119	16	6 413	29	16 345	20	104.3
500	26	164 963	18	1 779 086	15	16 316	10	17 782	16	103.4
1 271	6	575 122	5	4 039 354	3	30 821	6	76 857	4	104.3
1 237	7	488 619	6	3 576 037	7	19 705	9	68 026	5	103.0
2 172	1	899 824	1	4 413 094	2	37 184	4	160 120	1	101.9
1 367	5	704 974	2	3 990 259	4	30 434	7	67 295	6	102.8
735	14	177 922	15	1 842 157	14	6 317	30	16 424	19	103.4
279	44	85 696	37	897 193	35	4 379	37	6 223	36	103.3
323	39	95 589	33	895 282	36	4 074	41	7 494	32	102.0
291	42	67 239	43	660 281	43	2 416	44	4 871	43	102.9
288	43	68 672	42	749 595	41	4 514	36	6 528	34	103.6
581	19	177 623	16	1 891 175	12	9 283	17	13 206	22	103.1
570	21	174 881	17	1 674 713	18	8 250	22	20 192	14	103.9
811	10	305 755	10	2 859 624	10	33 499	5	25 601	12	103.9
1 427	4	636 337	4	5 135 442	1	46 131	1	85 037	3	103.2
581	19	152 398	22	1 502 059	21	8 100	23	17 550	17	103.8
337	37	126 666	26	1 016 022	28	6 598	26	12 435	24	102.7
614	17	204 220	13	1 337 229	24	10 185	15	28 671	11	104.1
1 567	3	704 580	3	3 727 954	5	42 729	2	148 257	2	102.8
1 181	8	458 607	7	3 006 155	9	30 118	8	64 911	7	102.9
335	38	113 508	28	831 077	37	5 868	33	11 140	25	102.8
408	32	77 853	39	751 451	40	4 115	40	8 704	29	103.3
200	47	47 112	47	463 238	47	1 168	47	4 077	46	103.3
319	40	55 339	45	551 587	46	1 583	46	4 772	44	103.6
586	18	159 731	20	1 519 243	20	12 271	14	17 209	18	103.2
797	12	233 437	12	1 880 066	13	12 479	12	21 123	13	102.9
497	27	109 257	29	1 072 519	25	6 268	31	8 695	30	102.5
315	41	58 361	44	619 227	44	4 372	38	4 643	45	102.9
258	46	81 793	38	778 906	39	8 942	19	8 802	28	103.3
449	29	109 159	30	1 012 291	29	5 745	34	12 599	23	103.6
376	35	55 324	46	560 503	45	2 690	43	5 710	39	103.2
1 126	9	415 770	8	3 317 890	8	41 168	3	63 259	8	102.7
273	45	74 571	40	670 757	42	8 870	20	6 284	35	102.4
560	22	114 903	27	943 349	31	6 465	27	6 017	37	102.7
557	23	150 033	23	1 357 288	22	7 584	25	10 879	26	102.5
438	30	92 861	35	914 262	34	5 161	35	5 384	40	103.6
392	33	94 531	34	937 982	32	9 759	16	7 321	33	103.4
798	11	139 604	25	1 341 085	23	8 425	21	8 205	31	102.3
430	31	149 113	24	1 070 118	26	6 242	32	9 879	27	103.1

X 教 育

毎年5月1日現在で行われる学校基本調査（文部科学省生涯学習政策局）結果である。中学校生徒数には、中等教育学校前期課程を含まない。

X I 自 動 車

一般財団法人 自動車検査登録情報協会によるもので、原動機付自転車と小型特殊自動車を除く年度末数値である。

X II 事 故 ・ 犯 罪

1 交通事故件数は、交通事故統計（警察庁交通局）によるもので、2種以上の事故が重複して発生したものは1件として計上される。

2 刑法犯認知件数は、犯罪統計（警察庁）によるもので、交通事故に伴う業務上等過失致死罪は、除いたものである。

X III 指 数

消費者物価指数は、消費者物価指数（総務省統計局）によるもので都道府県庁所在都市のものであり、年度平均値である。

平成 26 年 岡山県統計年報

平成 28 年 3 月公表

編
発

集
行

岡山県総合政策局統計分析課

〒700-8570

岡山市北区内山下 2 丁目 4 番 6 号

TEL 086-226-7258 (直通)

<http://www.pref.okayama.jp/soshiki/15/>